

**PRO-1000 series**  
**Online-Handbuch**

Bitte zuerst lesen  
Druckerfunktionen  
Drucken  
Fehlersuche

# Inhalt

Verwendung dieses Online-Handbuchs. . . . .	16
Marken und Lizenzen. . . . .	17
Suchtipps. . . . .	25
Druckerfunktionen. . . . .	27
Problemlos drahtlose Verbindungen herstellen unter „Direkte Verbindung“. . . . .	28
Fotos einfach über My Image Garden drucken. . . . .	29
Verschiedene Inhalte herunterladen. . . . .	31
Objekte anhand von Easy-PhotoPrint+ (Web-Anwendung) erstellen und drucken. . . . .	32
Bequeme Druckerverwaltung über Quick Utility Toolbox. . . . .	33
Verfügbare Verbindungsmethoden. . . . .	34
Einschränkungen. . . . .	37
Professionelle Fotos mit Print Studio Pro drucken. . . . .	39
Fotoelemente mit Pro Gallery Print durchsuchen/drucken. . . . .	40
Verwalten der Papierinformationen auf dem Drucker mit dem Media Configuration Tool. . . . .	41
Verwalten des Druckerstatus mit der Device Management Console. . . . .	42
Verwenden von PIXMA/MAXIFY Cloud Link. . . . .	43
Hinweis zum Webservice-Druck. . . . .	44
Verwenden von PIXMA/MAXIFY Cloud Link von Ihrem Smartphone, Tablet oder Computer aus. . . . .	46
Vor der Verwendung des Canon Inkjet Cloud Printing Center. . . . .	47
Systemanforderungen für Canon Inkjet Cloud Printing Center. . . . .	48
Registrieren der Benutzerinformationen im Canon Inkjet Cloud Printing Center. . . . .	49
Registrieren der Benutzerinformationen im Canon Inkjet Cloud Printing Center (kein LCD-Monitor/Verwendung von PRO-1000 series oder PRO-500 series). . . . .	50
Verwenden des Canon Inkjet Cloud Printing Center. . . . .	57
Fenster des Canon Inkjet Cloud Printing Center. . . . .	61
Hinzufügen eines Druckers. . . . .	99
Hinzufügen eines PIXMA/MAXIFY Cloud Link-Benutzers. . . . .	102
Fehlersuche beim Canon Inkjet Cloud Printing Center. . . . .	108
Einfaches Drucken von einem Smartphone oder Tablet mit Canon PRINT Inkjet/SELPHY. . . . .	112
Drucken mit Windows RT. . . . .	113
Handhabung und Verwendung von Papier. . . . .	114

Papier. ....	115
Verwendbare Medientypen. ....	116
Maximale Papierkapazität. ....	118
Nicht verwendbare Medientypen. ....	120
Handhabung des Papiers. ....	121
Vorbereitungen vor der Verwendung von Kunstdruckpapier. ....	122
Handhabung des Papiers. ....	124
Papierzuführen zum Einlegen des Papiers. ....	125
Einlegen von Papier in das hintere Fach. ....	127
Einlegen von Papier in das manuelle Einzugsfach. ....	132
Konfiguration der Einstellungen über das Bedienfeld oder den Webbrowser. .	135
Bedienfeld. ....	136
LCD-Anzeige und Bedienfeld. ....	137
Ändern der Einstellungen über das Bedienfeld/den Webbrowser. ....	140
Ändern von Einstellungen vom Bedienfeld aus. ....	141
Ändern von Einstellungen vom Bedienfeld aus. ....	142
Ändern von Elementen im Bedienfeld. ....	144
Admin-Kennwort - Einstellung (Element für Administratoren). ....	145
Festlegen des Administratorkennworts im Bedienfeld. ....	146
Gerätbenutzereinstellungen (Element für Administratoren). ....	148
Webservice-Einrichtung (Element für Administratoren). ....	149
Sprachenauswahl (Element für Administratoren). ....	150
Energiespareinstellungen (Element für Administratoren). ....	151
Geräusch. Einstellung (Element für Administratoren). ....	152
Papiereinstellungen. ....	153
Druckeinstellungen. ....	157
PictBridge-Einstellungen. ....	158
Papiereinstellungen. ....	160
Auftragsverwaltung. ....	161
Aktualisierung der Firmware (Element für Administratoren). ....	162
Druckerinformationen. ....	164
LAN-Einstellungen (Element für Administratoren). ....	165
Auto-Wartungseinstellungen (Element für Administratoren). ....	172
Seitenformat für Wartung. ....	173
Einstellung zurücksetzen (Element für Administratoren). ....	174
Ändern der Druckereinstellung im Webbrowser. ....	175
Ändern von Einstellungen im Webbrowser. ....	176

Änderbare Einstellungselemente im Webbrowser. . . . .	179
Festlegen des Kennworts. . . . .	181
<b>Teile des Druckers. . . . .</b>	<b>183</b>
Vorderansicht. . . . .	184
Rückansicht. . . . .	186
Stromversorgung. . . . .	188
Sicherstellen, dass der Drucker eingeschaltet ist. . . . .	189
Ein- und Ausschalten des Druckers. . . . .	190
Hinweis zur Steckdose/Zum Netzkabel. . . . .	192
Hinweis zum Abziehen des Netzkabels. . . . .	193
<b>Netzwerkeinstellung. . . . .</b>	<b>194</b>
Netzwerkverbindung. . . . .	195
Tipps für die Netzwerkverbindung. . . . .	196
Standard-Netzwerkeinstellungen. . . . .	197
Ein anderer Drucker mit demselben Namen wurde gefunden. . . . .	199
Drucknetzwerkeinstellungen. . . . .	200
Ändern der LAN-Verbindungsmethode/Ändern der Verbindungsmethode für drahtloses LAN (Windows). . . . .	205
<b>Einstellungen zur Optimierung der Druckqualität. . . . .</b>	<b>206</b>
Ausrichten des Druckkopfs. . . . .	207
Manuelles Ausrichten des Druckkopfes. . . . .	209
<b>Farbmanagement. . . . .</b>	<b>212</b>
Farbverwaltung. . . . .	213
Farbkalibrierung über das Bedienfeld. . . . .	214
Durchführung der Farbkalibrierung über die Quick Utility Toolbox. . . . .	217
Für die Farbkalibrierung verwendbares Papier. . . . .	221
<b>Wartung und Verbrauchsmaterialien. . . . .</b>	<b>223</b>
Wartungsverfahren. . . . .	225
Tintenbehälter. . . . .	227
Tinte. . . . .	228
Austausch von Tintenbehältern. . . . .	230
Überprüfen des Tintenstands über die LCD-Anzeige des Druckers. . . . .	236
Druckkopf. . . . .	237



Drucken des Düsentestmusters. . . . .	238
Überprüfen des Düsentestmusters. . . . .	240
Reinigen des Druckkopfs. . . . .	242
Intensives Reinigen des Druckkopfs. . . . .	244
Durchführung der Systemreinigung. . . . .	246
<b>Durchführen der Wartungsfunktionen von Ihrem Computer aus (Mac OS). . . . .</b>	<b>249</b>
Reinigen der Druckköpfe. . . . .	250
Drucken eines Düsentestmusters. . . . .	254
Überprüfen des Tintenstatus mithilfe des Computers. . . . .	255
<b>Wartungspatrone. . . . .</b>	<b>256</b>
Austausch der Wartungspatrone. . . . .	257
Überprüfung der Wartungspatrone über die LCD-Anzeige des Druckers. . . . .	260
<b>Reinigen des Druckers. . . . .</b>	<b>261</b>
Reinigen des Druckergehäuses. . . . .	262
Reinigen der Papiereinzugwalze. . . . .	263
Reinigen der Druckerinnenseite (Bodenplattenreinigung). . . . .	265
<b>Sonstige Wartungsaspekte. . . . .</b>	<b>267</b>
Umsetzung Ihres Druckers. . . . .	268
Transportieren Ihres Druckers. . . . .	269
<b>Technische Daten. . . . .</b>	<b>273</b>
Technische Daten. . . . .	274
<b>Druckbereich. . . . .</b>	<b>277</b>
Druckbereich. . . . .	278
Andere Formate als Letter oder Legal. . . . .	279
Letter, Legal. . . . .	280
Formate für Papier mit 25 mm (0,98 Zoll) Rand. . . . .	281
<b>Anhang. . . . .</b>	<b>283</b>
<b>Sicherheit. . . . .</b>	<b>284</b>
Sicherheitsvorkehrungen. . . . .	285
Vorschriften. . . . .	287
Rechtliche Beschränkungen beim Drucken. . . . .	298
<b>Grundlegender Ablauf von Druckvorgängen. . . . .</b>	<b>299</b>
Drucken von Fotos über den Computer (Windows). . . . .	300
Drucken von Fotos über den Computer (Mac OS). . . . .	304

Erweiterte Druckoptionen. . . . .	309
Drucken von Computer. . . . .	312
Drucken aus der Anwendungssoftware (Mac OS-Druckertreiber). . . . .	314
Drucken mit einfacher Installation. . . . .	315
PapierEinstellungen im Druckertreiber und im Drucker (Medientyp). . . . .	319
PapierEinstellungen im Druckertreiber und im Drucker (Papierformat). . . . .	321
Festlegen der Anzahl der Kopien und der Druckreihenfolge. . . . .	322
Festlegen des Heftrands. . . . .	324
Randloser Druck. . . . .	326
Anpassen des Dokuments an die Papiergröße. . . . .	329
Zoomdruck. . . . .	331
Seitenlayoutdruck. . . . .	332
Bedrucken von Postkarten. . . . .	334
Ändern der Geräteeinstellungen zur transparenten Beschichtung. . . . .	335
Umschalten der Papierzufuhr nach Bedarf. . . . .	337
Festlegen des Papierformats (benutzerdefiniertes Format). . . . .	339
Ändern der Druckqualität und Korrigieren der Bilddaten. . . . .	341
Festlegen der Druckqualität (Benutzerdefiniert). . . . .	342
Drucken von Farbdokumenten in Schwarzweiß. . . . .	343
Anpassen des Farbtons. . . . .	344
Festlegen der Farbkorrektur. . . . .	347
Optimaler Fotodruck von Bilddaten. . . . .	349
Anpassen der Farben mit dem Druckertreiber. . . . .	350
Drucken mit ICC-Profilen (Angabe eines ICC-Profiles mit der Anwendungssoftware). . . . .	352
Drucken mit ICC-Profilen (Angabe eines ICC-Profiles mit dem Druckertreiber). . . . .	354
Interpretieren des ICC-Profiles. . . . .	355
Anpassen der Farbbalance. . . . .	356
Einstellen der Helligkeit. . . . .	358
Einstellen des Kontrasts. . . . .	360
Drucken mittels eines Web-Service. . . . .	362
Verwenden von PIXMA/MAXIFY Cloud Link. . . . .	43
Drucken mit Google Cloud Print. . . . .	364
Einrichten eines Google-Kontos. . . . .	366
Registrieren des Druckers bei Google Cloud Print. . . . .	367
Drucken über einen Computer oder ein Smartphone mit Google Cloud Print. . . . .	370
Löschen des Druckers in Google Cloud Print. . . . .	374
Drucken von einem für AirPrint aktivierten Drucker mit Mac. . . . .	376

Drucken von Smartphone/Tablet. . . . .	378
Direktes Drucken von Smartphone/Tablet. . . . .	379
Android-Druck. . . . .	380
Drucken von einem für AirPrint aktivierten Drucker mit einem iOS-Gerät. . . . .	381
Verwenden des Druckers über direkte Verbindung. . . . .	385
Drucken mittels eines Web-Service. . . . .	390
Verwenden von PIXMA/MAXIFY Cloud Link. . . . .	43
Drucken mit Google Cloud Print. . . . .	364
Drucken mithilfe des Bedienfelds. . . . .	394
Drucken von Vorlagen, wie etwa liniertes Papier oder kariertes Papier. . . . .	395
Drucken von Digitalkamera. . . . .	397
Direktes Drucken von Fotos von PictBridge-kompatiblen (WLAN) Gerät. . . . .	398
PictBridge (WLAN-)Druckereinstellungen. . . . .	400
Windows-Software. . . . .	402
Drucken mit Canon-Anwendungssoftware. . . . .	403
Handbuch zu My Image Garden. . . . .	404
Handbuch zu Print Studio Pro. . . . .	405
Handbuch zu Quick Utility Toolbox. . . . .	408
Handbuch zu Media Configuration Tool. . . . .	409
Handbuch zu Device Management Console. . . . .	410
Handbuch zu Accounting Manager. . . . .	411
Mac OS-Software. . . . .	412
Druckertreiber. . . . .	413
Überblick über den Druckertreiber. . . . .	414
Canon IJ-Druckertreiber. . . . .	415
Öffnen des Druckertreiber-Setup-Fensters. . . . .	416
Dialog "Seite einrichten". . . . .	417
Dialog "Drucken". . . . .	418
Speichern eines geänderten Druckprofils. . . . .	420
Qualität und Medium. . . . .	422
Farboptionen. . . . .	424
Det. Papiereinst. . . . .	427
Seitenverarbeitung. . . . .	429
Canon IJ Printer Utility2. . . . .	430
Öffnen des Canon IJ Printer Utility2. . . . .	432
Ändern von Druckereinstellungen über Ihren Computer (MAC OS). . . . .	433

Verwalten der Leistung des Druckers. . . . .	434
Verringern der Geräuschentwicklung des Druckers. . . . .	436
Ändern des Betriebsmodus des Druckers. . . . .	438
Aktualisierung der Medieninformationen im Druckertreiber. . . . .	439
Korrektur von Medieninformation im Druckertreiber (bei Verwendung von Druckern in freigegebenen Umgebungen). . . . .	441
Konfigurieren von Kontoinformationen. . . . .	442
Wartung des Druckers. . . . .	443
Anzeigen des Druckstatusfensters. . . . .	444
Löschen nicht benötigter Druckaufträge. . . . .	446
Nutzungshinweise (Druckertreiber). . . . .	447
Aktualisieren des Druckertreibers. . . . .	448
Verwenden des aktuellen Druckertreibers. . . . .	449
Löschen des nicht benötigten Canon IJ-Druckers aus der Druckerliste. . . . .	450
Vor dem Installieren des Druckertreibers. . . . .	451
Installieren des Druckertreibers. . . . .	452
Freigeben des Druckers im Netzwerk. . . . .	453
Einstellungen auf dem Druckserver. . . . .	454
Einstellungen auf dem Client-PC. . . . .	455
Einschränkungen bei der Druckerfreigabe. . . . .	456
<b>Drucken mit Canon-Anwendungssoftware. . . . .</b>	<b>457</b>
Handbuch zu My Image Garden. . . . .	404
Handbuch zu Print Studio Pro. . . . .	405
Handbuch zu Quick Utility Toolbox. . . . .	408
Handbuch zu Media Configuration Tool. . . . .	409
Handbuch zu Device Management Console. . . . .	410
Handbuch zu Accounting Manager. . . . .	411
<b>iOS-Software. . . . .</b>	<b>466</b>
Fotoelemente mit Pro Gallery Print durchsuchen/drucken. . . . .	40
Einfaches Drucken von einem Smartphone oder Tablet mit Canon PRINT Inkjet/SELPHY. . . . .	112
<b>Einfaches Drucken von einem Smartphone oder Tablet mit Canon PRINT Inkjet/SELPHY. . . . .</b>	<b>112</b>
<b>Fehlersuche. . . . .</b>	<b>470</b>
Probleme mit der Netzwerkkommunikation. . . . .	472
Drucker kann im Netzwerk nicht gefunden werden. . . . .	473

Drucker kann nicht gefunden werden auf Bildschirm Druckereinstellungen prüfen (Windows). . . . .	474
Prüfung 1: Drucker kann nicht gefunden werden auf Bildschirm Druckereinstellungen prüfen während der Einrichtung des drahtlosen LAN (Windows). . . . .	475
Prüfung 2: Drucker kann nicht gefunden werden auf Bildschirm Druckereinstellungen prüfen während der Einrichtung des drahtlosen LAN (Windows). . . . .	476
Prüfung 3: Drucker kann nicht gefunden werden auf Bildschirm Druckereinstellungen prüfen während der Einrichtung des drahtlosen LAN (Windows). . . . .	477
Prüfung 4: Drucker kann nicht gefunden werden auf Bildschirm Druckereinstellungen prüfen während der Einrichtung des drahtlosen LAN (Windows). . . . .	479
Prüfung 5: Drucker kann nicht gefunden werden auf Bildschirm Druckereinstellungen prüfen während der Einrichtung des drahtlosen LAN (Windows). . . . .	480
Prüfung 6: Drucker kann nicht gefunden werden auf Bildschirm Druckereinstellungen prüfen während der Einrichtung des drahtlosen LAN (Windows). . . . .	481
Prüfung 1: Drucker kann nicht gefunden werden auf Bildschirm Druckereinstellungen prüfen während der Einrichtung des drahtgebundenen LAN (Windows). . . . .	482
Prüfung 2: Drucker kann nicht gefunden werden auf Bildschirm Druckereinstellungen prüfen während der Einrichtung des drahtgebundenen LAN (Windows). . . . .	483
Prüfung 3: Drucker kann nicht gefunden werden auf Bildschirm Druckereinstellungen prüfen während der Einrichtung des drahtgebundenen LAN (Windows). . . . .	484
Prüfung 4: Drucker kann nicht gefunden werden auf Bildschirm Druckereinstellungen prüfen während der Einrichtung des drahtgebundenen LAN (Windows). . . . .	485
Prüfung 5: Drucker kann nicht gefunden werden auf Bildschirm Druckereinstellungen prüfen während der Einrichtung des drahtgebundenen LAN (Windows). . . . .	486
Prüfung 6: Drucker kann nicht gefunden werden auf Bildschirm Druckereinstellungen prüfen während der Einrichtung des drahtgebundenen LAN (Windows). . . . .	487
Prüfung 7: Drucker kann nicht gefunden werden auf Bildschirm Druckereinstellungen prüfen während der Einrichtung des drahtgebundenen LAN (Windows). . . . .	488
Drucker kann nicht gefunden werden auf Bildschirm "Drucker auswählen". . . . .	489
Suchen des Druckers nach IP-Adresse oder Hostname während der Einrichtung. . . . .	490
Fortfahren nach dem Bildschirm Druckeranschluss nicht möglich. . . . .	494
Drucker wird bei Verwendung von WLAN nicht gefunden. . . . .	496
Drucker wird bei Verwendung von drahtgebundenem LAN nicht gefunden. . . . .	498
Probleme mit der Netzwerkverbindung. . . . .	499
Der Drucker lässt sich plötzlich nicht mehr verwenden. . . . .	500
Netzwerkschlüssel unbekannt. . . . .	505
Administratorkennwort für den Drucker unbekannt. . . . .	507
Nach dem Austauschen eines Wireless Routers bzw. dem Ändern seiner Einstellungen kann der Drucker nicht mehr verwendet werden. . . . .	508
Geringe Druckgeschwindigkeit. . . . .	510
Kein Internetzugriff über drahtloses LAN von Kommunikationsgerät möglich. . . . .	511
Tintenstand wird auf dem Druckerstatusmonitor nicht angezeigt (Windows). . . . .	512
Andere Netzwerkprobleme. . . . .	513

Während der Einrichtung wird eine Meldung auf dem Computer angezeigt. . . . .	514
Überprüfen der Netzwerkinformationen. . . . .	516
Wiederherstellen der Werkseinstellungen. . . . .	519
<b>Probleme beim Drucken über das Smartphone/Tablet. . . . .</b>	<b>520</b>
Drucken über ein Smartphone/Tablet nicht möglich. . . . .	521
<b>Probleme beim Drucken. . . . .</b>	<b>524</b>
Druckvorgang lässt sich nicht starten. . . . .	525
Papierstaus. . . . .	530
Druckergebnisse sind nicht zufrieden stellend. . . . .	532
Der Druck kann nicht abgeschlossen werden. . . . .	534
Das Papier ist leer/Unscharfer Druck/Farben sind falsch/Weiße Streifen. . . . .	535
Linien sind schief. . . . .	538
Zeilen sind unvollständig oder fehlen (Windows). . . . .	539
Bilder sind unvollständig oder fehlen (Windows). . . . .	540
Tintenflecken/Papierwellung. . . . .	541
Papier ist verschmutzt / Bedruckte Oberfläche ist verkratzt. . . . .	542
Rückseite des Papiers ist verschmutzt. . . . .	545
Vertikale Linie neben dem Bild. . . . .	546
Farben sind ungleichmäßig oder weisen Streifen auf. . . . .	547
Kleine Tintenpunkte befinden sich am Papierrand. . . . .	549
Farben werden ungenau gedruckt. . . . .	550
Dokumente werden einfarbig gedruckt. . . . .	552
Keine Tinte wird ausgegeben. . . . .	553
Papier wird nicht richtig zugeführt/Fehler „Kein Papier“ wird angezeigt. . . . .	554
Der Druckvorgang wird angehalten. . . . .	557
Drucken mit AirPrint nicht möglich. . . . .	558
Papier wird nicht von der im Druckertreiber angegebenen Papierzufuhr zugeführt (Windows). . . . .	559
<b>Mechanische Probleme. . . . .</b>	<b>560</b>
Das Gerät wird nicht eingeschaltet. . . . .	561
Das Gerät wird von selbst ausgeschaltet. . . . .	562
USB-Verbindungsprobleme. . . . .	563
Keine Kommunikation mit dem Drucker über USB möglich. . . . .	564
LCD-Anzeige ist aus. . . . .	565
LCD-Anzeige zeigt falsche Sprache. . . . .	566
Der Druckerstatusmonitor wird nicht angezeigt (Windows). . . . .	567
Der Drucker benötigt lange zum Aufwärmen/Der Drucker erzeugt Betriebsgeräusche. . . . .	568
<b>Probleme beim Installieren/Herunterladen. . . . .</b>	<b>569</b>

Druckertreiber kann nicht installiert werden. ....	570
Easy-WebPrint EX wird nicht gestartet oder das Menü Easy-WebPrint EX wird nicht angezeigt (Windows). ....	572
Aktualisieren des Druckertreibers in einer Netzwerkumgebung (Windows). ....	573
Deinstallieren von IJ Network Device Setup Utility (Windows). ....	574
<b>Fehler und Meldungen. ....</b>	<b>575</b>
Ein Fehler tritt auf. ....	576
Eine Meldung wird angezeigt. ....	578
Fehlermeldung wird auf PictBridge-kompatiblen (WLAN) Gerät angezeigt. ....	585
Überprüfen des Fehlerverlaufs am Bedienfeld. ....	587
Wenn ein Problem weiterhin besteht. ....	588
<b>Supportcodeliste für Fehler. ....</b>	<b>589</b>
Supportcodeliste für Fehler (Bei Papierstau). ....	591
1300. ....	592
Papierstau im Drucker. ....	595
Andere Fälle. ....	599
1000. ....	600
1006. ....	601
1062. ....	602
1200. ....	603
1201. ....	604
1204. ....	605
1205. ....	606
1206. ....	607
1207. ....	608
1208. ....	609
1209. ....	610
1250. ....	611
1261. ....	612
1270. ....	613
1293. ....	614
1340. ....	615
1401. ....	616
1403. ....	617
1405. ....	618

1406.	619
1407.	620
1408.	621
1409.	622
140A.	623
140B.	624
140C.	625
140D.	626
140E.	627
140F.	628
1410.	629
1411.	630
1412.	631
1413.	632
1414.	633
1415.	634
1416.	635
1417.	636
1418.	637
1419.	638
141A.	639
141B.	640
1466.	641
1467.	642
1491.	643
1493.	644
1551.	645
1552.	646
1600.	647
1660.	648
1681.	649
1684.	650
1720.	651
1721.	652



1722.	653
1730.	654
1731.	655
1751.	656
1752.	657
1753.	658
1880.	659
1881.	660
1890.	661
2102.	662
2103.	663
2114.	664
2123.	667
2500.	668
2501.	669
2502.	670
2503.	671
3000.	672
3250.	673
3306.	674
3310.	675
3311.	676
3312.	677
3313.	678
3314.	679
3315.	680
3316.	681
3317.	682
3318.	683
3319.	684
3413.	685
4100.	686
4103.	687
4109.	688

4111.....	689
5100.....	690
5110.....	691
5200.....	692
5250.....	693
520A.....	694
520B.....	695
520C.....	696
520D.....	697
5400.....	698
5403.....	699
5700.....	700
5701.....	701
5B16.....	702
5C00.....	703
5C01.....	704
5C10.....	705
5C11.....	706
5C12.....	707
5C13.....	708
5C14.....	709
5C20.....	710
6000.....	711
6500.....	712
6502.....	713
6700.....	714
6701.....	715
6800.....	716
6801.....	717
6900.....	718
6901.....	719
6902.....	720
6910.....	721
6911.....	722

6920.....	723
6921.....	724
6930.....	725
6931.....	726
6932.....	727
6933.....	728
6940.....	729
6941.....	730
6942.....	731
6943.....	732
6944.....	733
6945.....	734
6946.....	735
6F00.....	736
7400.....	737
7401.....	738
7402.....	739
8100.....	740
8200.....	741
B202.....	742
B203.....	743
B204.....	744
B205.....	745
B206.....	746
B207.....	747
B208.....	748
B209.....	749
B400.....	750
B505.....	751
B506.....	752
B507.....	753
B600.....	754
B801.....	755
B802.....	756

# Verwendung dieses Online-Handbuchs

- [In diesem Dokument verwendete Symbole](#)
- [Benutzer von Touchscreen-Geräten \(Windows\)](#)

## In diesem Dokument verwendete Symbole

### **Warnung**

Anweisungen, die bei Nichtbeachtung zu tödlichen oder anderen schweren Verletzungen durch unsachgemäße Handhabung des Geräts führen können. Daher müssen diese Anweisungen aus Sicherheitsgründen befolgt werden.

### **Vorsicht**

Anweisungen, die bei Nichtbeachtung zu Verletzungen oder Sachschäden durch unsachgemäße Handhabung des Geräts führen können. Daher müssen diese Anweisungen aus Sicherheitsgründen befolgt werden.

### **Wichtig**

Anleitungen einschließlich wichtiger Informationen. Lesen Sie diese Informationen unbedingt, um Beschädigungen, Verletzungen oder eine unsachgemäße Verwendung des Produkts zu vermeiden.

### **Hinweis**

Anleitungen einschließlich Hinweisen zum Betrieb oder zusätzlicher Erklärungen.

### **Grundlagen**

Anleitungen zu den Standardfunktionen des Produkts.

### **Hinweis**

- Die Symbole können je nach Produkt unterschiedlich aussehen.

## Benutzer von Touchscreen-Geräten (Windows)

Für Touchscreen-Aktionen müssen Sie die Anweisung "klicken Sie mit der rechten Maustaste" in diesem Dokument durch die vom Betriebssystem festgelegte Aktion ersetzen. Beispiel: Wenn die Aktion "drücken und halten" in Ihrem Betriebssystem festgelegt ist, ersetzen Sie "klicken Sie mit der rechten Maustaste" mit "drücken und halten".

## Marken und Lizenzen

- Microsoft ist eine eingetragene Marke der Microsoft Corporation.
- Windows ist eine Marke oder eine eingetragene Marke der Microsoft Corporation in den USA und/oder anderen Ländern.
- Windows Vista ist eine Marke oder eine eingetragene Marke der Microsoft Corporation in den USA und/oder anderen Ländern.
- Internet Explorer ist eine Marke oder eine eingetragene Marke der Microsoft Corporation in den USA und/oder anderen Ländern.
- Mac, Mac OS, AirPort, Safari, Bonjour, iPad, iPhone und iPod touch sind Marken Apple Inc., eingetragen in den Vereinigten Staaten und anderen Ländern. App Store, AirPrint und das AirPrint-Logo sind Marken von Apple Inc.
- IOS ist eine Marke oder eine eingetragene Marke von Cisco in den USA und/oder anderen Ländern, die unter Lizenz verwendet wird.
- Google Cloud Print, Google Chrome, Chrome OS, Chromebook, Android, Google Play und Picasa sind Marken oder eingetragene Marken von Google Inc.
- Adobe, Flash, Photoshop, Photoshop Elements, Lightroom, Adobe RGB und Adobe RGB (1998) sind eingetragene Marken oder Marken von Adobe Systems Incorporated in den USA und/oder anderen Ländern.
- Bluetooth ist eine Marke von Bluetooth SIG, Inc., USA, und Canon Inc. verfügt über eine Lizenz.

### Hinweis

- Der offizielle Name für Windows Vista lautet Betriebssystem Microsoft Windows Vista.

Copyright (c) 2003-2004, Apple Computer, Inc. All rights reserved.

Redistribution and use in source and binary forms, with or without modification, are permitted provided that the following conditions are met:

1. Redistributions of source code must retain the above copyright notice, this list of conditions and the following disclaimer.
2. Redistributions in binary form must reproduce the above copyright notice, this list of conditions and the following disclaimer in the documentation and/or other materials provided with the distribution.
3. Neither the name of Apple Computer, Inc. ("Apple") nor the names of its contributors may be used to endorse or promote products derived from this software without specific prior written permission.

THIS SOFTWARE IS PROVIDED BY APPLE AND ITS CONTRIBUTORS "AS IS" AND ANY EXPRESS OR IMPLIED WARRANTIES, INCLUDING, BUT NOT LIMITED TO, THE IMPLIED WARRANTIES OF MERCHANTABILITY AND FITNESS FOR A PARTICULAR PURPOSE ARE DISCLAIMED. IN NO EVENT SHALL APPLE OR ITS CONTRIBUTORS BE LIABLE FOR ANY DIRECT, INDIRECT, INCIDENTAL, SPECIAL, EXEMPLARY, OR CONSEQUENTIAL DAMAGES (INCLUDING, BUT NOT LIMITED TO, PROCUREMENT OF SUBSTITUTE GOODS OR SERVICES; LOSS OF USE, DATA, OR PROFITS; OR BUSINESS INTERRUPTION) HOWEVER CAUSED AND ON ANY THEORY OF LIABILITY, WHETHER IN CONTRACT, STRICT LIABILITY, OR TORT INCLUDING NEGLIGENCE OR OTHERWISE) ARISING IN ANY WAY OUT OF THE USE OF THIS SOFTWARE, EVEN IF ADVISED OF THE POSSIBILITY OF SUCH DAMAGE.

Apache License

Version 2.0, January 2004

<http://www.apache.org/licenses/>

TERMS AND CONDITIONS FOR USE, REPRODUCTION, AND DISTRIBUTION

1. Definitions.

"License" shall mean the terms and conditions for use, reproduction, and distribution as defined by Sections 1 through 9 of this document.

"Licensor" shall mean the copyright owner or entity authorized by the copyright owner that is granting the License.

"Legal Entity" shall mean the union of the acting entity and all other entities that control, are controlled by, or are under common control with that entity. For the purposes of this definition, "control" means (i) the power, direct or indirect, to cause the direction or management of such entity, whether by contract or otherwise, or (ii) ownership of fifty percent (50%) or more of the outstanding shares, or (iii) beneficial ownership of such entity.

"You" (or "Your") shall mean an individual or Legal Entity exercising permissions granted by this License.

"Source" form shall mean the preferred form for making modifications, including but not limited to software source code, documentation source, and configuration files.

"Object" form shall mean any form resulting from mechanical transformation or translation of a Source form, including but not limited to compiled object code, generated documentation, and conversions to other media types.

"Work" shall mean the work of authorship, whether in Source or Object form, made available under the License, as indicated by a copyright notice that is included in or attached to the work (an example is provided in the Appendix below).

"Derivative Works" shall mean any work, whether in Source or Object form, that is based on (or derived from) the Work and for which the editorial revisions, annotations, elaborations, or other modifications represent, as a whole, an original work of authorship. For the purposes of this License, Derivative Works shall not include works that remain separable from, or merely link (or bind by name) to the interfaces of, the Work and Derivative Works thereof.

"Contribution" shall mean any work of authorship, including the original version of the Work and any modifications or additions to that Work or Derivative Works thereof, that is intentionally submitted to Licensor for inclusion in the Work by the copyright owner or by an individual or Legal Entity authorized to submit on behalf of the copyright owner. For the purposes of this definition, "submitted" means any form of electronic, verbal, or written communication sent to the Licensor or its representatives, including but not limited to communication on electronic mailing lists, source code control systems, and issue tracking systems that are managed by, or on behalf of, the Licensor for the purpose of discussing and improving the Work, but excluding communication that is conspicuously marked or otherwise designated in writing by the copyright owner as "Not a Contribution."

"Contributor" shall mean Licensor and any individual or Legal Entity on behalf of whom a Contribution has been received by Licensor and subsequently incorporated within the Work.

2. Grant of Copyright License. Subject to the terms and conditions of this License, each Contributor hereby grants to You a perpetual, worldwide, non-exclusive, no-charge, royalty-free, irrevocable copyright license to reproduce, prepare Derivative Works of, publicly display, publicly perform, sublicense, and distribute the Work and such Derivative Works in Source or Object form.
3. Grant of Patent License. Subject to the terms and conditions of this License, each Contributor hereby grants to You a perpetual, worldwide, non-exclusive, no-charge, royalty-free, irrevocable (except as stated in this section) patent license to make, have made, use, offer to sell, sell, import, and otherwise transfer the Work, where such license applies only to those patent claims licensable by such Contributor that are necessarily infringed by their Contribution(s) alone or by combination of their Contribution(s) with the Work to which such Contribution(s) was submitted. If You institute patent

litigation against any entity (including a cross-claim or counterclaim in a lawsuit) alleging that the Work or a Contribution incorporated within the Work constitutes direct or contributory patent infringement, then any patent licenses granted to You under this License for that Work shall terminate as of the date such litigation is filed.

4. Redistribution. You may reproduce and distribute copies of the Work or Derivative Works thereof in any medium, with or without modifications, and in Source or Object form, provided that You meet the following conditions:
  1. You must give any other recipients of the Work or Derivative Works a copy of this License; and
  2. You must cause any modified files to carry prominent notices stating that You changed the files; and
  3. You must retain, in the Source form of any Derivative Works that You distribute, all copyright, patent, trademark, and attribution notices from the Source form of the Work, excluding those notices that do not pertain to any part of the Derivative Works; and
  4. If the Work includes a "NOTICE" text file as part of its distribution, then any Derivative Works that You distribute must include a readable copy of the attribution notices contained within such NOTICE file, excluding those notices that do not pertain to any part of the Derivative Works, in at least one of the following places: within a NOTICE text file distributed as part of the Derivative Works; within the Source form or documentation, if provided along with the Derivative Works; or, within a display generated by the Derivative Works, if and wherever such third-party notices normally appear. The contents of the NOTICE file are for informational purposes only and do not modify the License. You may add Your own attribution notices within Derivative Works that You distribute, alongside or as an addendum to the NOTICE text from the Work, provided that such additional attribution notices cannot be construed as modifying the License.

You may add Your own copyright statement to Your modifications and may provide additional or different license terms and conditions for use, reproduction, or distribution of Your modifications, or for any such Derivative Works as a whole, provided Your use, reproduction, and distribution of the Work otherwise complies with the conditions stated in this License.

5. Submission of Contributions. Unless You explicitly state otherwise, any Contribution intentionally submitted for inclusion in the Work by You to the Licensor shall be under the terms and conditions of this License, without any additional terms or conditions. Notwithstanding the above, nothing herein shall supersede or modify the terms of any separate license agreement you may have executed with Licensor regarding such Contributions.
6. Trademarks. This License does not grant permission to use the trade names, trademarks, service marks, or product names of the Licensor, except as required for reasonable and customary use in describing the origin of the Work and reproducing the content of the NOTICE file.
7. Disclaimer of Warranty. Unless required by applicable law or agreed to in writing, Licensor provides the Work (and each Contributor provides its Contributions) on an "AS IS" BASIS, WITHOUT WARRANTIES OR CONDITIONS OF ANY KIND, either express or implied, including, without limitation, any warranties or conditions of TITLE, NON-INFRINGEMENT, MERCHANTABILITY, or FITNESS FOR A PARTICULAR PURPOSE. You are solely responsible for determining the appropriateness of using or redistributing the Work and assume any risks associated with Your exercise of permissions under this License.
8. Limitation of Liability. In no event and under no legal theory, whether in tort (including negligence), contract, or otherwise, unless required by applicable law (such as deliberate and grossly negligent acts) or agreed to in writing, shall any Contributor be liable to You for damages, including any direct, indirect, special, incidental, or consequential damages of any character arising as a result of this License or out of the use or inability to use the Work (including but not limited to damages for loss of goodwill, work stoppage, computer failure or malfunction, or any and all other commercial damages or losses), even if such Contributor has been advised of the possibility of such damages.

9. Accepting Warranty or Additional Liability. While redistributing the Work or Derivative Works thereof, You may choose to offer, and charge a fee for, acceptance of support, warranty, indemnity, or other liability obligations and/or rights consistent with this License. However, in accepting such obligations, You may act only on Your own behalf and on Your sole responsibility, not on behalf of any other Contributor, and only if You agree to indemnify, defend, and hold each Contributor harmless for any liability incurred by, or claims asserted against, such Contributor by reason of your accepting any such warranty or additional liability.

END OF TERMS AND CONDITIONS

---- Part 1: CMU/UCD copyright notice: (BSD like) ----

Copyright 1989, 1991, 1992 by Carnegie Mellon University

Derivative Work - 1996, 1998-2000

Copyright 1996, 1998-2000 The Regents of the University of California

All Rights Reserved

Permission to use, copy, modify and distribute this software and its documentation for any purpose and without fee is hereby granted, provided that the above copyright notice appears in all copies and that both that copyright notice and this permission notice appear in supporting documentation, and that the name of CMU and The Regents of the University of California not be used in advertising or publicity pertaining to distribution of the software without specific written permission.

CMU AND THE REGENTS OF THE UNIVERSITY OF CALIFORNIA DISCLAIM ALL WARRANTIES WITH REGARD TO THIS SOFTWARE, INCLUDING ALL IMPLIED WARRANTIES OF MERCHANTABILITY AND FITNESS. IN NO EVENT SHALL CMU OR THE REGENTS OF THE UNIVERSITY OF CALIFORNIA BE LIABLE FOR ANY SPECIAL, INDIRECT OR CONSEQUENTIAL DAMAGES OR ANY DAMAGES WHATSOEVER RESULTING FROM THE LOSS OF USE, DATA OR PROFITS, WHETHER IN AN ACTION OF CONTRACT, NEGLIGENCE OR OTHER TORTIOUS ACTION, ARISING OUT OF OR IN CONNECTION WITH THE USE OR PERFORMANCE OF THIS SOFTWARE.

---- Part 2: Networks Associates Technology, Inc copyright notice (BSD) ----

Copyright (c) 2001-2003, Networks Associates Technology, Inc

All rights reserved.

Redistribution and use in source and binary forms, with or without modification, are permitted provided that the following conditions are met:

- \* Redistributions of source code must retain the above copyright notice, this list of conditions and the following disclaimer.
- \* Redistributions in binary form must reproduce the above copyright notice, this list of conditions and the following disclaimer in the documentation and/or other materials provided with the distribution.
- \* Neither the name of the Networks Associates Technology, Inc nor the names of its contributors may be used to endorse or promote products derived from this software without specific prior written permission.

THIS SOFTWARE IS PROVIDED BY THE COPYRIGHT HOLDERS AND CONTRIBUTORS "AS IS" AND ANY EXPRESS OR IMPLIED WARRANTIES, INCLUDING, BUT NOT LIMITED TO, THE IMPLIED WARRANTIES OF MERCHANTABILITY AND FITNESS FOR A PARTICULAR PURPOSE ARE DISCLAIMED. IN NO EVENT SHALL THE COPYRIGHT HOLDERS OR CONTRIBUTORS BE LIABLE FOR ANY DIRECT, INDIRECT, INCIDENTAL, SPECIAL, EXEMPLARY, OR CONSEQUENTIAL DAMAGES (INCLUDING, BUT NOT LIMITED TO, PROCUREMENT OF SUBSTITUTE GOODS OR SERVICES; LOSS OF USE, DATA, OR PROFITS; OR BUSINESS INTERRUPTION) HOWEVER CAUSED AND ON ANY THEORY OF LIABILITY, WHETHER IN CONTRACT, STRICT LIABILITY, OR



TORT (INCLUDING NEGLIGENCE OR OTHERWISE) ARISING IN ANY WAY OUT OF THE USE OF THIS SOFTWARE, EVEN IF ADVISED OF THE POSSIBILITY OF SUCH DAMAGE.

---- Part 3: Cambridge Broadband Ltd. copyright notice (BSD) ----

Portions of this code are copyright (c) 2001-2003, Cambridge Broadband Ltd.

All rights reserved.

Redistribution and use in source and binary forms, with or without modification, are permitted provided that the following conditions are met:

- \* Redistributions of source code must retain the above copyright notice, this list of conditions and the following disclaimer.
- \* Redistributions in binary form must reproduce the above copyright notice, this list of conditions and the following disclaimer in the documentation and/or other materials provided with the distribution.
- \* The name of Cambridge Broadband Ltd. may not be used to endorse or promote products derived from this software without specific prior written permission.

THIS SOFTWARE IS PROVIDED BY THE COPYRIGHT HOLDER ``AS IS" AND ANY EXPRESS OR IMPLIED WARRANTIES, INCLUDING, BUT NOT LIMITED TO, THE IMPLIED WARRANTIES OF MERCHANTABILITY AND FITNESS FOR A PARTICULAR PURPOSE ARE DISCLAIMED. IN NO EVENT SHALL THE COPYRIGHT HOLDER BE LIABLE FOR ANY DIRECT, INDIRECT, INCIDENTAL, SPECIAL, EXEMPLARY, OR CONSEQUENTIAL DAMAGES (INCLUDING, BUT NOT LIMITED TO, PROCUREMENT OF SUBSTITUTE GOODS OR SERVICES; LOSS OF USE, DATA, OR PROFITS; OR BUSINESS INTERRUPTION) HOWEVER CAUSED AND ON ANY THEORY OF LIABILITY, WHETHER IN CONTRACT, STRICT LIABILITY, OR TORT (INCLUDING NEGLIGENCE OR OTHERWISE) ARISING IN ANY WAY OUT OF THE USE OF THIS SOFTWARE, EVEN IF ADVISED OF THE POSSIBILITY OF SUCH DAMAGE.

---- Part 4: Sun Microsystems, Inc. copyright notice (BSD) ----

Copyright c 2003 Sun Microsystems, Inc., 4150 Network Circle, Santa Clara, California 95054, U.S.A. All rights reserved.

Use is subject to license terms below.

This distribution may include materials developed by third parties.

Sun, Sun Microsystems, the Sun logo and Solaris are trademarks or registered trademarks of Sun Microsystems, Inc. in the U.S. and other countries.

Redistribution and use in source and binary forms, with or without modification, are permitted provided that the following conditions are met:

- \* Redistributions of source code must retain the above copyright notice, this list of conditions and the following disclaimer.
- \* Redistributions in binary form must reproduce the above copyright notice, this list of conditions and the following disclaimer in the documentation and/or other materials provided with the distribution.
- \* Neither the name of the Sun Microsystems, Inc. nor the names of its contributors may be used to endorse or promote products derived from this software without specific prior written permission.

THIS SOFTWARE IS PROVIDED BY THE COPYRIGHT HOLDERS AND CONTRIBUTORS ``AS IS" AND ANY EXPRESS OR IMPLIED WARRANTIES, INCLUDING, BUT NOT LIMITED TO, THE IMPLIED WARRANTIES OF MERCHANTABILITY AND FITNESS FOR A PARTICULAR PURPOSE ARE DISCLAIMED. IN NO EVENT SHALL THE COPYRIGHT HOLDERS OR CONTRIBUTORS BE LIABLE FOR ANY DIRECT, INDIRECT, INCIDENTAL, SPECIAL, EXEMPLARY, OR CONSEQUENTIAL

DAMAGES (INCLUDING, BUT NOT LIMITED TO, PROCUREMENT OF SUBSTITUTE GOODS OR SERVICES; LOSS OF USE, DATA, OR PROFITS; OR BUSINESS INTERRUPTION) HOWEVER CAUSED AND ON ANY THEORY OF LIABILITY, WHETHER IN CONTRACT, STRICT LIABILITY, OR TORT (INCLUDING NEGLIGENCE OR OTHERWISE) ARISING IN ANY WAY OUT OF THE USE OF THIS SOFTWARE, EVEN IF ADVISED OF THE POSSIBILITY OF SUCH DAMAGE.

---- Part 5: Sparta, Inc copyright notice (BSD) ----

Copyright (c) 2003-2009, Sparta, Inc

All rights reserved.

Redistribution and use in source and binary forms, with or without modification, are permitted provided that the following conditions are met:

- \* Redistributions of source code must retain the above copyright notice, this list of conditions and the following disclaimer.
- \* Redistributions in binary form must reproduce the above copyright notice, this list of conditions and the following disclaimer in the documentation and/or other materials provided with the distribution.
- \* Neither the name of Sparta, Inc nor the names of its contributors may be used to endorse or promote products derived from this software without specific prior written permission.

THIS SOFTWARE IS PROVIDED BY THE COPYRIGHT HOLDERS AND CONTRIBUTORS ``AS IS'' AND ANY EXPRESS OR IMPLIED WARRANTIES, INCLUDING, BUT NOT LIMITED TO, THE IMPLIED WARRANTIES OF MERCHANTABILITY AND FITNESS FOR A PARTICULAR PURPOSE ARE DISCLAIMED. IN NO EVENT SHALL THE COPYRIGHT HOLDERS OR CONTRIBUTORS BE LIABLE FOR ANY DIRECT, INDIRECT, INCIDENTAL, SPECIAL, EXEMPLARY, OR CONSEQUENTIAL DAMAGES (INCLUDING, BUT NOT LIMITED TO, PROCUREMENT OF SUBSTITUTE GOODS OR SERVICES; LOSS OF USE, DATA, OR PROFITS; OR BUSINESS INTERRUPTION) HOWEVER CAUSED AND ON ANY THEORY OF LIABILITY, WHETHER IN CONTRACT, STRICT LIABILITY, OR TORT (INCLUDING NEGLIGENCE OR OTHERWISE) ARISING IN ANY WAY OUT OF THE USE OF THIS SOFTWARE, EVEN IF ADVISED OF THE POSSIBILITY OF SUCH DAMAGE.

---- Part 6: Cisco/BUPTNIC copyright notice (BSD) ----

Copyright (c) 2004, Cisco, Inc and Information Network Center of Beijing University of Posts and Telecommunications.

All rights reserved.

Redistribution and use in source and binary forms, with or without modification, are permitted provided that the following conditions are met:

- \* Redistributions of source code must retain the above copyright notice, this list of conditions and the following disclaimer.
- \* Redistributions in binary form must reproduce the above copyright notice, this list of conditions and the following disclaimer in the documentation and/or other materials provided with the distribution.
- \* Neither the name of Cisco, Inc, Beijing University of Posts and Telecommunications, nor the names of their contributors may be used to endorse or promote products derived from this software without specific prior written permission.

THIS SOFTWARE IS PROVIDED BY THE COPYRIGHT HOLDERS AND CONTRIBUTORS ``AS IS'' AND ANY EXPRESS OR IMPLIED WARRANTIES, INCLUDING, BUT NOT LIMITED TO, THE IMPLIED WARRANTIES OF MERCHANTABILITY AND FITNESS FOR A PARTICULAR PURPOSE ARE DISCLAIMED. IN NO EVENT SHALL THE COPYRIGHT HOLDERS OR CONTRIBUTORS BE LIABLE FOR ANY DIRECT, INDIRECT, INCIDENTAL, SPECIAL, EXEMPLARY, OR CONSEQUENTIAL

DAMAGES (INCLUDING, BUT NOT LIMITED TO, PROCUREMENT OF SUBSTITUTE GOODS OR SERVICES; LOSS OF USE, DATA, OR PROFITS; OR BUSINESS INTERRUPTION) HOWEVER CAUSED AND ON ANY THEORY OF LIABILITY, WHETHER IN CONTRACT, STRICT LIABILITY, OR TORT (INCLUDING NEGLIGENCE OR OTHERWISE) ARISING IN ANY WAY OUT OF THE USE OF THIS SOFTWARE, EVEN IF ADVISED OF THE POSSIBILITY OF SUCH DAMAGE.

---- Part 7: Fabasoft R&D Software GmbH & Co KG copyright notice (BSD) ----

Copyright (c) Fabasoft R&D Software GmbH & Co KG, 2003 oss@fabasoft.com

Author: Bernhard Penz

Redistribution and use in source and binary forms, with or without modification, are permitted provided that the following conditions are met:

- \* Redistributions of source code must retain the above copyright notice, this list of conditions and the following disclaimer.
- \* Redistributions in binary form must reproduce the above copyright notice, this list of conditions and the following disclaimer in the documentation and/or other materials provided with the distribution.
- \* The name of Fabasoft R&D Software GmbH & Co KG or any of its subsidiaries, brand or product names may not be used to endorse or promote products derived from this software without specific prior written permission.

THIS SOFTWARE IS PROVIDED BY THE COPYRIGHT HOLDER "AS IS" AND ANY EXPRESS OR IMPLIED WARRANTIES, INCLUDING, BUT NOT LIMITED TO, THE IMPLIED WARRANTIES OF MERCHANTABILITY AND FITNESS FOR A PARTICULAR PURPOSE ARE DISCLAIMED. IN NO EVENT SHALL THE COPYRIGHT HOLDER BE LIABLE FOR ANY DIRECT, INDIRECT, INCIDENTAL, SPECIAL, EXEMPLARY, OR CONSEQUENTIAL DAMAGES (INCLUDING, BUT NOT LIMITED TO, PROCUREMENT OF SUBSTITUTE GOODS OR SERVICES; LOSS OF USE, DATA, OR PROFITS; OR BUSINESS INTERRUPTION) HOWEVER CAUSED AND ON ANY THEORY OF LIABILITY, WHETHER IN CONTRACT, STRICT LIABILITY, OR TORT (INCLUDING NEGLIGENCE OR OTHERWISE) ARISING IN ANY WAY OUT OF THE USE OF THIS SOFTWARE, EVEN IF ADVISED OF THE POSSIBILITY OF SUCH DAMAGE.

Das Folgende gilt nur für Produkte, die Wi-Fi unterstützen.

(c) 2009-2013 by Jeff Mott. All rights reserved.

Redistribution and use in source and binary forms, with or without modification, are permitted provided that the following conditions are met:

- \* Redistributions of source code must retain the above copyright notice, this list of conditions, and the following disclaimer.
- \* Redistributions in binary form must reproduce the above copyright notice, this list of conditions, and the following disclaimer in the documentation or other materials provided with the distribution.
- \* Neither the name CryptoJS nor the names of its contributors may be used to endorse or promote products derived from this software without specific prior written permission.

THIS SOFTWARE IS PROVIDED BY THE COPYRIGHT HOLDERS AND CONTRIBUTORS "AS IS," AND ANY EXPRESS OR IMPLIED WARRANTIES, INCLUDING, BUT NOT LIMITED TO, THE IMPLIED WARRANTIES OF MERCHANTABILITY AND FITNESS FOR A PARTICULAR PURPOSE, ARE DISCLAIMED. IN NO EVENT SHALL THE COPYRIGHT HOLDER OR CONTRIBUTORS BE LIABLE FOR ANY DIRECT, INDIRECT, INCIDENTAL, SPECIAL, EXEMPLARY, OR CONSEQUENTIAL DAMAGES (INCLUDING, BUT NOT LIMITED TO, PROCUREMENT OF SUBSTITUTE GOODS OR SERVICES; LOSS OF USE, DATA, OR PROFITS; OR BUSINESS INTERRUPTION) HOWEVER

CAUSED AND ON ANY THEORY OF LIABILITY, WHETHER IN CONTRACT, STRICT LIABILITY, OR TORT (INCLUDING NEGLIGENCE OR OTHERWISE) ARISING IN ANY WAY OUT OF THE USE OF THIS SOFTWARE, EVEN IF ADVISED OF THE POSSIBILITY OF SUCH DAMAGE.

Geben Sie Schlüsselwörter in das Suchfenster ein, und klicken Sie auf  (Suchen).

Sie können nach Seiten in diesem Handbuch suchen, die diese Schlüsselwörter enthalten.

Beispiel für die Eingabe: "(Der Modellname Ihres Geräts) Papier einlegen"

## Suchtipps

Sie können nach Zielseiten suchen, indem Sie ein Schlüsselwort in das Suchfenster eingeben.

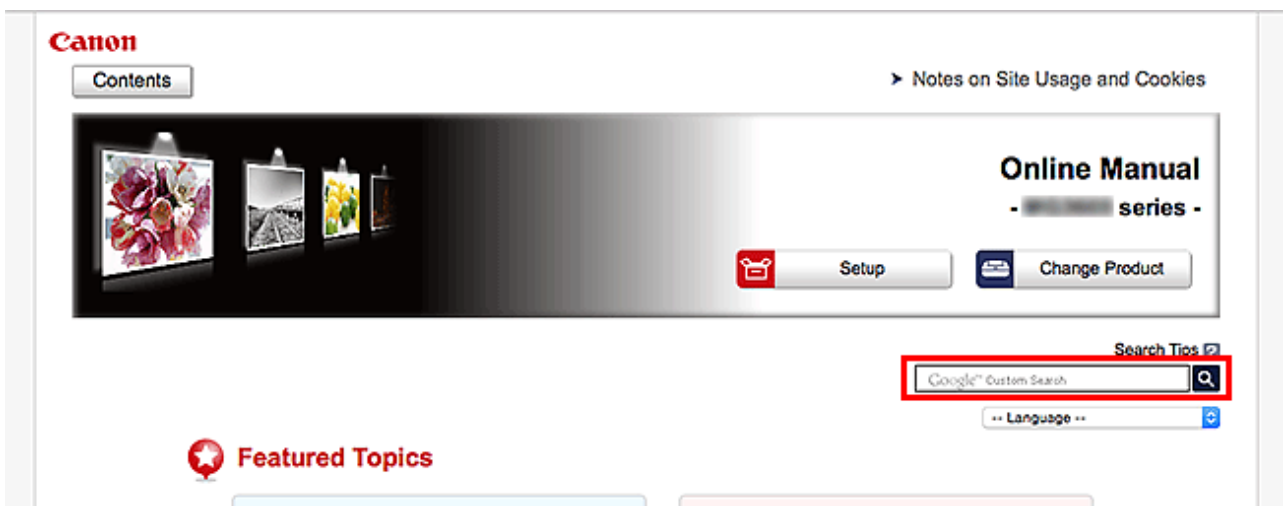

### »» Wichtig

- In manchen Ländern/Regionen steht diese Funktion möglicherweise nicht zur Verfügung.

### »» Hinweis

- Der angezeigte Bildschirm kann variieren.
- Bei der Suche über diese Seite ohne Eingabe des Modellnamens Ihres Produkts oder des Namens Ihrer Anwendung werden alle durch dieses Handbuch unterstützten Produkte für die Suche berücksichtigt.  
Wenn Sie die Suchergebnisse eingrenzen möchten, fügen Sie den Modellnamen Ihres Produkts oder den Namen Ihrer Anwendung den Schlüsselwörtern hinzu.

#### • Nach Funktionen suchen

Geben Sie den Modellnamen Ihres Produkts und ein Schlüsselwort für die gesuchte Funktion ein

Beispiel: Sie möchten mehr über das Einlegen von Papier erfahren

Geben Sie "(Modellname Ihres Produkts) Papier einlegen" in das Suchfenster ein und starten Sie die Suche

#### • Fehlersuche

Geben Sie den Modellnamen Ihres Produkts und einen Supportcode ein

Beispiel: Der folgende Fehler wird angezeigt

Geben Sie "(Modellname Ihres Produkts) 1003" in das Suchfenster ein, und starten Sie die Suche

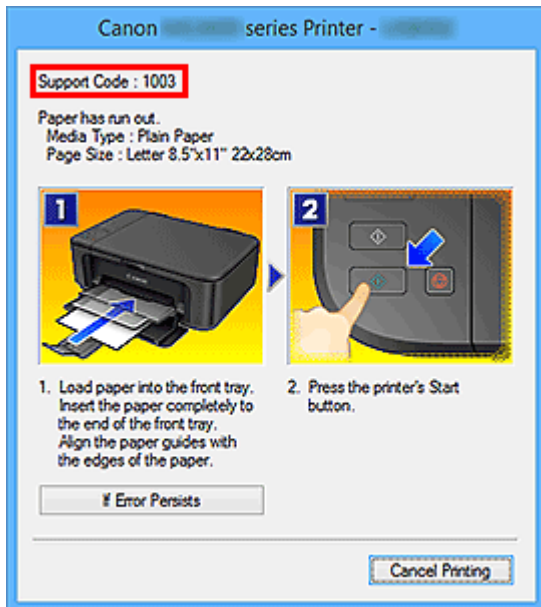

## »» Hinweis

- Der angezeigte Bildschirm kann je nach Produkt variieren.

### • Nach Anwendungsfunktionen suchen

Geben Sie den Namen der Anwendung sowie ein Schlüsselwort für die gesuchte Funktion ein

Beispiel: Sie möchten mehr über das Drucken von Collagen über My Image Garden erfahren

Geben Sie "My Image Garden Collage" in das Suchfenster ein und starten Sie die Suche

### • Nach Referenzseiten suchen

Geben Sie den Namen Ihres Modells und einen Titel für die Referenzseite ein\*

\* Sie finden Referenzseiten noch einfacher, indem Sie auch den Namen der Funktion eingeben.

Beispiel: Sie möchten nach der Seite suchen, auf die im folgenden Satz auf einer Seite zum Scanvorgang Bezug genommen wird

Weitere Informationen finden Sie auf der Registerkarte "Farbeinstellung" des entsprechenden Modells auf der Startseite des *Online-Handbuchs*.

Geben Sie "(Modellname Ihres Produkts) scannen Registerkarte Farbeinstellung" in das Suchfenster ein, und starten Sie die Suche

## **Druckerfunktionen**

- **Problemlos drahtlose Verbindungen herstellen unter „Direkte Verbindung“**
- **Fotos einfach über My Image Garden drucken**
- **Verschiedene Inhalte herunterladen**
- **Objekte anhand von Easy-PhotoPrint+ (Web-Anwendung) erstellen und drucken**
- **Bequeme Druckerverwaltung über Quick Utility Toolbox**
- **Verfügbare Verbindungsmethoden**
- **Professionelle Fotos mit Print Studio Pro drucken**
- **Fotoelemente mit Pro Gallery Print durchsuchen/drucken**
- **Verwalten der Papierinformationen auf dem Drucker mit dem Media Configuration Tool**
- **Verwalten des Druckerstatus mit der Device Management Console**
- **Verwenden von PIXMA/MAXIFY Cloud Link**
- **Einfaches Drucken von einem Smartphone oder Tablet mit Canon PRINT Inkjet/SELPHY**
- **Drucken mit Windows RT**

## Problemlos drahtlose Verbindungen herstellen unter „Direkte Verbindung“

Der Drucker unterstützt "Direkte Verbindung", wobei Sie von einem Computer oder Smartphone aus eine drahtlose Verbindung zum Drucker herstellen können, selbst in Umgebungen ohne Wireless-Router.

Schalten Sie in einfachen Schritten auf "Direkte Verbindung" um, und genießen Sie die Vorzüge drahtlosen Druckens.

### ■ [Verwenden des Druckers über direkte Verbindung](#)





# Fotos einfach über My Image Garden drucken

## Bilder einfach organisieren

Sie können die Namen von Personen und Ereignissen mit My Image Garden in Fotos speichern. Sie können Fotos einfach organisieren, da Sie diese nicht nur nach Ordner, sondern auch nach Datum, Ereignis und Person geordnet anzeigen können. Hierdurch können Sie gewünschte Fotos einfach finden, wenn Sie sie zu einem späteren Zeitpunkt suchen.

<Kalenderansicht>



<Personenansicht>

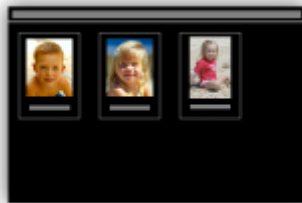

## Fotos einfach drucken

Drucken Sie Ihre Fotos in drei einfachen Schritten:

1. Wählen Sie das Bild aus, das Sie drucken möchten.
2. Wählen Sie Layout und Papiergröße aus.
3. Klicken Sie auf "Drucken".



## Fotos automatisch platzieren

Durch die automatische Platzierung der ausgewählten Fotos je nach Thema werden ansprechende Objekte auf einfache Weise erstellt.



## Verschiedene weitere Funktionen

My Image Garden bietet viele weitere nützliche Funktionen.

Nachstehend finden Sie weitere Informationen.

- Funktionen von My Image Garden (Windows)
- Funktionen von My Image Garden (Mac OS)

## Verschiedene Inhalte herunterladen

### CREATIVE PARK

Hierbei handelt es sich um eine Website für Druckmaterialien, von der Sie alle Druckmaterialien kostenlos herunterladen können.

Es werden verschiedene Arten von Inhalt wie saisonale Karten und Papiermodelle angeboten, die durch das Zusammenfügen der bereitgestellten Papierteile erstellt werden können.

### CREATIVE PARK PREMIUM

Über diesen Service können Kunden mit Modellen, die Premiuminhalte unterstützen, exklusive Druckmaterialien herunterladen.

PREMIUM-Inhalte können problemlos über My Image Garden oder Easy-PhotoPrint+ heruntergeladen werden. Heruntergeladene PREMIUM-Inhalte können direkt mit My Image Garden oder Easy-PhotoPrint+ gedruckt werden.

Stellen Sie sicher, dass zum Herunterladen von Premiuminhalt Original Canon Tintenpatronen für alle Farben in einem unterstützten Drucker installiert sind.



### »» Hinweis

- Die Gestaltung der Premiuminhalte auf dieser Seite kann ohne vorherige Ankündigung geändert werden.

## Objekte anhand von Easy-PhotoPrint+ (Web-Anwendung) erstellen und drucken

Sie können personalisierte Objekte wie Kalender und Collagen ganz einfach zu jeder Zeit und überall erstellen und drucken, indem Sie im Web über einen Computer oder ein Tablet auf Easy-PhotoPrint+ zugreifen.

Wenn Sie Easy-PhotoPrint+ verwenden, können Sie in der aktuellen Umgebung ohne aufwendige Installation Objekte erstellen.

Zudem können Sie verschiedene Fotos für Ihr Objekt durch die Integration mit sozialen Netzwerken wie Facebook oder Online-Speicher, Webalben usw. verwenden.

Weitere Informationen finden Sie unter "Handbuch zu Easy-PhotoPrint+".



## Bequeme Druckerverwaltung über Quick Utility Toolbox

Quick Utility Toolbox ist ein Kontextmenü, über das Sie auf die Funktionen, die Sie verwenden möchten, mit nur einem Klick zugreifen können. Nach dem Installieren von Dienstprogrammen, die mit Quick Utility Toolbox kompatibel sind, werden diese dem Menü hinzugefügt. Mit Quick Utility Toolbox können Sie hinzugefügte Dienstprogramme ganz einfach starten, um Einstellungen am Drucker vorzunehmen und weitere Verwaltungsaufgaben durchzuführen.

Nachstehend finden Sie weitere Informationen.

- Handbuch zu Quick Utility Toolbox (Windows)
- Handbuch zu Quick Utility Toolbox (Mac OS)



# Verfügbare Verbindungsmethoden

Die folgenden Verbindungsmethoden sind für den Drucker verfügbar.

## Drahtlose Verbindung



- Mit einem Wireless Router



- Ohne Wireless Router



## Kabelverbindung



## USB-Verbindung

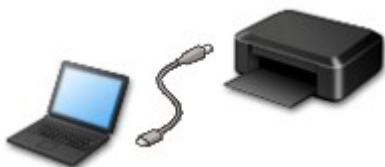

## Drahtlose Verbindung

Es gibt zwei Methoden, um den Drucker mit Ihrem Gerät (z. B. ein Smartphone) zu verbinden. Eine Methode besteht darin, eine Verbindung mit einem Wireless Router herzustellen. Bei der anderen Methode wird eine Verbindung ohne Wireless Router hergestellt.

Die zwei Verbindungsmethoden können nicht gleichzeitig verwendet werden.

Wenn Sie über einen Wireless Router verfügen, empfehlen wir Ihnen, die unter „Verbindung über einen Wireless Router“ beschriebene Methode zu verwenden.

Wenn Sie ein anderes Gerät verbinden, während ein anderes Gerät bereits mit dem Drucker verbunden ist, nutzen Sie zum Verbinden die Verbindungsmethode des verbundenen Geräts.

Wenn Sie eine Verbindung mit einer anderen Verbindungsmethode herstellen, wird die Verbindung zum verwendeten Gerät deaktiviert.

### • Verbindung über einen Wireless Router



- Verbinden Sie den Drucker und ein Gerät über einen Wireless Router.
- Die Verbindungsmethoden unterscheiden sich je nach Art des Wireless Routers.
- Sie können Netzwerkeinstellungen wie die SSID und das Sicherheitsprotokoll im Drucker ändern.
- Wenn die Verbindung zwischen einem Gerät und einem Wireless-Router hergestellt ist und  (Wi-Fi-Symbol) auf dem Bildschirm des Geräts angezeigt wird, können Sie das Gerät über den Wireless-Router mit dem Drucker verbinden.

### • Verbindung ohne Wireless Router



- Verbinden Sie den Drucker und ein Gerät ohne Nutzung eines Wireless Routers. Verbinden Sie ein Gerät und den Drucker direkt über die Direktverbindung des Druckers.
- Beim Aufbau einer Verbindung im Direktverbindungsmodus ist die Internetverbindung möglicherweise nicht verfügbar. In diesem Fall können die Webservices für den Drucker nicht verwendet werden.
- Wenn Sie ein mit dem Internet verbundenes Gerät über einen Wireless Router mit dem Drucker im Direktverbindungsmodus verbinden, wird die Verbindung zwischen dem Gerät und dem Wireless Router deaktiviert. In diesem Fall wechselt die Verbindung des Geräts möglicherweise je nach Gerät automatisch zu einer mobilen Datenverbindung. Beim Herstellen einer Verbindung zum Internet über eine mobile Datenverbindung können Übertragungsgebühren anfallen.
- Im Direktverbindungsmodus können Sie gleichzeitig bis zu fünf Geräte verbinden. Wenn Sie versuchen, ein sechstes Gerät zu verbinden, während bereits fünf Geräte verbunden sind, wird eine Fehlermeldung angezeigt. Trennen Sie bei Anzeige eines Fehlers ein Gerät, das Sie nicht verwenden, und konfigurieren Sie anschließend erneut die Einstellungen.
- Netzwerkeinstellungen wie die SSID und das Sicherheitsprotokoll werden automatisch angegeben.

## Kabelverbindung

Verbinden Sie den Drucker und einen Hub oder Router über ein Ethernet-Kabel. Legen Sie ein Ethernet-Kabel bereit.

## USB-Verbindung

Schließen Sie den Drucker mithilfe eines USB-Kabels an einen Computer an. Legen Sie ein USB-Kabel bereit.

Einschränkungen

(wird in einem neuen Fenster geöffnet)



## Einschränkungen

Wenn Sie ein anderes Gerät (z. B. ein Smartphone) verbinden, während ein anderes Gerät bereits mit dem Drucker verbunden ist, nutzen Sie zum Verbinden die Verbindungsmethode des verbundenen Geräts. Wenn Sie eine Verbindung mit einer anderen Verbindungsmethode herstellen, wird die Verbindung zum verwendeten Gerät deaktiviert.

Die Verbindung über ein drahtloses Netzwerk kann nicht auf Druckern ausgeführt werden, die keine drahtlose Verbindung unterstützen.

### Über Wireless Router verbinden

- Sie können einen Drucker nicht gleichzeitig kabellos und kabelgestützt verbinden.
- Stellen Sie sicher, dass Ihr Gerät und der Wireless Router miteinander verbunden sind. Informationen zum Überprüfen dieser Einstellungen finden Sie in dem mit dem Wireless Router gelieferten Handbuch, oder wenden Sie sich an den Hersteller des Geräts.  
Falls ein Gerät bereits mit dem Drucker ohne Verwendung eines Wireless Routers verbunden wurde, verbinden Sie es erneut über einen Wireless Router.
- Die Konfiguration, Funktionen des Routers, Einrichtungsvorgänge und Sicherheitseinstellungen der Netzwerkgeräte sind abhängig von der Systemumgebung. Weitere Informationen finden Sie im Handbuch des Netzwerkgeräts, oder wenden Sie sich an den Hersteller.
- Überprüfen Sie, ob das Gerät IEEE802.11n (2,4 GHz), IEEE802.11g oder IEEE802.11b unterstützt.
- Falls Ihr Gerät ausschließlich auf den Modus "IEEE802.11n" eingestellt ist, kann WEP oder TKIP nicht als Sicherheitsprotokoll verwendet werden. Ändern Sie das Sicherheitsprotokoll für das Gerät in ein anderes Protokoll als WEP oder TKIP, oder ändern Sie die Einstellung in einen anderen Modus als den reinen "IEEE802.11n"-Modus.

Die Verbindung zwischen Ihrem Gerät und dem Wireless Router wird bei Änderung der Einstellung zeitweise getrennt. Fahren Sie nicht mit dem nächsten Bildschirm dieses Handbuchs fort, bevor die Einrichtung abgeschlossen ist.

- Wenden Sie sich bei der Verwendung in einer Büroumgebung an den Netzwerkadministrator.
- Falls Sie eine Verbindung mit einem Netzwerk ohne Sicherheitsschutz herstellen, besteht die Gefahr, dass Ihre persönlichen Informationen von Dritten eingesehen werden können.

### Direkte Verbindung

#### »»» Wichtig

- Wenn ein Gerät über einen Wireless Router mit dem Internet verbunden ist, und Sie es mit einem Drucker im Direktverbindungsmodus verbinden, wird die bestehende Verbindung zwischen dem Gerät und dem Wireless Router deaktiviert. In diesem Fall wechselt die Verbindung des Geräts möglicherweise je nach Gerät automatisch zu einer mobilen Datenverbindung. Wenn Sie eine Verbindung zum Internet über eine mobile Datenverbindung herstellen, können je nach Vertrag Kosten entstehen.
  - Wenn Sie ein Gerät und einen Drucker per Direktverbindung verbinden, werden die Verbindungsinformationen in den Wi-Fi-Einstellungen gespeichert. Möglicherweise wurde das Gerät automatisch mit dem Drucker verbunden, selbst nachdem es von einem anderen Wireless Router getrennt bzw. mit diesem verbunden wurde.
  - Sie können nicht gleichzeitig eine Verbindung zu einem Wireless Router und einem Drucker im Direktverbindungsmodus herstellen. Wenn Sie über einen Wireless Router verfügen, wird empfohlen, dass Sie den Wireless Router zum Herstellen einer Verbindung zum Drucker verwenden.

- Um eine automatische Verbindung zum Drucker im Direktverbindungsmodus zu verhindern, ändern Sie den Verbindungsmodus nach der Verwendung des Druckers, oder deaktivieren Sie in den Wi-Fi-Einstellungen des Geräts die automatische Verbindung. Informationen zum Überprüfen oder Ändern der Wireless Router-Einstellungen finden Sie im Handbuch des Wireless Routers, oder wenden Sie sich an den Hersteller des Geräts.

- Beim Verbinden eines Geräts und des Druckers per Direktverbindung ist die Internetverbindung je nach Ihrer Umgebung möglicherweise nicht verfügbar. In diesem Fall können die Webservices für den Drucker nicht verwendet werden.
- Im Direktverbindungsmodus können Sie gleichzeitig bis zu fünf Geräte verbinden. Wenn Sie versuchen, ein sechstes Gerät zu verbinden, während bereits fünf Geräte verbunden sind, wird eine Fehlermeldung angezeigt.  
Trennen Sie bei Anzeige eines Fehlers ein Gerät, das den Drucker nicht verwendet, und konfigurieren Sie anschließend erneut die Einstellungen.
- Die mit dem Drucker per Direktverbindung verbundenen Geräte können nicht miteinander kommunizieren.
- Firmware-Updates für den Drucker stehen bei Verwendung der Direktverbindung nicht zur Verfügung.
- Wenn ein Gerät mit dem Drucker ohne Verwendung eines Wireless Router verbunden wurde und Sie dieses mit derselben Verbindungsmethode erneut einrichten möchten, dann trennen Sie es zuerst. Deaktivieren Sie die Verbindung zwischen dem Gerät und dem Drucker im Wi-Fi-Einrichtungsbildschirm.

## **Verbindung mit einem drahtgebundenen Netzwerk**

- Sie können einen Drucker nicht gleichzeitig kabellos und kabelgestützt verbinden.
- Bei Verwendung eines Routers müssen Drucker und Gerät mit der LAN-Seite verbunden werden (identisches Netzwerksegment).

## Professionelle Fotos mit Print Studio Pro drucken

Print Studio Pro ist ein Plug-in, das professionellen Fotodruck noch einfacher und übersichtlicher macht. Anwendungen wie Digital Photo Professional und Adobe Photoshop werden unterstützt.

Sie können neben dem Druck von Fotos mit und ohne Rand zahlreiche weitere Druckaufträge ausführen, wie zum Beispiel Indexdruck, Graustufendruck und Druck mithilfe von ICC-Profilen.

Sie können auch die Ränder anpassen oder Text einfügen.

Print Studio Pro bietet viele weitere nützliche Funktionen.

Nachstehend finden Sie weitere Informationen.

- Funktionen von Print Studio Pro (Windows)
- Funktionen von Print Studio Pro (Mac OS)



## Fotoelemente mit Pro Gallery Print durchsuchen/drucken

Pro Gallery Print ist eine dedizierte iPad-App, die für die PRO series entwickelt wurde. Dank der Integration bei Webdiensten für Profis ermöglicht Ihnen diese Anwendung, Fotoelemente auch an entfernt gelegenen Standorten von einem iPad aus zu durchsuchen und zu drucken.

Pro Gallery Print ist kostenlos im App Store verfügbar.



### »» Wichtig

- Voraussetzung für den Download ist die Registrierung eines App Store-Kontos.
- Die Anwendung kann kostenlos heruntergeladen werden. Allerdings fallen Übertragungsgebühren für die Verbindung zum App Store an.
- Der Download ist nicht möglich, wenn Ihr Betriebssystem die Anwendung nicht unterstützt. Auch wird die Download-Seite der Anwendung möglicherweise nicht angezeigt.

# Verwalten der Papierinformationen auf dem Drucker mit dem Media Configuration Tool

Das Media Configuration Tool ist eine Software zur Verwaltung der Papierinformationen auf dem Drucker.

Verwenden Sie Media Configuration Tool für folgende Aktionen:

- Fügen Sie neue Papierinformationen zum Drucker hinzu. Laden Sie hierfür die Datei mit den Papierinformationen automatisch von der Canon-Website herunter, wenn das vom Drucker unterstützte Papier neu hinzugefügt wird.
- Ändern Sie die Voreinstellungen, wie die Anzeigereihenfolge und die Papiernamen der Medientypen, die im Bedienfeld und in den Dialogfeldern des Druckers verwendet werden.
- Passen Sie die Papierinformationsdatei für Originalpapier von Canon an, um eine Papierinformationsdatei für nicht Originalpapier zu erstellen.

Nachstehend finden Sie weitere Informationen.

- [Media Configuration Tool Guide \(Windows\)](#)

# Verwalten des Druckerstatus mit der Device Management Console

Die Device Management Console ist eine Software zur Überprüfung des Druckerstatus oder der Farbkalibrierung des Druckers.

Verwenden Sie Device Management Console für folgende Aktionen:

- Status eines Druckers überprüfen, der über ein Netzwerk oder USB verbunden ist.
- E-Mail an den Administrator senden, falls der Drucker eine Warnung oder einen Fehler ausgibt.
- Status der Farbkalibrierung identifizieren oder Farbkalibrierung durchführen.

Nachstehend finden Sie weitere Informationen.

■ [Device Management Console Guide \(Windows\)](#)

■ [Device Management Console Guide \(Mac OS\)](#)

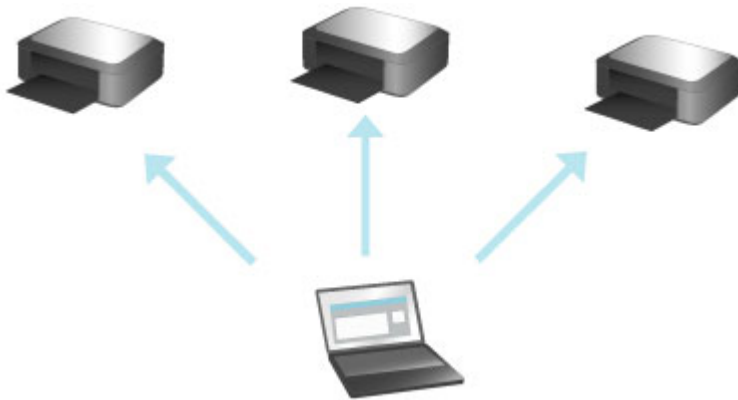

## Verwenden von PIXMA/MAXIFY Cloud Link

Mit PIXMA/MAXIFY Cloud Link können Sie Ihren Drucker mit einem Cloud-Dienst verbinden, wie z. B. CANON iIMAGE GATEWAY, Evernote oder Twitter, und die folgenden Funktionen direkt ohne Computer nutzen:

- Bilder über einen Fotofreigabe-Dienst drucken
- Dokumente über einen Datenverwaltungsdienst drucken
- Gescannte Bilder bei einem Datenverwaltungsdienst speichern
- Twitter für den Abruf des Druckerstatus, wie z. B. kein Papier oder niedriger Tintenstand, verwenden

Darüber hinaus stehen Ihnen zahlreiche Funktionen durch das Hinzufügen und Registrieren von Apps zur Verfügung, die mit verschiedenen Cloud-Diensten verknüpft sind.

- Verwenden von PIXMA/MAXIFY Cloud Link über Ihren Drucker
- [Verwenden von PIXMA/MAXIFY Cloud Link von Ihrem Smartphone, Tablet oder Computer aus](#)



### »»» Wichtig

- In bestimmten Ländern ist PIXMA/MAXIFY Cloud Link möglicherweise nicht verfügbar bzw. die verfügbaren Apps können sich unterscheiden.
- Für bestimmte Apps ist es erforderlich, dass Sie über ein Konto verfügen. Richten Sie für diese Apps vorweg ein Konto ein.
- Auf der Homepage von Canon können Sie nachlesen, welche Modelle PIXMA/MAXIFY Cloud Link unterstützen.
- Der Bildschirm kann ohne vorherige Ankündigung geändert werden.

# Hinweis zum Webservice-Druck

## Beachten Sie Folgendes bei der Verwendung des Webservice

- Canon übernimmt keine Garantie für die Kontinuität und Verlässlichkeit der Webservices, die Verfügbarkeit des Websitezugriffs oder die Erlaubnis zum Herunterladen von Material.
- Canon kann die im Rahmen des Webservices zur Verfügung gestellten Informationen jederzeit aktualisieren, ändern oder löschen, oder der Webservice kann vorübergehend oder permanent ohne vorherige Ankündigung nicht verfügbar sein. Canon ist für Schäden, die daraus entstehen können, nicht verantwortlich.
- Canon haftet unter keinen Umständen für Schäden, die aus der Verwendung des Webservice entstehen.
- Bevor Sie die verknüpfte externe Website nutzen können, ist eine Benutzerregistrierung erforderlich. Beachten Sie bei Verwendung der verknüpften externen Website die Nutzungsbedingungen der Website. Die Nutzung des Diensts erfolgt auf Ihre eigene Verantwortung.
- Abhängig von dem Land/der Region Ihres Wohnsitzes ist der Webservice möglicherweise nicht oder nur teilweise verfügbar.
- Je nach Netzwerkumgebung sind einige Funktionen des Webservice nicht verfügbar. Auch wenn die Funktionen verfügbar sind, kann das Drucken oder Anzeigen von Inhalten einige Zeit dauern, oder die Kommunikation kann während eines Vorgangs unterbrochen werden.
- Wenn Sie den Webservice verwenden, werden der Name Ihres Geräts, Informationen zu Ihrer Region oder Ihrem Land, die ausgewählte Sprache und die Art der verwendeten Services (z. B. Fotofreigabe-Website) an unseren Server gesendet und dort gespeichert. Canon kann keine Kunden identifizieren, die diese Daten verwenden.
- Bevor Sie die Eigentümerschaft eines Druckers übertragen oder einen Drucker entsorgen, der einen Farb-LCD-Monitor unterstützt, wählen Sie **Geräteeinstellungen (Device settings)** -> **Einstellung zurücksetzen (Reset setting)** -> **Alle zurücksetzen (Reset all)** und löschen Sie Ihren Anmeldenamen und Ihr Kennwort.
- Details erhalten Sie von einem von Canon autorisierten Vertriebsmitarbeiter in dem Land oder der Region, in dem bzw. der Sie ansässig sind.

## Für Benutzer in Festlandchina

- PIXMA/MAXIFY Cloud Link, Easy-PhotoPrint+ und einige Funktionen von Canon PRINT Inkjet/SELPHY, die im Lieferumfang dieses Geräts enthalten sind, werden von Canon Inc. bereitgestellt. Da der Server jedoch außerhalb von Festlandchina installiert ist, sind einige dieser Dienste möglicherweise noch nicht verfügbar.

## Copyrights und Veröffentlichungsrechte

### Beim Drucken über einen von Canon bereitgestellten Dienst

1. Das Copyright des Materials (Fotos, Abbildungen, Logos oder Dokumente: im Folgenden als „das Material“ bezeichnet), das vom Druckservice zur Verfügung gestellt wird, liegt bei den entsprechenden Inhabern desselben. Aus der Verwendung von im Druckservice abgebildeten Personen oder Figuren können Probleme in Zusammenhang mit dem Veröffentlichungsrecht entstehen.

Mit Ausnahme der an anderer Stelle erlaubten Fälle (siehe "2" unten) ist das Kopieren, Ändern oder Verteilen des im Webvorlagen-Druckservice enthaltenen Materials, egal ob vollständig oder teilweise, ohne vorherige Einwilligung des Rechteinhabers (Veröffentlichungsrecht und Copyright) streng verboten.



2. Das gesamte vom Webvorlagen-Druckservice zur Verfügung gestellte Material kann für persönliche und nichtkommerzielle Zwecke frei verwendet werden.

## **Verwenden von PIXMA/MAXIFY Cloud Link von Ihrem Smartphone, Tablet oder Computer aus**

- ▶ **Vor der Verwendung des Canon Inkjet Cloud Printing Center**
- ▶ **Registrieren der Benutzerinformationen im Canon Inkjet Cloud Printing Center**
- ▶ **Verwenden des Canon Inkjet Cloud Printing Center**
- ▶ **Hinzufügen eines Druckers**
- ▶ **Hinzufügen eines PIXMA/MAXIFY Cloud Link-Benutzers**
- ▶ **Fehlersuche beim Canon Inkjet Cloud Printing Center**

# Vor der Verwendung des Canon Inkjet Cloud Printing Center

Canon Inkjet Cloud Printing Center ist ein Dienst, der eine Verbindung zur Cloud-Funktion des Druckers herstellt. Er ermöglicht beispielsweise das Registrieren und Verwalten von Apps über Ihr Smartphone oder Tablet-Gerät sowie die Überprüfung von Druckstatus, Druckfehler und Tintenstatus des Druckers. Sie können auch Fotos und Dokumente von Apps über Ihr Smartphone oder Tablet-Gerät drucken.

Prüfen Sie zuerst die folgenden Punkte:

- **Sicherheitsvorkehrungen**

Wenn Sie den Webservice zum Drucken von Dokumenten verwenden möchten, lesen Sie vorher diese [Sicherheitsvorkehrungen](#).

- **Angaben zum Drucker**

Stellen Sie sicher, dass der Drucker vom Canon Inkjet Cloud Printing Center unterstützt wird. Einige Modelle unterstützen diese Funktion nicht. Ob Ihr Modell diese Funktion unterstützt, erfahren Sie unter „Modelle, die das Canon Inkjet Cloud Printing Center unterstützen“.

- **Netzwerkumgebung**

Der Drucker muss er über ein LAN verbunden sein und über Internetzugang verfügen.

### »» Wichtig

- Der Nutzer trägt die Kosten für den Internetzugang.

- **Systemanforderungen**

Informationen zu Computern, Smartphones und Tablet-Geräten finden Sie unter „[Systemanforderungen für Canon Inkjet Cloud Printing Center](#)“.

### »» Wichtig

- Dieser Dienst ist u. U. nicht in allen Ländern oder Regionen verfügbar. Auch wenn der Dienst verfügbar, stehen verschiedene Apps nicht in allen Regionen zur Verfügung.

## ■ [Registrieren der Benutzerinformationen im Canon Inkjet Cloud Printing Center](#)

# Systemanforderungen für Canon Inkjet Cloud Printing Center

## Computer

<b>CPU</b>	x86 oder x64 1,6 GHz oder höher
<b>RAM</b>	2 GB oder höher
<b>Monitoranzeige</b>	Auflösung 1024 x 768 Pixel oder höher Anzeigefarbe 24 Bit (True Color) oder höher

<b>BS</b>	<b>Browser</b>
Windows Vista SP1 oder höher	Internet Explorer 9 Mozilla Firefox Google Chrome
Windows 7	Internet Explorer 9, 10, 11 Mozilla Firefox Google Chrome
Windows 8	Internet Explorer 10, 11 Mozilla Firefox Google Chrome
Windows 8.1	Internet Explorer 11 Mozilla Firefox Google Chrome
Mac OS X v10.6-OS X Mavericks v10.10	Safari 5.1, 6, 7, 8

## Smartphone oder Tablet-Gerät

<b>BS</b>	<b>Browser</b>	<b>Auflösung</b>
iOS 6.1 oder höher	OS-Standardbrowser	320 x 480 oder höher
Android 2.3.3 oder höher		480 x 800 oder höher

\*Android 3.x wird nicht unterstützt.

Die Systemanforderungen können ohne vorherige Ankündigung geändert werden. Ist dies der Fall, können Sie diesen Dienst möglicherweise nicht mehr auf Ihrem Computer, Smartphone oder Tablet nutzen.

### »»» Wichtig

- Aktivieren Sie im verwendeten Browser JavaScript und Cookies.
- Wenn Sie die Zoomfunktion verwenden oder die Schriftgröße im Browser ändern, werden die Webseiten möglicherweise nicht richtig angezeigt.
- Wenn Sie die Übersetzungsfunktion von Google Chrome verwenden, werden die Webseiten möglicherweise nicht richtig angezeigt.
- Der Dienst unterstützt nicht die Nutzung seiner bereitgestellten Dienste über einen Proxyserver außerhalb Ihres Landes.
- Bei einer hausinternen Netzwerkkumgebung muss der Anschluss 5222 freigegeben werden. Bestätigungsanweisungen erhalten Sie von Ihrem Netzwerkadministrator.

# Registrieren der Benutzerinformationen im Canon Inkjet Cloud Printing Center

Damit Sie mit dem Canon Inkjet Cloud Printing Center arbeiten können, müssen Sie die folgenden Schritte befolgen und die **Mein Konto (My account)**-Informationen registrieren.

- Wenn Ihr LCD-Monitor ein Farbmodell ist
- Wenn Ihr LCD-Monitor ein monochromes Modell ist
- [Wenn Ihr Modell über keinen LCD-Monitor verfügt/Bei Verwendung von PRO-1000 series oder PRO-500 series](#)

# Registrieren der Benutzerinformationen im Canon Inkjet Cloud Printing Center (kein LCD-Monitor/Verwendung von PRO-1000 series oder PRO-500 series)

Damit Sie mit dem Canon Inkjet Cloud Printing Center arbeiten können, müssen Sie die folgenden Schritte befolgen und die **Mein Konto (My account)**-Informationen registrieren.

## Registrieren über ein Smartphone, ein Tablet oder einen Computer

1. Stellen Sie sicher, dass der Drucker mit dem Internet verbunden ist.

### »» Wichtig

- Damit Sie diese Funktion nutzen können, muss dieser Drucker mit dem Internet verbunden sein.

2. Anzeigen von Druckerinformationen

Weitere Informationen erhalten Sie auf der *Online-Handbuch*-Startseite und unter „Überprüfen von Druckerinformationen“ für Ihr Modell.

3. Wählen Sie **IJ Cloud Printing Center-Eintr. (IJ Cloud Printing Center setup)** -> **Bei diesem Service registrieren (Register with this service)** aus
4. Befolgen Sie die im Fenster angezeigten Anweisungen, und führen Sie die Authentifizierung durch.
5. Wenn der Bildschirm **Vorbereitung für Registrierung (Preparation for registration)** angezeigt wird, wählen Sie **Leere E-Mail senden (Send blank e-mail)** aus.

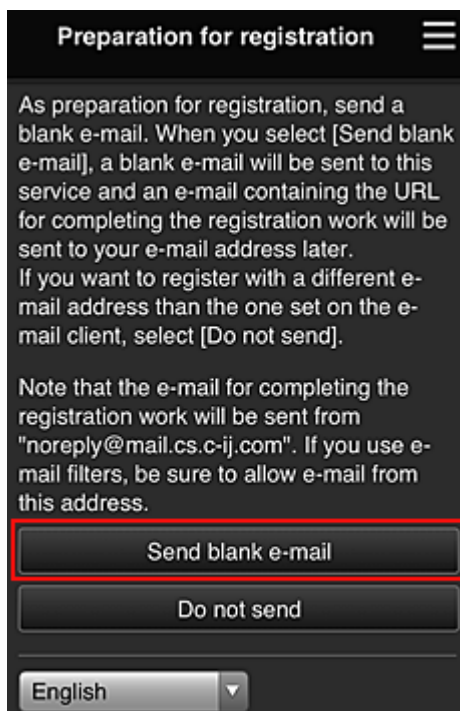

## »» Hinweis

- Wenn Sie **Leere E-Mail senden (Send blank e-mail)** auswählen, startet der Mailer „Zieleintrag abgeschlossen“ automatisch.  
Nachdem die leere E-Mail erstellt wurde, versenden Sie diese E-Mail, ohne Änderungen darin vorzunehmen.

Wenn Sie eine abweichende E-Mail-Adresse registrieren möchten, wählen Sie **Nicht senden (Do not send)** aus, um den Bildschirm zur Eingabe der **E-Mail-Adresse (E-mail address)** anzuzeigen.

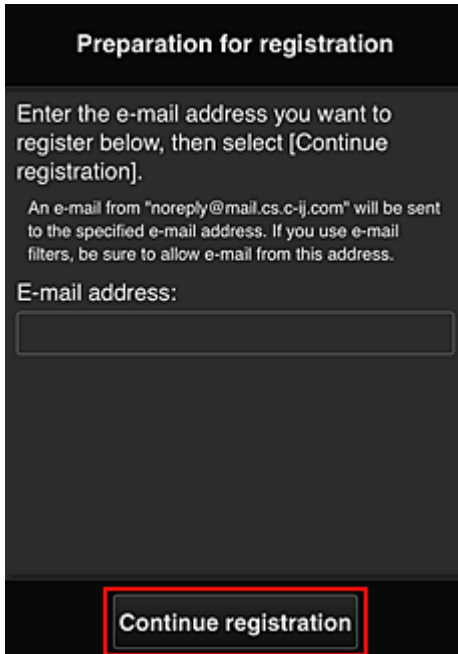

**Preparation for registration**

Enter the e-mail address you want to register below, then select [Continue registration].

An e-mail from "noreply@mail.cs.c-ij.com" will be sent to the specified e-mail address. If you use e-mail filters, be sure to allow e-mail from this address.

E-mail address:

**Continue registration**

Geben Sie im angezeigten Bildschirm die **E-Mail-Adresse (E-mail address)** ein, die Sie registrieren möchten, und wählen Sie anschließend **Registrierung fortsetzen (Continue registration)**.

## »» Hinweis

- Bei Eingabe einer bereits registrierten E-Mail-Adresse erhalten Sie eine E-Mail, aus der hervorgeht, dass die Adresse bereits registriert ist. Befolgen Sie die Anweisungen in der E-Mail und registrieren Sie eine abweichende E-Mail-Adresse.

## »» Wichtig

- Es gelten nachstehende Einschränkungen bei der E-Mail-Adresse.
  - Bis zu 255 Zeichen, die aus alphanumerische Einzelbyte-Zeichen und -Symbolen (!\$\*/^\_{} ~.-@) bestehen. (Es wird zwischen Groß- und Kleinschreibung unterschieden.)
  - Multibyte-Zeichen sind nicht zulässig.  
Es wird eine Fehlermeldung angezeigt, sobald Sie unzulässige Zeichen für die E-Mail-Adresse eingeben.
- Wenn Sie versehentlich eine abweichende E-Mail-Adresse registriert haben, können Sie die Registrierung abbrechen, indem Sie Druckerinformationen anzeigen und **IJ Cloud Printing Center-Eintr. (IJ Cloud Printing Center setup) -> Von diesem Service löschen (Delete from this service)** wählen.  
Navigieren Sie zum Anzeigen der Druckerinformationen zur *Online-Handbuch*-Startseite und lesen Sie „Überprüfen von Druckerinformationen“ für Ihr Modell.
- Unter Umständen erhalten Sie keine Benachrichtigung, wenn Sie einen Spam-Filter verwenden.  
Wenn Ihre E-Mail-Einstellungen nur den Empfang von E-Mails aus bestimmten Domains

zulassen, ändern Sie diese Einstellungen, damit E-Mails von "noreply@mail.cs.c-ij.com" empfangen werden können.

Es erfolgt keine Fehlermeldung, selbst wenn Sie die E-Mail aufgrund des Spam-Filters nicht empfangen können oder Sie eine falsche E-Mail-Adresse eingeben.

- Überprüfen Sie, ob Sie eine leere E-Mail erhalten haben, und wählen Sie anschließend **Ja (Yes)** aus.

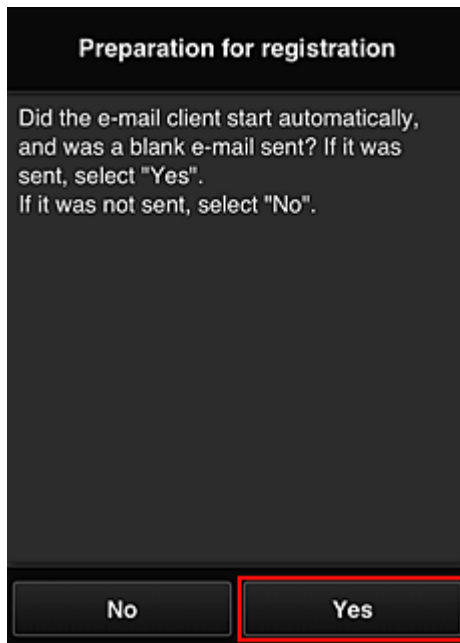

- Folgen Sie der Anleitung auf dem Bildschirm und wählen Sie **OK**.

Die URL der Registrierungsseite wird an die registrierte E-Mail-Adresse gesendet.

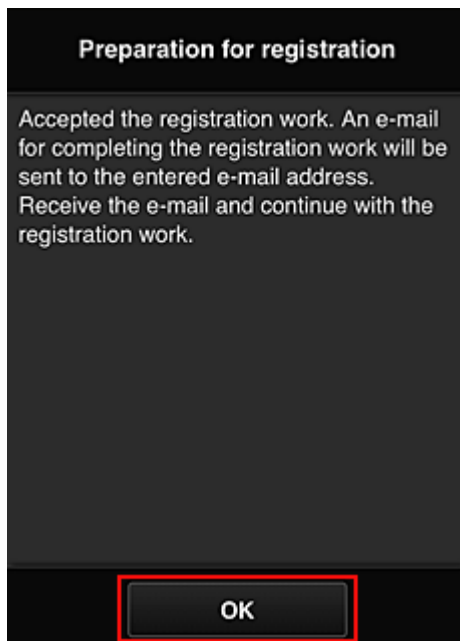



**Rufen Sie die in der E-Mail angegebene URL auf, registrieren Sie die Informationen und schließen Sie die Benutzerregistrierung ab.**

1. Vergewissern Sie sich, dass eine E-Mail mit der URL an die registrierte E-Mail-Adresse gesendet wurde, und rufen Sie die URL auf.
2. Lesen Sie die Erklärungen in den Fenstern **Lizenzvereinbarung (License agreement)** und **Datenschutzbestimmungen (Privacy statement)** von Canon Inkjet Cloud Printing Center, und wählen Sie **Zustimmen (Agree)**, wenn Sie einverstanden sind

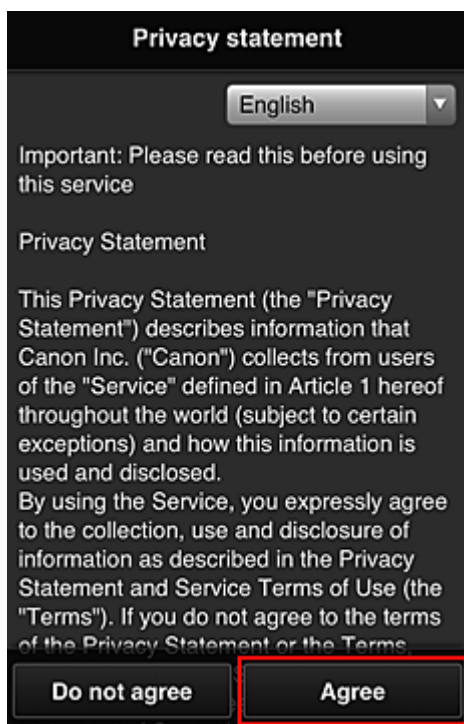
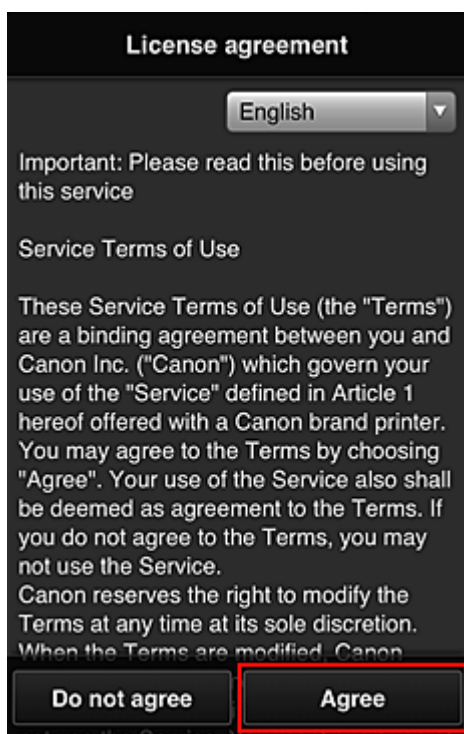

3. Registrieren Sie ein Kennwort für die Anmeldung beim Canon Inkjet Cloud Printing Center.

Geben Sie im Bildschirm zur „Mein Konto“-Registrierung das Kennwort, das Sie registrieren möchten, in **Kennwort (Password)** und **Kennwort (Bestätigung) (Password (Confirmation))** ein, und wählen Sie anschließend **Weiter (Next)**.

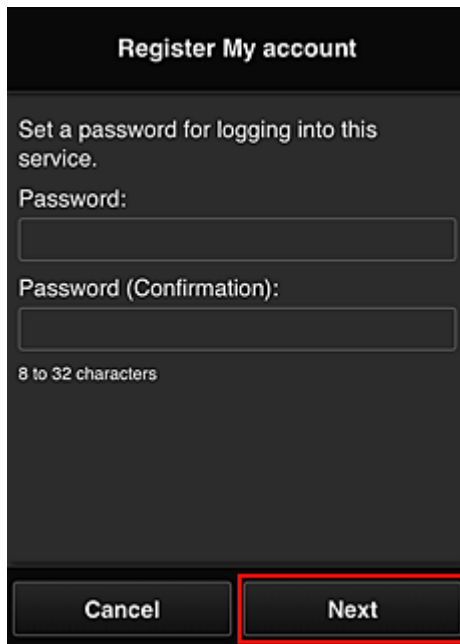

The screenshot shows a dark-themed registration screen titled "Register My account". Below the title, it says "Set a password for logging into this service." There are two input fields: "Password:" and "Password (Confirmation):". Below the second field, it says "8 to 32 characters". At the bottom, there are two buttons: "Cancel" and "Next". The "Next" button is highlighted with a red border.

»» Wichtig

- Es gelten nachstehende Einschränkungen für das **Kennwort (Password)**.
  - Das Kennwort muss zwischen 8 und 32 Zeichen lang sein und aus alphanumerischen Einzelbyte-Zeichen und -Symbolen bestehen (!"#\$\$%&'()\*+,-./:;<=>@[¥]^\_`{|}~). (Die Groß-/ Kleinschreibung wird beachtet.)

4. Geben Sie einen **Spitzname (Nickname)**n ein.

Geben Sie einen Benutzernamen Ihrer Wahl ein.

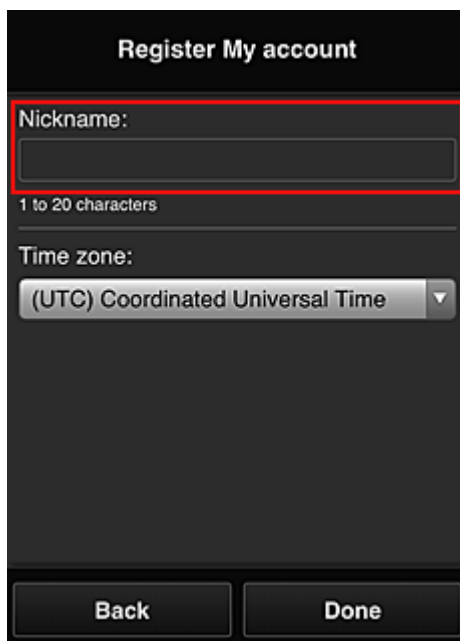

The screenshot shows the same "Register My account" screen. The "Nickname:" field is highlighted with a red border. Below it, it says "1 to 20 characters". Below the nickname field is a "Time zone:" dropdown menu with "(UTC) Coordinated Universal Time" selected. At the bottom, there are two buttons: "Back" and "Done".

## »» Wichtig

- Für das Eingabefeld des Benutzernamens gelten folgende Zeichenbeschränkungen:
  - Der Benutzername muss zwischen 1 und 20 Zeichen lang sein und aus alphanumerischen Einzelbyte-Zeichen und -symbolen bestehen (!"#\$%&'()\*+,-./:;<=>@[¥]^\_`{|}~). (Die Groß-/Kleinschreibung wird beachtet.)

### 5. Geben Sie die **Zeitzone (Time zone)** an und wählen Sie **Fertig (Done)**.

Wählen Sie Ihre Region in der Liste aus. Wenn Ihre Region nicht angezeigt wird, wählen Sie die Ihrer Region nächstgelegenen Zeitzone aus.

#### **Sommerzeit anwenden (Apply daylight saving time)**

Diese Option wird nur angezeigt, wenn es in der ausgewählten **Zeitzone (Time zone)** eine Sommerzeit gibt.

Wählen Sie aus, ob die Sommerzeit berücksichtigt werden soll.

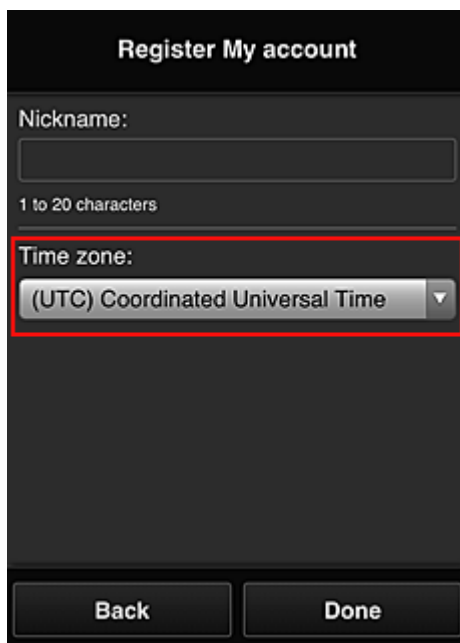

The screenshot shows a registration form titled "Register My account". It has a "Nickname:" label and an empty text input field below it. Underneath the input field, it says "1 to 20 characters". Below that is a "Time zone:" label and a dropdown menu. The dropdown menu is currently set to "(UTC) Coordinated Universal Time" and has a small downward arrow on the right. At the bottom of the screen, there are two buttons: "Back" and "Done". A red rectangular box highlights the "Time zone:" label and the dropdown menu.

Die Registrierung ist abgeschlossen. Eine Meldung zum Registrierungsabschluss wird angezeigt. Wenn Sie in der Meldung **OK** wählen, wird der Anmeldebildschirm angezeigt.

Canon IJ Cloud Printing Center

E-mail address:

Password:

Keep login info

Log in

[Reset password from here](#)

Create new account

[About this service](#)

English

Geben Sie die registrierte **E-Mail-Adresse (E-mail address)** und das **Kennwort (Password)** ein, und fahren Sie mit dem [Anmelden \(Log in\)](#) im Canon Inkjet Cloud Printing Center fort.

■ [Verwenden des Canon Inkjet Cloud Printing Center](#)

## Verwenden des Canon Inkjet Cloud Printing Center

Sobald die Benutzerregistrierung abgeschlossen ist, können Sie sich beim Canon Inkjet Cloud Printing Center anmelden und den Dienst nutzen.

1. Rufen Sie über Ihren PC, Ihr Smartphone oder Tablet-Gerät die Anmeldungs-URL des Service (<http://es.c-in.com/>) auf.
2. Geben Sie im Anmeldebildschirm die **E-Mail-Adresse (E-mail address)** und das **Kennwort (Password)** ein, und wählen Sie dann **Anmelden (Log in)** aus.

### »» Wichtig

- Bei der E-Mail-Adresse und dem Kennwort muss die Groß-/Kleinschreibung beachtet werden. Stellen Sie dies sicher.

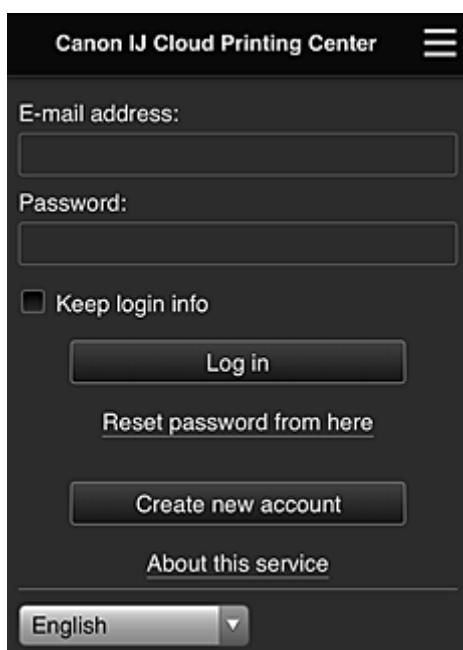

#### **E-Mail-Adresse (E-mail address)**

Geben Sie die E-Mail-Adresse ein, die Sie bei der Benutzerregistrierung angegeben haben.

#### **Kennwort (Password)**

Geben Sie das Kennwort, das Sie bei der Benutzerregistrierung angegeben haben.

#### **Anmeldeinf. beibeh. (Keep login info)**

Wenn Sie das Kontrollkästchen aktivieren, wird der Anmeldebildschirm ab dem Tag, an dem zum letzten Mal auf den Dienst zugegriffen wurde, 14 Tage lang übersprungen.

### »» Wichtig

- Wenn Sie sich fünfmal hintereinander falsch anmelden, können Sie sich in den nächsten ca. 60 Minuten nicht mehr anmelden.
- Nach dem letzten Zugriff bleiben Sie weitere 60 Minuten angemeldet.
- Der Dienst funktioniert möglicherweise nicht ordnungsgemäß, wenn Sie sich mit derselben E-Mail-Adresse gleichzeitig über mehrere Geräte anmelden.

Nach der Anmeldung stehen Ihnen hilfreiche Dienste wie das Hinzufügen/Verwalten von Apps zur Verfügung, die zusammen mit der Cloud-Funktion des Geräts verwendet werden können, sowie die Überprüfung des Tintenstatus.

Informationen zu Bildschirmbeschreibungen und Anweisungen finden Sie unter „[Fenster des Canon Inkjet Cloud Printing Center](#)“.

## Druckverfahren

In diesem Abschnitt wird das Drucken von Fotos unter Verwendung von CANON IMAGE GATEWAY erklärt.

### »» Wichtig

- Je nach App sind unterschiedliche Funktionen verfügbar.
- Je nach App unterscheidet sich das Druckverfahren.
- Sie müssen das Konto einrichten und Foto- und andere Daten zuvor registrieren.
- Die folgenden Dateiformate können gedruckt werden: jpg, jpeg, pdf, docx, doc, xlsx, xls, pptx, ppt und rtf.  
Je nach App werden unterschiedliche Dateiformate unterstützt.
- Vergewissern Sie sich vor dem Drucken, dass der Drucker eingeschaltet und in ein Netzwerk eingebunden ist. Beginnen Sie.
- Dies steht bei Verwendung eines Smartphones oder Tablet-Geräts zur Verfügung.

### »» Hinweis

- Sie können CANON IMAGE GATEWAY nutzen, um Dateien im Format jpg und jpeg zu drucken.

1. Wählen Sie im Hauptbildschirm die gewünschte App aus.
2. Geben Sie die erforderlichen Informationen entsprechend den Anweisungen auf dem Authentifizierungsbildschirm ein, und wählen Sie dann **Anmelden (Log in)** aus.

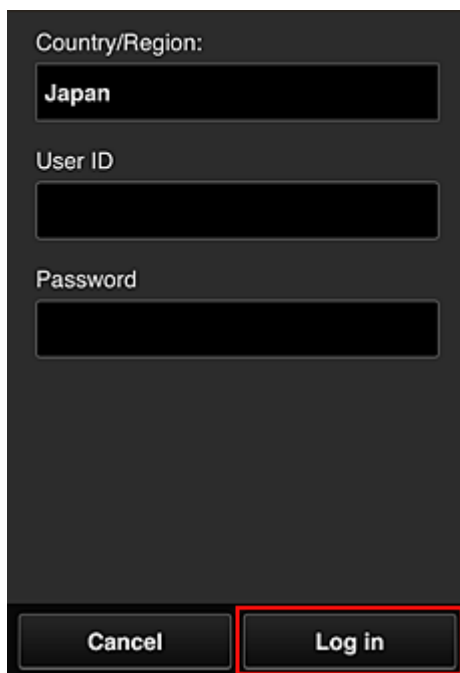

Country/Region:  
Japan

User ID

Password

Cancel Log in

3. Wählen Sie in der Albumliste das gewünschte Album aus.

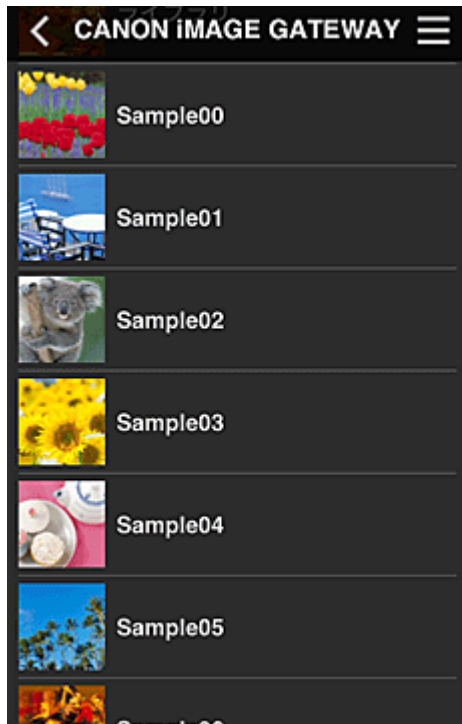

4. Wählen Sie in der angezeigten Liste der Bilder das Bild aus, das Sie drucken möchten. Wählen Sie anschließend **Weiter (Next)** aus.



5. Nehmen Sie die erforderlichen Druckeinstellungen vor, und wählen Sie dann **Druck (Print)** aus.

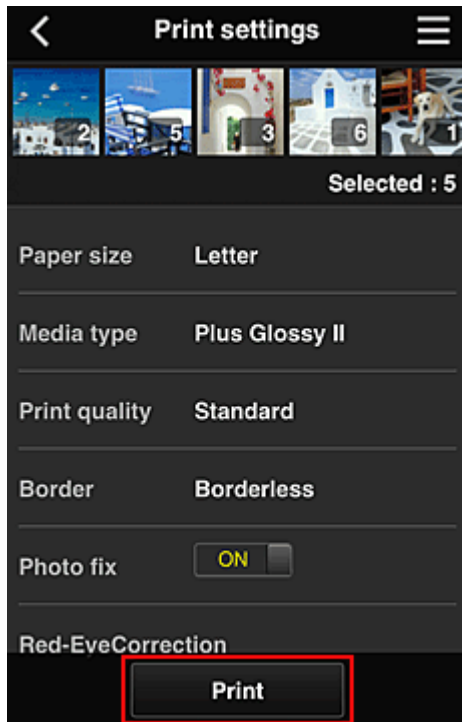

6. Nach Beendigung eines Druckauftrags wird eine entsprechende Meldung angezeigt und der Druckvorgang gestartet.

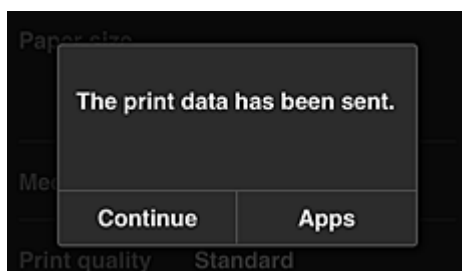

Wählen Sie **Fortfahren (Continue)**, um weiterhin zu drucken. Gehen Sie dann wie unter Schritt 3 beschrieben vor.

Wählen Sie **Apps**, um den Druckvorgang zu beenden. Der Bildschirm mit der Liste der Apps wird wieder angezeigt.

### »» Wichtig

- Wenn ein erteilter Druckauftrag nicht innerhalb von 24 Stunden gedruckt wird, läuft er ab und kann nicht gedruckt werden.
- Bei Premium-Apps, bei denen die Anzahl der Druckaufträge begrenzt ist, werden abgelaufene Druckaufträge, die nicht gedruckt werden konnten, als Ausdruck gezählt.

### ■ [Hinzufügen eines Druckers](#)



# Fenster des Canon Inkjet Cloud Printing Center

In diesem Abschnitt werden die einzelnen Bildschirme von Canon Inkjet Cloud Printing Center für das Smartphone, Tablet-Gerät oder den Computer beschrieben.

■ [Beschreibung des Anmeldebildschirms](#)

■ [Beschreibung des Hauptbildschirms](#)

## Beschreibung des Anmeldebildschirms

In diesem Abschnitt wird der Anmeldebildschirm von Canon Inkjet Cloud Printing Center beschrieben.

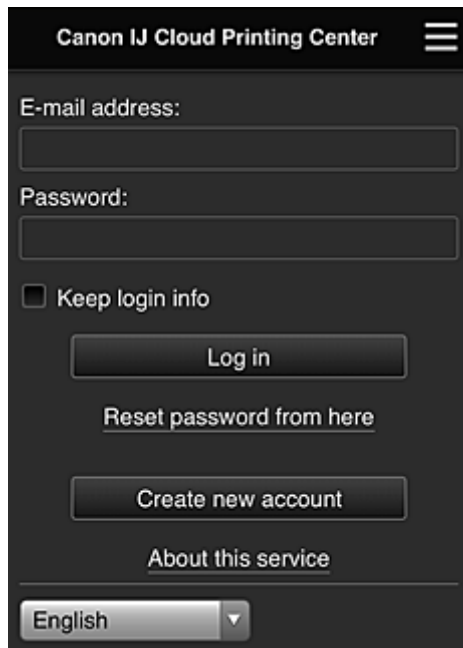

### »»» Wichtig

- Sie haben 5 Versuche, Ihr Kennwort einzugeben. Wenn die Anmeldung fehlschlägt, können Sie sich in den nächsten ca. 60 Minuten nicht mehr anmelden.
- Nach dem letzten Zugriff bleiben Sie weitere 60 Minuten angemeldet.

### Sprache

Wählen Sie Ihre Sprache aus.

### E-Mail-Adresse (E-mail address)

Geben Sie die E-Mail-Adresse ein, die Sie bei der Benutzerregistrierung angegeben haben.

### »»» Wichtig

- Bei der E-Mail-Adresse muss Groß-/Kleinschreibung beachtet werden. Stellen Sie dies sicher.

### Kennwort (Password)

Geben Sie das Kennwort, das Sie bei der Benutzerregistrierung angegeben haben.

### Anmeldeinf. beibeh. (Keep login info)

Wenn Sie das Kontrollkästchen aktivieren, wird der Anmeldebildschirm ab dem Tag, an dem zum letzten Mal auf den Dienst zugegriffen wurde, 14 Tage lang übersprungen.

### Zur Kennwortzurücksetzung (Reset password from here)

Wählen Sie diese Option, wenn Sie Ihr Kennwort vergessen haben.

Setzen Sie Ihr Kennwort zurück, indem Sie die angezeigten Anweisungen befolgen.

### Neues Konto erstellen (Create new account)

Dem Canon Inkjet Cloud Printing Center wird eine neue Registrierung hinzugefügt.  
Für eine neue Registrierung benötigen Sie die Druckerregistrierungs-ID (Printer registration ID).

### Info zu diesem Service (About this service)

Hier werden die Beschreibungen zu diesem Dienst angezeigt.

### Systemanforderungen (System requirements)

Hier werden die Systemanforderungen für das Canon Inkjet Cloud Printing Center angezeigt.

### Info zur Softwarelizenz (Software license info)

Die Lizenzinformationen des Canon Inkjet Cloud Printing Center werden angezeigt.

## Beschreibung des Hauptbildschirms

Wenn Sie sich beim Canon Inkjet Cloud Printing Center anmelden, wird der Hauptbildschirm angezeigt.  
Wenn Sie ein Smartphone oder ein Tablet-Gerät verwenden, können Sie auch Fotos und Dokumente ausdrucken.

### »» Wichtig

- Bei diesem Dienst variieren die verfügbaren Funktionen, je nachdem ob der Benutzer der [Administrator](#) oder [Standardben. \(Standard user\)](#) des Druckers ist. Außerdem hängen die Funktionen von der festgelegten Verwaltungsmethode ab.

In den unten dargestellten Bereichen können Sie die Apps starten, hinzufügen und verwalten.

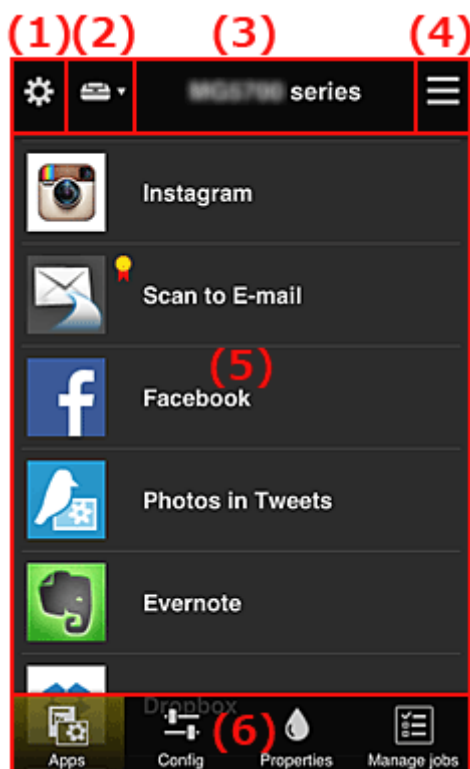

- (1) [Linkes Kontextmenü \(nur Administrator\)](#)
- (2) [Drucker auswählen \(Select printer\)](#)
- (3) [Bereich für Druckernamen](#)
- (4) [Rechtes Kontextmenü](#)
- (5) [Anzeigebereich](#)
- (6) [Menübereich](#)

## (1) Linkes Kontextmenü (nur Administrator)

Bei Auswahl von  wird das linke Kontextmenü aufgerufen.

Wenn Sie **Druck. verw. (Mng. printer)**, **Benutzer verwalten (Manage users)**, **Gruppenverwaltung (Group management)** oder **Erweiterte Verwaltung (Advanced management)** auswählen, wird der jeweilige Bildschirm angezeigt.

### »» Hinweis

- **Gruppenverwaltung (Group management)** wird nur angezeigt, wenn Sie [Verwaltungsmeth. ausw. \(Select how to manage\)](#) verwenden und **Nach Gruppe verwalten (für Bürobeneutzer) (Manage by group (for office users))** einstellen.

## Druck. verw. (Mng. printer)-Bildschirm

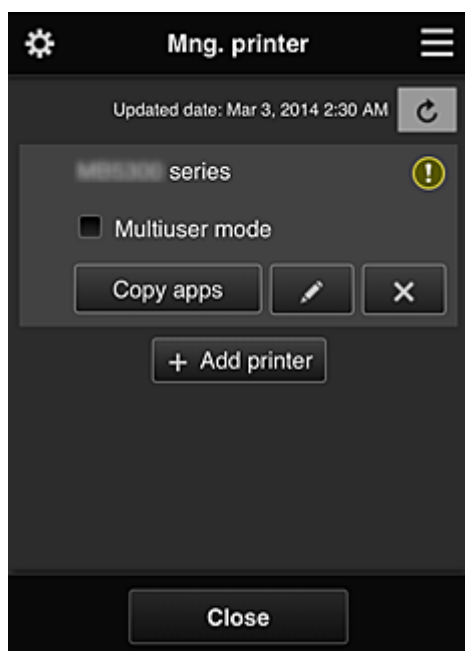

Im Bildschirm **Druck. verw. (Mng. printer)** können Sie die im Canon Inkjet Cloud Printing Center registrierten Druckerinformationen [überprüfen](#) oder [aktualisieren](#), [Apps kopieren](#), [Druckernamen ändern](#), [Drucker löschen](#) und [Drucker hinzufügen](#).

### • Druckerinformationen überprüfen

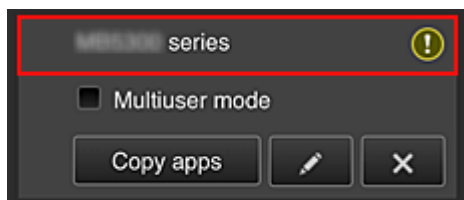

Der registrierte Druckername wird angezeigt.

 zeigt an, dass im Drucker ein Fehler aufgetreten ist.

- Datum/Uhrzeit der Aktualisierung der Druckerinformationen anzeigen

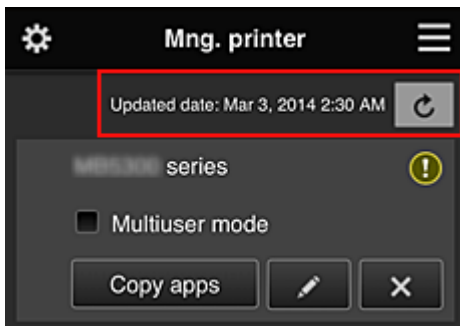

Mit dieser Option werden das Datum und die Uhrzeit der letzten Aktualisierung der Druckerinformationen angezeigt.

 aktualisiert die Informationen.

- Mehrbenutzermodus (Multiuser mode) (nur MAXIFY series)

Soll der Drucker von mehreren Benutzern verwendet werden, aktivieren Sie das Kontrollkästchen [Mehrbenutzermodus \(Multiuser mode\)](#).

Das Kontrollkästchen ist mit dem **Sicherheitscode erf. (Require security code)**-Bildschirm verknüpft.

- Apps kopieren

Mit dieser Option können Sie die Apps, die dem ausgewählten Drucker hinzugefügt wurden, auf einen anderen Drucker kopieren.

Bei Auswahl von  wird der folgende Bildschirm angezeigt.

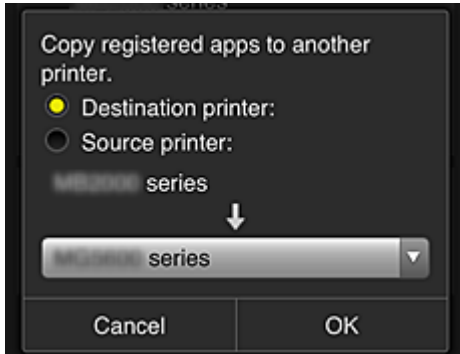

Geben Sie den **Zieldrucker (Destination printer)** und den **Quelldrucker (Source printer)** an. Wählen Sie dann **OK** aus.

### »» Hinweis

- Wenn **Verwaltungsmeth. ausw. (Select how to manage)** festgelegt wurde, kann diese Funktion nur bei Auswahl von **App-Verfügbarkeit nach Drucker verwalten (Manage app availability by printer)** genutzt werden. Weitere Informationen finden Sie unter [„Tipps zur Verwendung des Canon Inkjet Cloud Printing Center \(beruflich\)“](#).

- Druckernamen ändern

Bei Auswahl von  wird ein Bildschirm zur Änderung des Druckernamens angezeigt. Folgen Sie den Anweisungen auf dem Bildschirm, um den Namen zu ändern.

## »» Wichtig

- Für die Eingabe des Druckernamens gilt folgende Einschränkung:
  - Bis zu 128 Zeichen (Es wird zwischen Groß- und Kleinschreibung unterschieden.)

### • Drucker löschen

Wenn Sie  auswählen, wird der Drucker im Canon Inkjet Cloud Printing Center gelöscht. Um die Eigentümerschaft des Druckers zu übertragen, wählen Sie **Im Drucker gespeicherte Informationen löschen (Clear the information saved on the printer)**.

### • Drucker hinzufügen

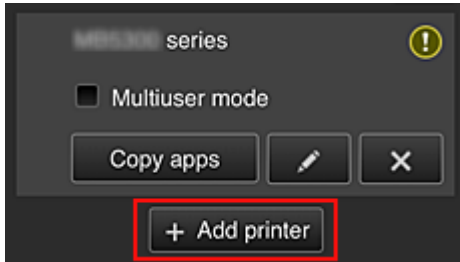

Wählen Sie diese Option, um Drucker hinzuzufügen, die im Canon Inkjet Cloud Printing Center verwendet werden sollen.

Um einen Drucker hinzuzufügen, benötigen Sie eine Druckerregistrierungs-ID (Printer registration ID).

## »» Hinweis

- Auch wenn beliebig viele Drucker für eine Domain registriert werden können, kann nur der Betrieb von bis zu 16 Druckern garantiert werden.

## Bildschirm Benutzer verwalten (Manage users)

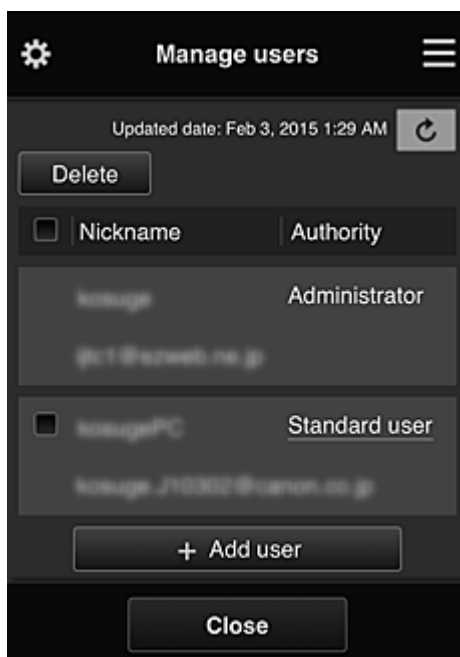

Im Bildschirm **Benutzer verwalten (Manage users)** können Sie die im Canon Inkjet Cloud Printing Center registrierten Benutzerinformationen überprüfen, [Benutzer löschen](#), [Benutzer hinzufügen](#) und [die Einstellungen für Administrator und Standardben. \(Standard user\) ändern](#).

- **Löschen von Benutzern**

Aktivieren Sie das Kontrollkästchen des zu löschenden Benutzers, und wählen Sie **Löschen (Delete)**.

Sie können sich jedoch nicht selbst löschen. Wenn Sie sich selbst löschen möchten, stornieren Sie Ihre Mitgliedschaft über den Bildschirm [Mein Konto \(My account\)](#).

- **Hinzufügen eines Benutzers**

Wählen Sie **Benutzer hinzufügen (Add user)**. Der Bildschirm für die Benutzerregistrierung wird angezeigt.

- **Ändern der Einstellungen für Administrator und Standardben. (Standard user)**

Um die Berechtigungen für den **Administrator** oder einen **Standardben. (Standard user)** zu ändern, wählen Sie für den Benutzer, für den Sie die Einstellungen ändern möchten, **Autorität (Authority)** aus.

## Gruppenverwaltung (Group management)-Bildschirm

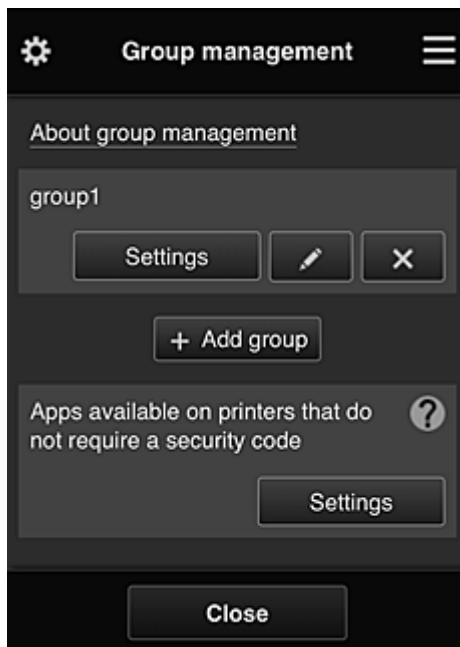

Im Bildschirm **Gruppenverwaltung (Group management)** können Sie Funktionen zum [Überprüfen von Gruppeninformationen](#), die im Canon Inkjet Cloud Printing Center registriert sind, sowie Funktionen zum [Ändern von Gruppen](#), [Löschen von Gruppen](#), [Hinzufügen von Gruppen](#) und Einrichten von zur jeweiligen Gruppe gehörenden Benutzern, Druckern und Apps nutzen.

- **Überprüfen von Gruppeninformationen**

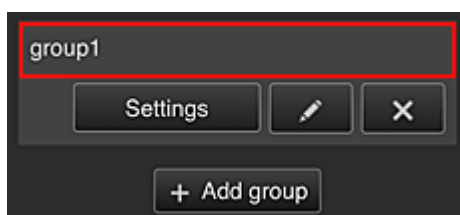

Die registrierten Gruppennamen werden angezeigt.

Falls es Elemente gibt, die noch nicht eingerichtet wurden, wird  angezeigt.

Wählen Sie , um den folgenden Bildschirm anzuzeigen, mit dem Sie für jede Gruppe Informationen festlegen können.

Die angezeigten Informationen ändern sich je nach ausgewählter Registerkarte.

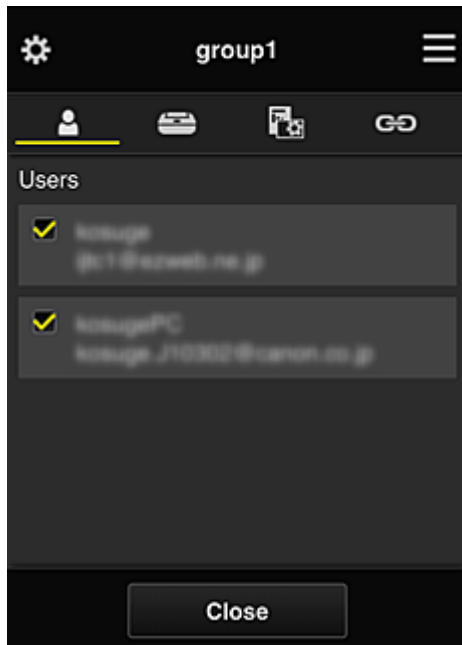

#### **Benutzer (Users)**



Zeigt alle Benutzer und E-Mail-Adressen an, die für die Domain registriert wurden.

#### **Drucker (Printers)**

Zeigt alle Drucker an, die für die Domain registriert wurden.

#### **Apps**



Im Bildschirm werden standardmäßig alle Apps angezeigt. Wählen Sie die Kategorie **Registriert (Registered)**, um ausschließlich registrierte Apps anzuzeigen.

Um zwischen Registrierung und Löschung von Apps zu wechseln, wählen Sie  / .

#### **Webservices (Web services)**

Zeigt den verknüpften externen Dienst an.

Sie können die Nutzung anderer Webservices, die Canon Inkjet Cloud Printing Center-Konten wie Easy-PhotoPrint+ verwenden, einschränken.

Um zwischen Verknüpfung und Aufhebung der Verknüpfung für den Dienst zu wechseln, wählen Sie  / .

 wird bei Elementen angezeigt, für die keine Auswahl getroffen wurde.

In den Standardeinstellungen sind alle Kontrollkästchen für **Drucker (Printers)** und **Benutzer (Users)** deaktiviert. Nur bei den Systemanwendungen unter **Apps** ist **EIN (ON)** eingestellt.

#### • **Ändern von Gruppenname (Group name)**

Wählen Sie zum Anzeigen des **Gruppenname (Group name)**-Änderungsbildschirms  aus. Sie können den Namen beliebig ändern. Befolgen Sie dazu die Anweisungen im angezeigten Bildschirm.

## »» Wichtig

- Wenn ein **Gruppenname (Group name)** eingegeben wird, gelten die folgenden Einschränkungen:
  - Bei Verwendung alphanumerischer Einzelbyte-Zeichen geben Sie mindestens 1, aber höchstens 20 Zeichen ein. Bei Verwendung von Doppelbyte-Zeichen geben Sie mindestens 1, aber höchstens 10 Zeichen ein.
  - Doppelte Gruppennamen können nicht für dieselbe Domain registriert werden.

### • Löschen einer Gruppe

Wählen Sie zum Löschen einer Gruppe aus dem Canon Inkjet Cloud Printing Center  aus. Wenn alle Gruppen gelöscht werden, muss eine neue erstellt werden. Um eine andere Verwaltungsmethode festzulegen, stellen Sie die gewünschte Methode im Bildschirm **Verwaltungsmeth. ausw. (Select how to manage)** ein.

### • Gruppe hinzufügen (Add group)

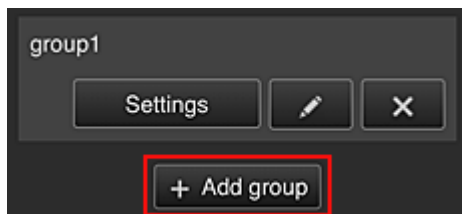

Fügen Sie eine Gruppe hinzu, die im Canon Inkjet Cloud Printing Center verwendet werden soll.

## »» Hinweis

- Sie können bis zu 20 Gruppen registrieren.

### • Apps, d. auf Druckern verf. sind, d. keinen Sich.-Code erfordern (Apps available on printers that do not require a security code)



Bei Druckern ohne die Einstellung **Mehrbenutzermodus (Multiuser mode)** oder **Sicherheitscode**

**(Security code)** stellen Sie die Apps so ein, dass sie angezeigt werden, wenn ein Benutzer  **Cloud** im Startbildschirm des Druckers auswählt.

Wenn die Domain über keinen Drucker verfügt, der diese Bedingung erfüllt, wird dieser Einrichtungsbildschirm nicht angezeigt.

Wählen Sie , um den Bildschirm zur Einrichtung aufzurufen.

## »» Hinweis

- Wenn nur der folgende Drucker in der Domain registriert ist, wird er nicht angezeigt.
  - Drucker ohne LCD-Monitor
  - Drucker mit monochromem LCD-Monitor
  - Drucker mit Mehrbenutzermodus



## Erweiterte Verwaltung (Advanced management)-Bildschirm



Im Bildschirm **Erweiterte Verwaltung (Advanced management)** können Sie die Verwaltungsmethode für die Benutzer des Druckers und die verwendbaren Apps festlegen.

Wählen Sie , um den Bildschirm zur Einrichtung aufzurufen.

- **Sicherheitscode erf. (Require security code)**



Jeder Benutzer kann einen [Sicherheitscode \(Security code\)](#) festlegen, die App starten und Druckaufträge und andere Vorgänge ausführen.

Diese Einstellung ist mit **Mehrbenutzermodus (Multiuser mode)** auf dem Bildschirm **Druck. verw. (Mng. printer)** verknüpft.

### »» Hinweis

- In der Liste werden keine Modelle ohne LCD oder Modelle mit einem monochromen LCD angezeigt.
- Das Kontrollkästchen wird nicht bei Modellen angezeigt, die den **Mehrbenutzermodus (Multiuser mode)** nicht unterstützen.

- Verwaltungsmeth. ausw. (Select how to manage)

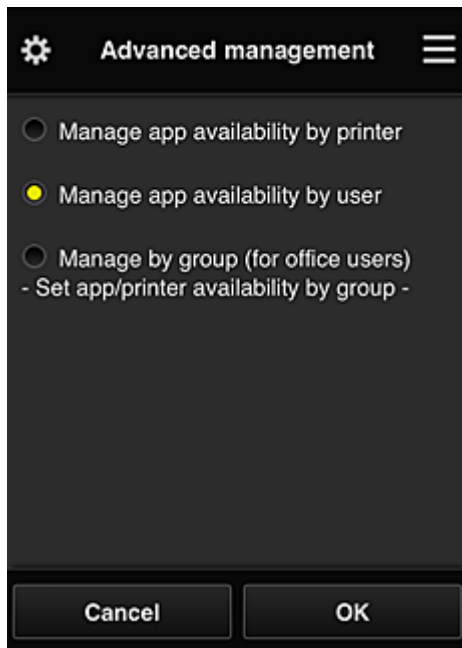

Die Verwaltungsmethode für verwendbare Apps und Drucker kann geändert werden.

#### **App-Verfügbarkeit nach Drucker verwalten (Manage app availability by printer)**

Wenn Sie mehrere Drucker verwenden, können Sie die verwendbaren Apps für jeden Drucker einzeln verwalten.

#### **App-Verfügbarkeit nach Benutzer verwalten (Manage app availability by user)**

Wenn ein einzelner Drucker verwendet wird, können die verwendbaren Apps nach Benutzer verwaltet werden.

Anwendungsbeispiele finden Sie unter „[Tipps zur Verwendung des Canon Inkjet Cloud Printing Center \(privat/Bei Verwendung von PRO-1000 series oder PRO-500 series\)](#)“.

#### **Nach Gruppe verwalten (für Bürobenutzer) (Manage by group (for office users))**

Die verwendbaren Apps und Drucker können nach Gruppe verwaltet werden.

Anwendungsbeispiele finden Sie unter „[Tipps zur Verwendung des Canon Inkjet Cloud Printing Center \(beruflich\)](#)“.

### **»» Hinweis**

- Bei Verwaltung der verwendbaren Apps nach Drucker können standardmäßig alle Benutzer Apps hinzufügen, löschen und neu anordnen.  
Wenn Sie einen Drucker der MAXIFY series verwenden und **Mehrbenutzermodus (Multiuser mode)** im Bildschirm **Druck. verw. (Mng. printer)** auswählen, können Apps außerdem nur vom Administrator hinzugefügt, gelöscht und neu angeordnet werden.
- Bei Verwaltung der verwendbaren Apps nach Benutzer können alle Benutzer Apps hinzufügen, löschen und neu anordnen, ganz gleich ob **Mehrbenutzermodus (Multiuser mode)** eingestellt ist.
- Bei Verwaltung der verwendbaren Apps und Drucker nach Gruppe können alle Benutzer Apps lediglich neu anordnen.

## **(2) Drucker auswählen (Select printer)**

Wählen Sie  aus und danach im Bildschirm **Drucker auswählen (Select printer)** einen Drucker.

Wenn Sie einen Computer nutzen, können Sie einen Drucker direkt aus dem Pull-down-Menü auswählen.

## »» Hinweis

- Drucker, bei denen Einstellungen zur eingeschränkten Nutzung vorgenommen wurden, werden nicht angezeigt.

### (3) Bereich für Druckernamen

Der registrierte Name des ausgewählten Druckers wird angezeigt.

Der **Administrator** kann [den Druckernamen](#) im Bildschirm **Druck. verw. (Mng. printer)** des linken Kontextmenüs ändern.

### (4) Rechtes Kontextmenü

Bei Auswahl von  wird das Kontextmenü aufgerufen.

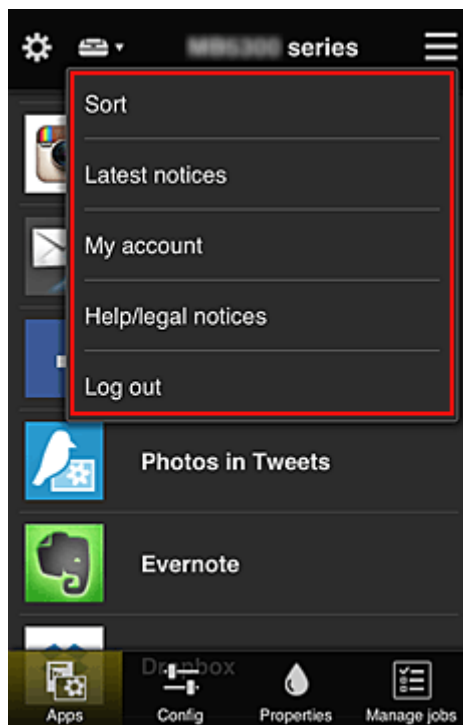

Die angezeigten Informationen hängen vom derzeit im Menübereich ausgewählten Menü ab.

Das Symbol  gibt an, dass ein ungelesener Hinweis vorliegt.





#### • **Sortieren (Sort)**

Der Bildschirm zum Sortieren der registrierten Apps wird angezeigt.

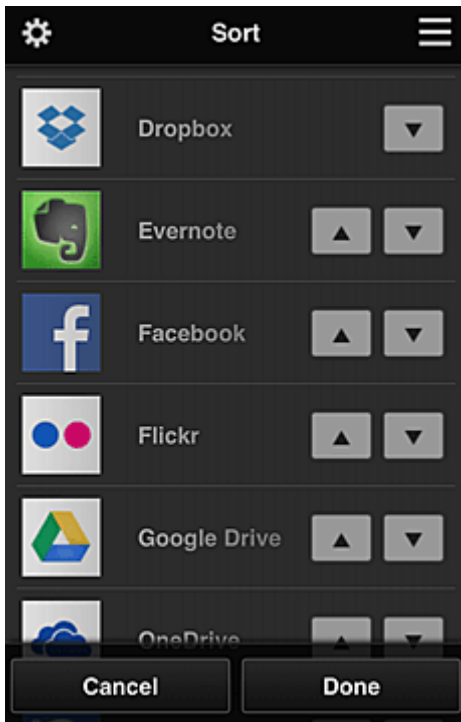
Mit den Tasten   können Sie die Reihenfolge der Apps ändern. Wählen Sie nach Beendigung des Sortierens **Fertig (Done)**.



## »» Hinweis

- Beschreibung der angezeigten Symbole
  -  : Kann nicht verwendet werden, da noch nicht veröffentlicht oder nicht von Ihrer Region, Ihrem Modell oder Ihrer Sprache unterstützt.
  -  : Kann mit Originaltinte von Canon verwendet werden.

- **Latest notices** **Neueste Hinweise (Latest notices)**

Hier werden die neuesten Hinweise angezeigt. Das Symbol  gibt an, dass ein ungelesener Hinweis vorliegt.

- **My account** **Mein Konto (My account)**

Zeigt Benutzerinformationen an.

Im Bildschirm **Mein Konto (My account)** können Sie Ihre Kontoeinstellungen ändern.

Im Bildschirm **Mein Konto (My account)** können Sie den Bildschirm **Gestattete Dienste (Permitted services)** anzeigen und Einstellungen für verknüpfte Dienste deaktivieren.

- **Help/legal notices** **Hilfe/Rechtl. Hinweise (Help/legal notices)**

Die Beschreibung des Bildschirms Canon Inkjet Cloud Printing Center und verschiedene Erinnerungen werden angezeigt.

- **Log out** **Abmelden (Log out)**

Hiermit wird der Abmeldebildschirm im Canon Inkjet Cloud Printing Center geöffnet.

## (5) Anzeigebereich

Je nach ausgewähltem Menü ändert sich die Anzeige.

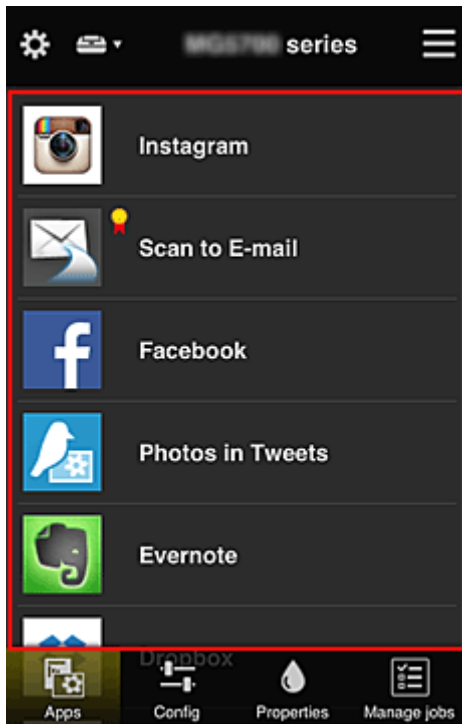

## (6) Menübereich

Die folgenden 4 Menütasten werden angezeigt:



**Apps**

Hiermit wird die Liste der registrierten Apps im [Anzeigebereich](#) angezeigt.



**Konfig. (Config)**

Hiermit wird der Bildschirm zum Registrieren von Apps im [Anzeigebereich](#) angezeigt.

Sie können zwischen **Registriert (Registered)** und **Apps suchen (Search apps)** wechseln.

Im Bildschirm **Registriert (Registered)** werden die registrierten Apps angezeigt.

Sie können die Informationen zu diesen Apps überprüfen oder ihre Registrierung aufheben.

### »»» Hinweis

- Ist **Gruppenverwaltung (Group management)** eingestellt, wird **Konfig. (Config)** nicht angezeigt.
- Ist **App-Verfügbarkeit nach Benutzer verwalten (Manage app availability by user)** eingestellt, kann selbst ein **Standardben. (Standard user)** Apps registrieren und löschen.

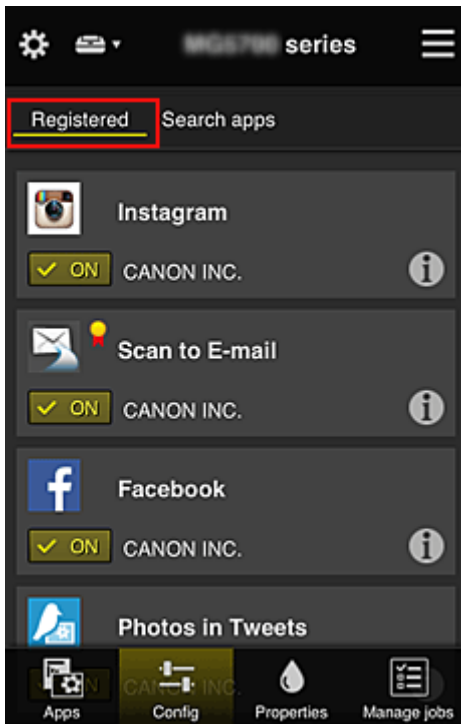

Im Bildschirm **Apps suchen (Search apps)** werden die Apps, die Sie mithilfe von Canon Inkjet Cloud Printing Center registrieren können, nach Kategorien angezeigt.

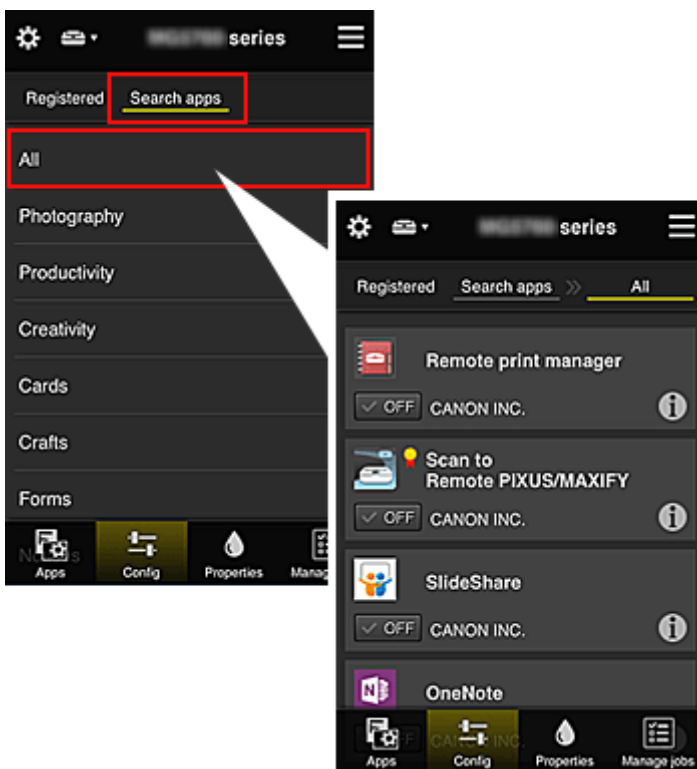

- Bei Auswahl von werden die Details zur App angezeigt.  
Wenn Sie / wählen, können Sie die App registrieren oder abmelden.

### »» Hinweis

- Beschreibung der angezeigten Symbole
  - : Kann nicht verwendet werden, da noch nicht veröffentlicht oder nicht von Ihrer Region, Ihrem Modell oder Ihrer Sprache unterstützt.
  - : Kann mit Originaltinte von Canon verwendet werden.



- **Eigenschaft. (Properties)**

In diesem Bildschirm wird der Status des derzeit ausgewählten Druckers angezeigt.

Sie können den Tintenstand oder Details zu einem Fehler überprüfen. Sie können ebenfalls die Site zum Kauf neuer Tintenpatronen und das *Online-Handbuch* aufrufen.

### »» Wichtig

- Die angezeigten Eigenschaften können je nach Druckerstatus vom aktuellem Status zur Anzeigezeit abweichen.



- **Jobs verw. (Manage jobs)**

In diesem Bildschirm werden der Druck- oder Scanstatus und der Druck- oder Scanverlauf angezeigt. Unter **Statusliste (Status list)** sind der Druck- oder Scanstatus und unter **Verlauf (History)** der Druck- oder Scanverlauf aufgeführt.

Sie haben auch die Möglichkeit, Druck- oder Scanaufträge abubrechen und Informationen zum Verlauf zu löschen.

Um einen Auftrag abubrechen oder zu löschen, wählen Sie den entsprechenden Auftrag, und wählen Sie dann **Abbrechen (Cancel)** oder **Löschen (Delete)** aus.

## Tipps zur Verwendung des Canon Inkjet Cloud Printing Center (privat/Bei Verwendung von PRO-1000 series oder PRO-500 series)

Mit der Funktion **Erweiterte Verwaltung (Advanced management)** profitieren Sie von den vielen hilfreichen Funktionen, die der Dienst bei privater Nutzung bietet.

In diesem Abschnitt werden diese Funktionen anhand des Beispiels einer 3-köpfigen Familie (Vater, Mutter und Kind) vorgestellt.



Wenn der Vater den Drucker im Canon Inkjet Cloud Printing Center registriert, wird nur der Vater vom Dienst verwaltet, und die Mutter und das Kind können den Dienst nicht nutzen, es sei denn, sie erhalten vom Vater die zur Anmeldung benötigte **E-Mail-Adresse (E-mail address)** und das zugehörige **Kennwort (Password)**.

### Wenn Mutter und Kind den Dienst von ihren Smartphones aus nutzen möchten

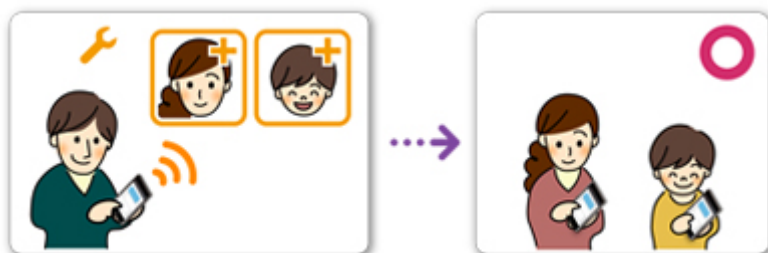

1. Der Vater [registriert sich im Canon Inkjet Cloud Printing Center](#) und wird **Administrator**.
2. Nach dem Anmelden wählt der Vater [Benutzer verwalten \(Manage users\)](#) unter  aus.



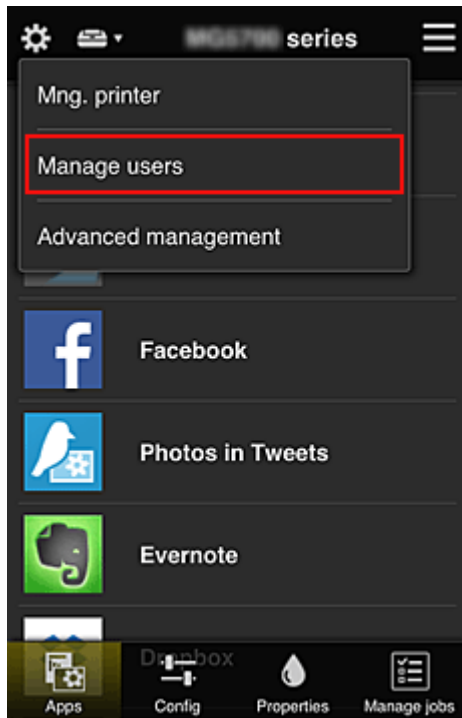

3. Der Vater wählt **Benutzer hinzufügen (Add user)** aus und registriert die Mutter und das Kind als Benutzer gemäß den Anweisungen auf dem Bildschirm.

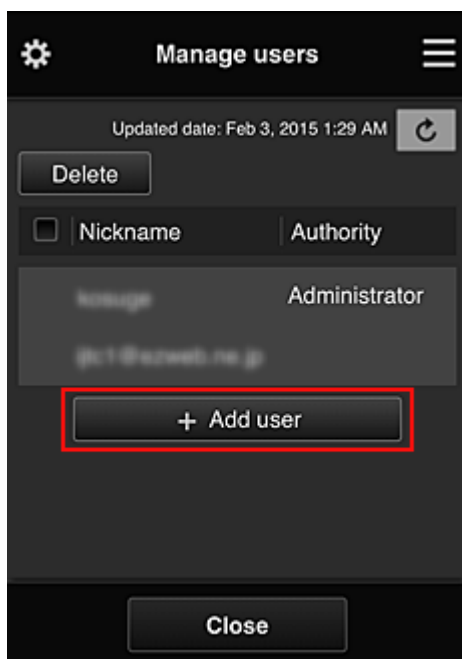

Nach Fertigstellung der Registrierung können Mutter und Kind den Dienst einzeln nutzen.

### Wenn Vater, Mutter und Kind Apps einzeln verwalten möchten

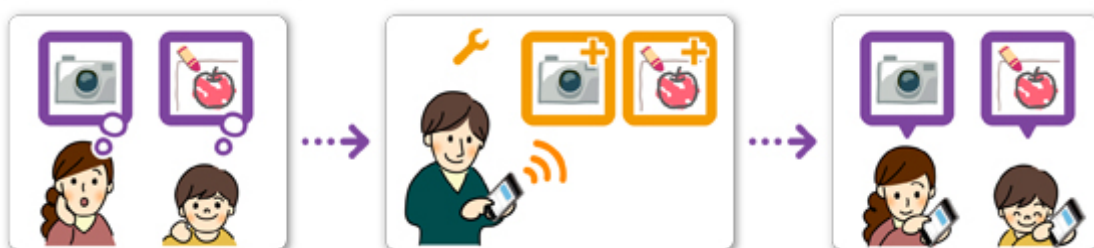

Standardmäßig kann nur der **Administrator** (Vater) zu verwendende Apps registrieren oder Apps löschen.

Nachdem der **Administrator** (Vater) die Einstellungen gemäß den folgenden Anweisungen vorgenommen hat, können Vater, Mutter und Kind Apps einzeln verwalten.

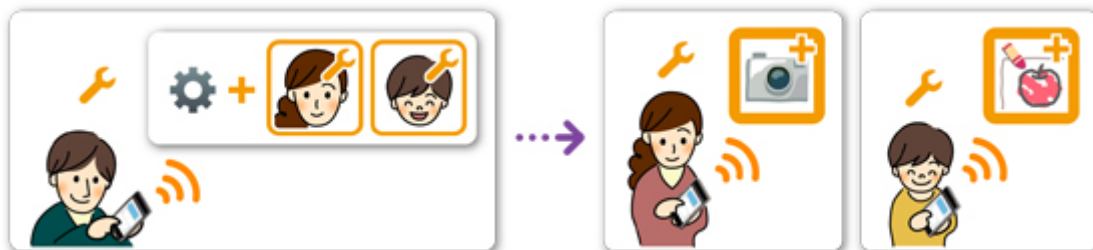

1. Als **Administrator** [meldet sich der Vater im Canon Inkjet Cloud Printing Center](#) an und wählt die Option **Erweiterte Verwaltung (Advanced management)** unter  aus.

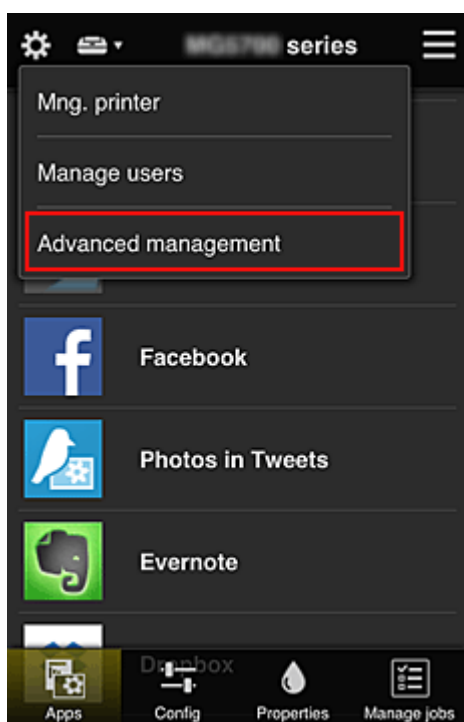

2. Bei **Verwaltungsmeth. ausw. (Select how to manage)** wählt der Vater **Einrichten (Set)** aus.



3. Der Vater stellt **App-Verfügbarkeit nach Benutzer verwalten (Manage app availability by user)** ein und wählt **OK**.

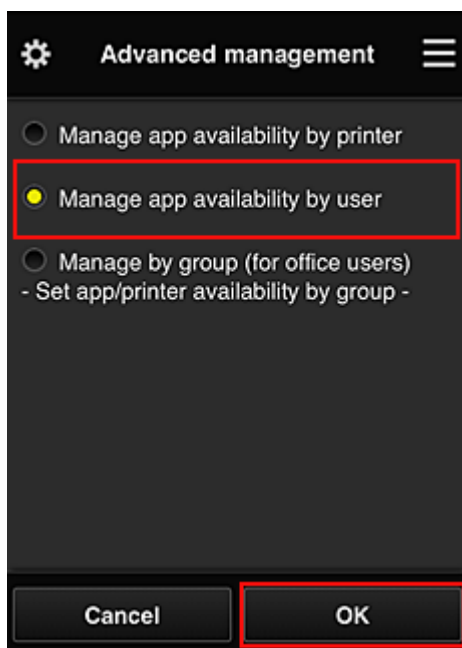

4. Der Bildschirm zum Überprüfen der geänderten Verwaltungsmethode wird angezeigt.

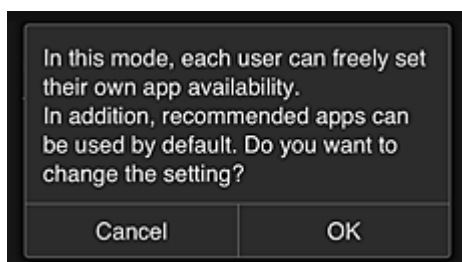

Um die Einrichtung abzuschließen und zum Fenster **Erweiterte Verwaltung (Advanced management)** zurückzukehren, wählen Sie **OK**.

Alle registrierten Benutzer können Apps nach Belieben registrieren und löschen.

## Tipps zur Verwendung des Canon Inkjet Cloud Printing Center (beruflich)

Mit der Funktion **Gruppenverwaltung (Group management)** profitieren Sie von den vielen hilfreichen Funktionen, die der Dienst bei der Verwendung in einer Büroumgebung bietet.

In diesem Abschnitt wird ein Beispiel vorgestellt, in dem zwei Drucker verwendet werden. Dabei ist der **Administrator** der Bürovorsteher, und die anderen Mitglieder sind der Firmenpräsident, der Bereichsleiter und der neu eingestellte Mitarbeiter.

### »» Hinweis

- Wenn der zweite Drucker nicht registriert wurde, wählen Sie „[Hinzufügen eines Druckers](#)“ und registrieren Sie den Drucker gemäß den Anweisungen.

### Erstellen einer Gruppe, die von allen Büromitgliedern genutzt werden kann

Richten Sie die Basisgruppe ein.

In diesem Beispiel wird nur die App Evernote auf 2 Druckern verwendet.

1. Der Bürovorsteher [registriert sich im Canon Inkjet Cloud Printing Center](#) und wird **Administrator**.
2. Der Bürovorsteher wählt [Benutzer verwalten \(Manage users\)](#) unter  aus.

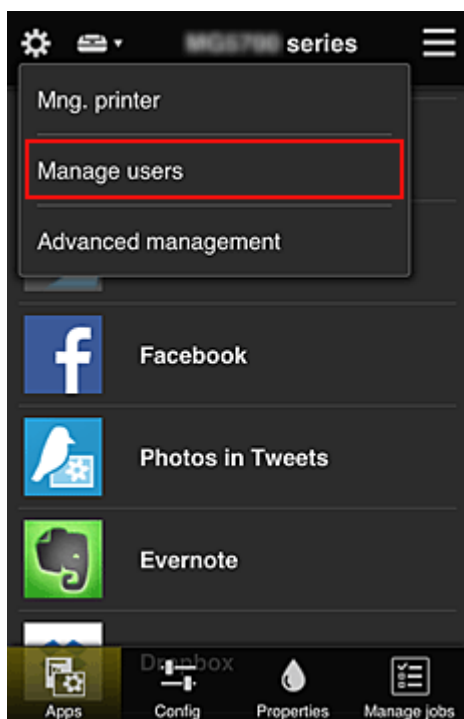

3. Im angezeigten Bildschirm wählt der Bürovorsteher **Benutzer hinzufügen (Add user)** aus und registriert den Firmenpräsidenten, den Bereichsleiter und den neu eingestellten Mitarbeiter als Benutzer.

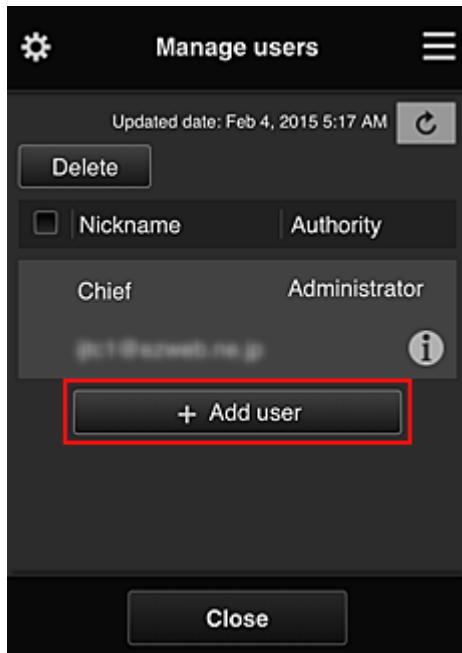

4. Der Bürovorsteher wählt **Erweiterte Verwaltung (Advanced management)** unter  aus.

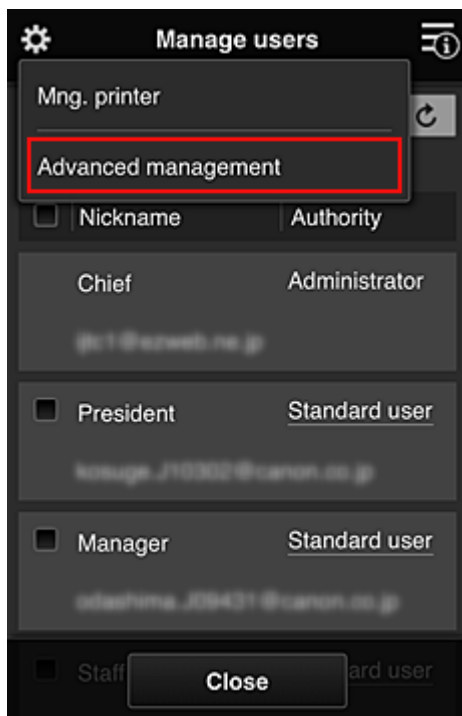

5. Bei **Verwaltungsmeth. ausw. (Select how to manage)** wählt der Bürovorsteher **Einrichten (Set)** aus.



6. Der Bürovorsteher stellt **Nach Gruppe verwalten (für Bürobenutzer) (Manage by group (for office users))** ein und wählt **OK**.

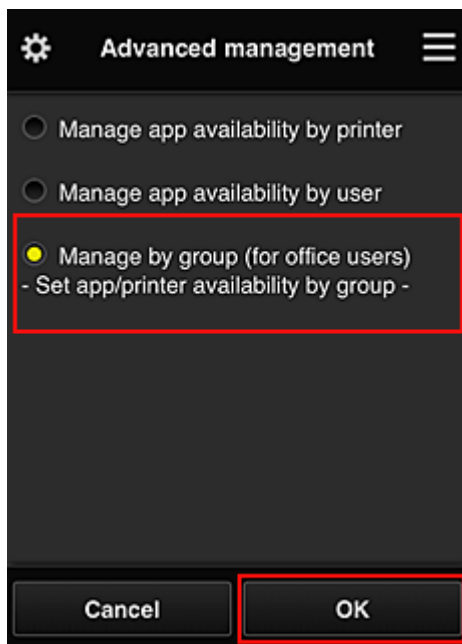

### »» Hinweis

- Falls die **Gruppenverwaltung (Group management)** bereits eingerichtet wurde, fahren Sie mit Schritt 10 und den darauf folgenden Schritten fort.

7. Im Bildschirm zur Überprüfung geänderter Verwaltungsmethoden überprüft der Bürovorsteher die angezeigten Informationen und wählt **OK**.

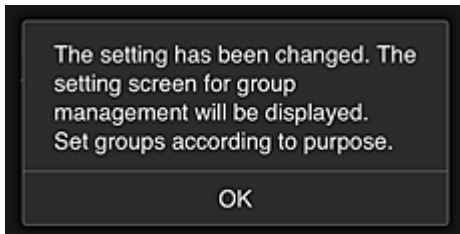
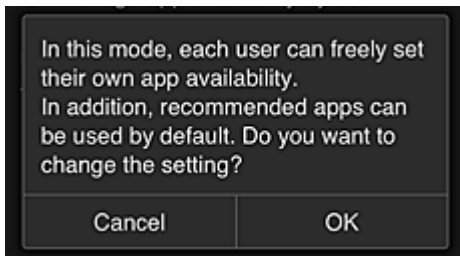

Dies wird nur angezeigt, wenn **Gruppenverwaltung (Group management)** als Modus ausgewählt wurde.

Wählen Sie zum Beenden der Einrichtung und zum Anzeigen des Bildschirms **Gruppenverwaltung (Group management)** **OK**.

### »» Hinweis

- Die Gruppe wird standardmäßig „Gruppe1“ genannt.
- Alle registrierten Benutzer sind standardmäßig derselben Gruppe zugeordnet.

8. Im Bildschirm **Gruppenverwaltung (Group management)** wählt der Bürovorsteher aus der Gruppe, die umbenannt werden soll,  aus.
9. Der **Gruppenname (Group name)** wird vom Bürovorsteher eingegeben, der anschließend **OK** wählt.

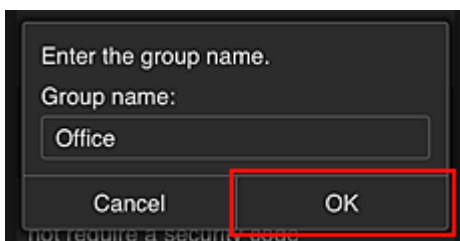

Der Bürochef gibt hier „Büro“ ein, da er eine Gruppe einrichtet, die von jedem Mitarbeiter im Büro genutzt werden wird.

### »» Wichtig

- Für die Eingabe von **Gruppenname (Group name)** gelten die folgenden Einschränkungen.
  - Der Gruppenname kann aus bis zu 20 alphanumerischen Einzelbyte-Zeichen oder bis zu 10 Doppelbyte-Zeichen bestehen.
  - Derselbe Gruppenname kann höchstens ein Mal in derselben Domain registriert werden.
  - Es können bis zu 20 Gruppen registriert werden.
- Derjenige, der die Gruppe erstellt hat, wird **Administrator**.

10. Wählen Sie **Einstellungen (Settings)** aus, und vergewissern Sie sich im Bildschirm zur Einrichtung von Gruppen, dass in der Registerkarte **Benutzer (Users)** alle Benutzer ausgewählt sind.

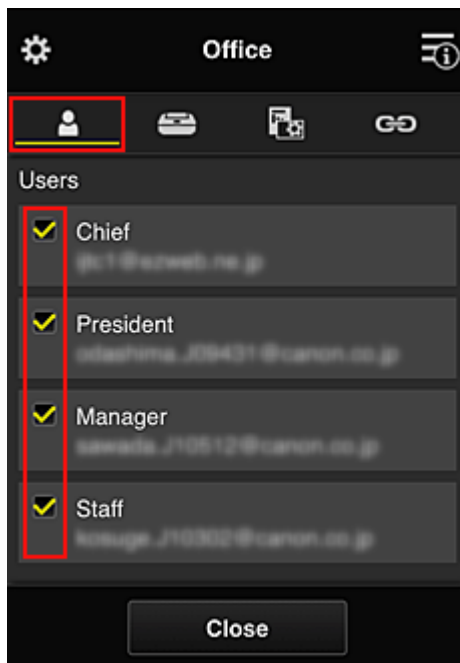

11. Vergewissern Sie sich, dass in der Registerkarte **Drucker (Printers)** alle Drucker ausgewählt sind.

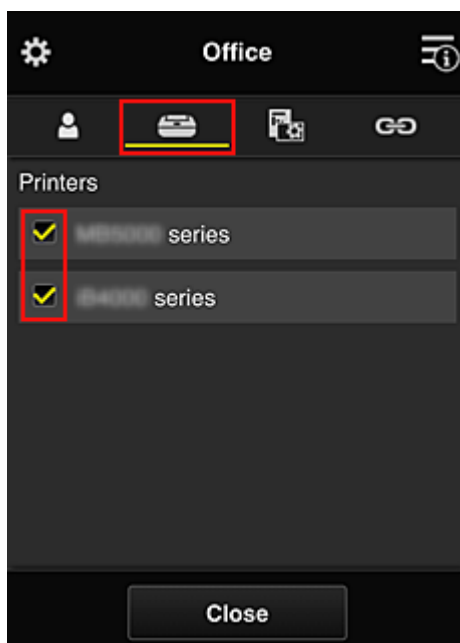

12. Setzen Sie in der Registerkarte **Apps** nur die App Evernote auf .



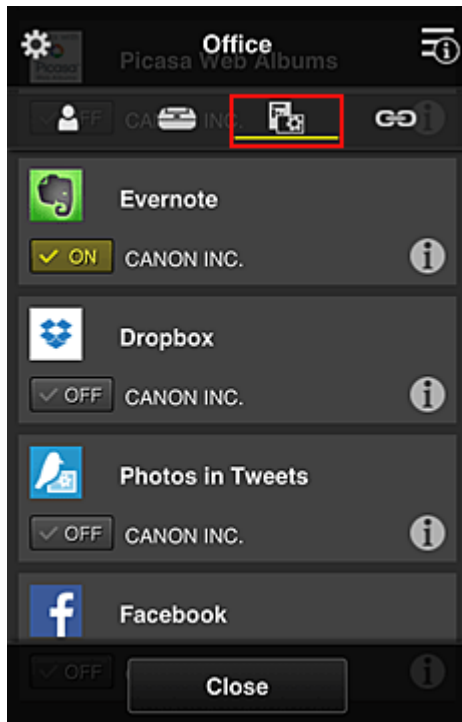

Um zwischen Registrierung und Löschung von Apps zu wechseln, wählen Sie  ON /  OFF.  
 Um zum Bildschirm **Gruppenverwaltung (Group management)** zurückzukehren, wählen Sie **Schließen (Close)**.

Damit ist die Einrichtung der vom gesamten Büro zu nutzenden Gruppe abgeschlossen.

### »» Hinweis

- Der Bildschirm zur Einrichtung von Gruppen zeigt alle Benutzer und Drucker an, die in der Domain registriert sind.
- Wenn Sie als Einzelperson neue Apps einrichten möchten, können Sie eine Gruppe hinzufügen. Verwenden Sie zum Erstellen einer neuen Gruppe **Gruppe hinzufügen (Add group)**, und fügen Sie anschließend im Bildschirm zur Einrichtung der hinzugefügten Gruppe Benutzer und Drucker hinzu.

- [Beschränken von Apps, die jeder Benutzer verwenden kann](#)
- [Beschränken von Apps, die alle Mitglieder auf dem Drucker nutzen können](#)
- [Beschränken von Apps, die einzelne Benutzer auf dem Drucker nutzen können](#)
- [Beschränken von Druckern, die einzelne Benutzer verwenden können](#)

### »» Wichtig

- Die verfügbaren Apps können je nach Land oder Region variieren.

## Beschränken von Apps, die jeder Benutzer verwenden kann

Nehmen Sie die folgenden Einstellungen vor:

- **Gesamtes Büro:** Verwenden Sie nur die App Evernote.
- **Präsident:** Verwenden Sie die Apps Evernote und Facebook.

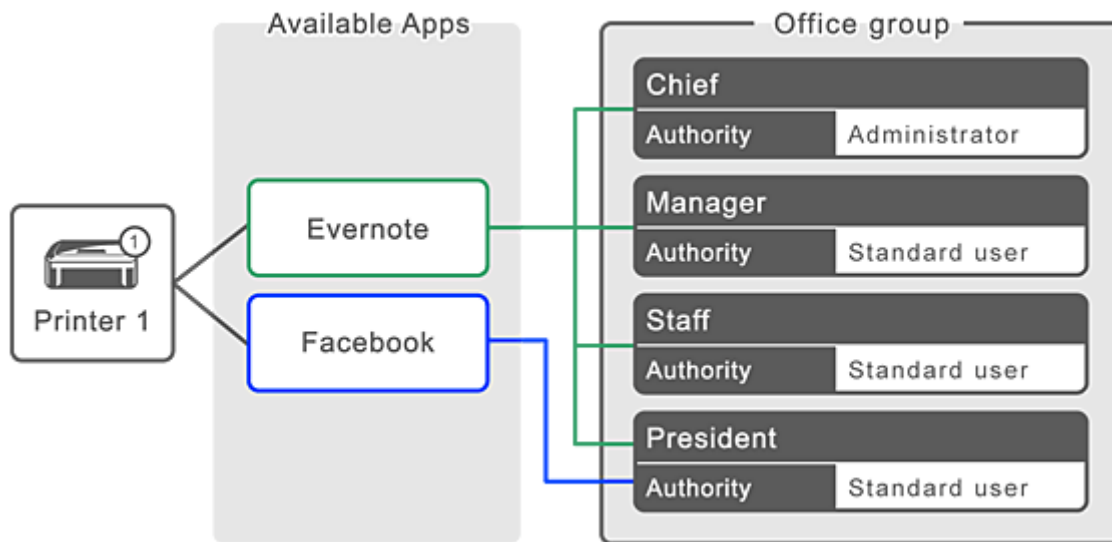

1. Wählen Sie unter  die Option **Gruppenverwaltung (Group management)**.

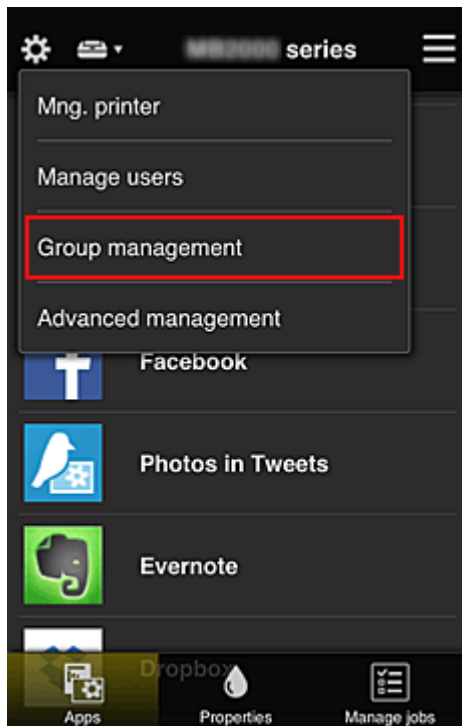

### »»» Hinweis

- Dies wird nur angezeigt, wenn **Nach Gruppe verwalten (für Bürobutzer) (Manage by group (for office users))** in **Erweiterte Verwaltung (Advanced management)** eingestellt ist.

2. Wählen Sie im angezeigten Bildschirm **Gruppe hinzufügen (Add group)** aus.

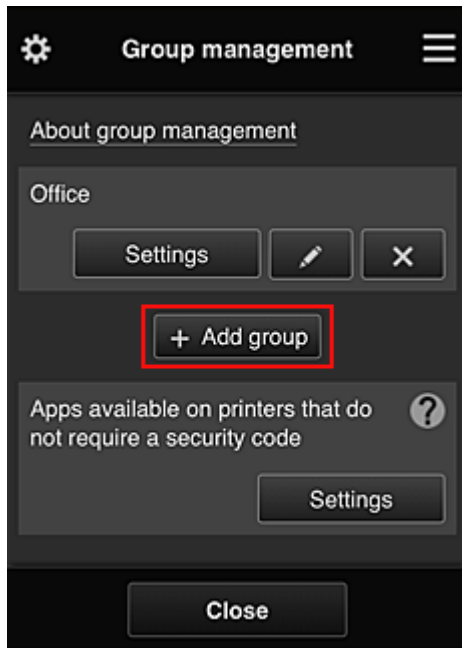

3. Der **Gruppenname (Group name)** wird vom Bürovorsteher eingegeben, der anschließend **OK** wählt.

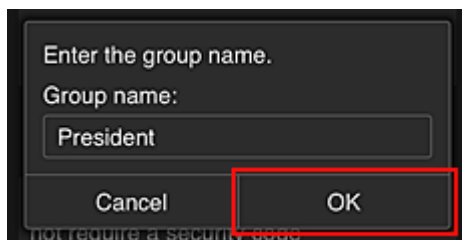

Geben Sie in diesem Feld für die dem Präsidenten vorbehaltene Gruppe „Präsident“ ein, da Sie Apps festlegen werden, die nur vom Präsidenten genutzt werden können.

### »»» Wichtig

- Für die Eingabe von **Gruppenname (Group name)** gelten die folgenden Einschränkungen.
  - Der Gruppenname kann aus bis zu 20 alphanumerischen Einzelbyte-Zeichen oder bis zu 10 Doppelbyte-Zeichen bestehen.
  - Derselbe Gruppenname kann höchstens ein Mal in derselben Domain registriert werden.
  - Es können bis zu 20 Gruppen registriert werden.
- Derjenige, der die Gruppe erstellt hat, wird **Administrator**.

4. Befolgen Sie die auf dem Bildschirm angezeigten Meldungen und wählen Sie **OK**.

Der Bildschirm zum Einrichten von Gruppen wird angezeigt.

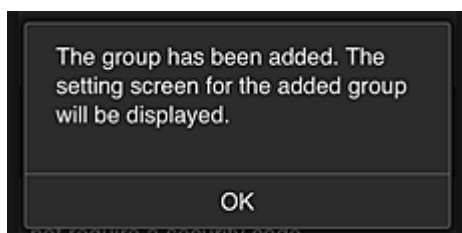

5. Wählen Sie in der Registerkarte **Benutzer (Users)** nur Präsident aus.

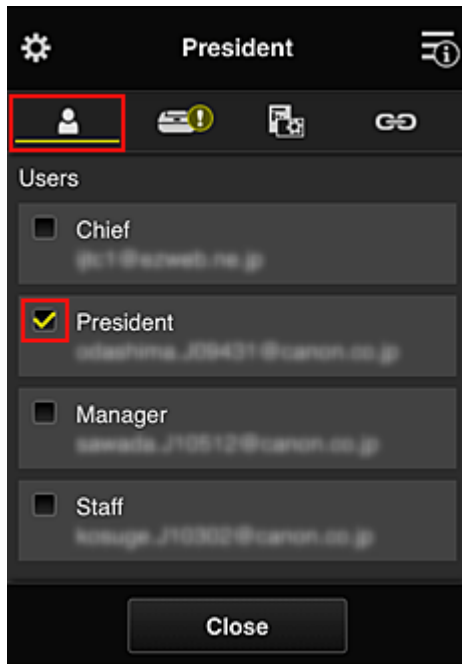

6. Wählen Sie auf der Registerkarte **Drucker (Printers)** den Drucker aus, den Sie verwenden möchten.

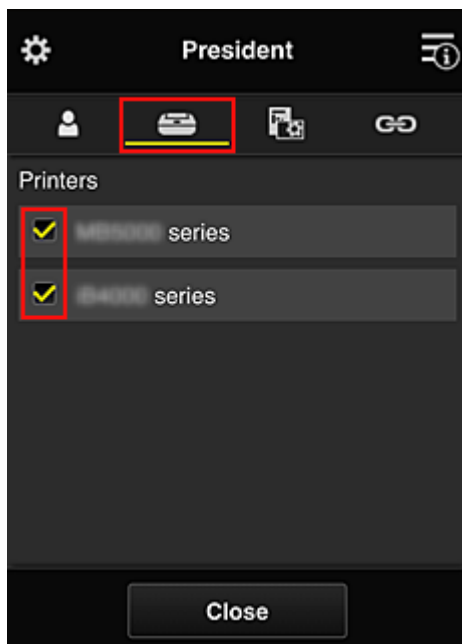

7. Setzen Sie die Apps Evernote und Facebook in der Registerkarte **Apps** auf .

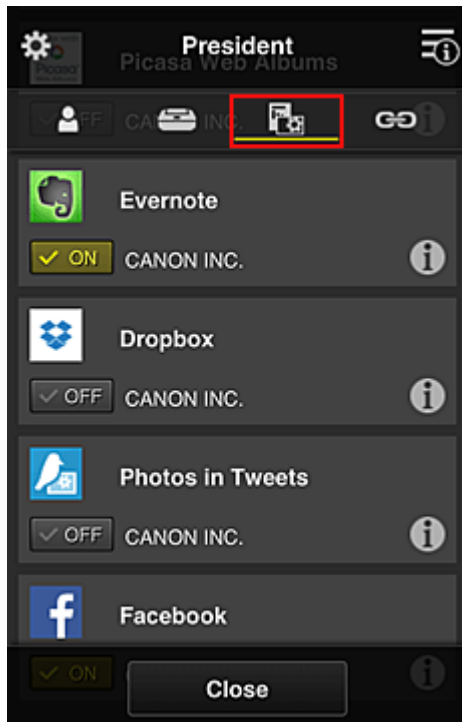

Um zwischen Registrierung und Löschung von Apps zu wechseln, wählen Sie  ON /  OFF.  
Um zum Bildschirm **Gruppenverwaltung (Group management)** zurückzukehren, wählen Sie **Schließen (Close)**.

Wenn Sie die obigen Anweisungen befolgen, können Sie Apps festlegen, die nur vom Präsidenten genutzt werden können.

### »» Hinweis

- Der Bildschirm zur Einrichtung von Gruppen zeigt alle Benutzer und Drucker an, die in der Domain registriert sind.

## Beschränken von Apps, die alle Mitglieder auf dem Drucker nutzen können

Um die Apps festzulegen, die auf dem Drucker verwendet werden sollen, befolgen Sie das folgende von diesem Dienst bereitgestellte Verfahren.

Zum Beispiel wird in diesem Abschnitt beschrieben, wie die Nutzung der App Evernote auf dem Drucker für alle Benutzer freigeschaltet werden kann.

1. Wählen Sie unter  die Option **Gruppenverwaltung (Group management)**.

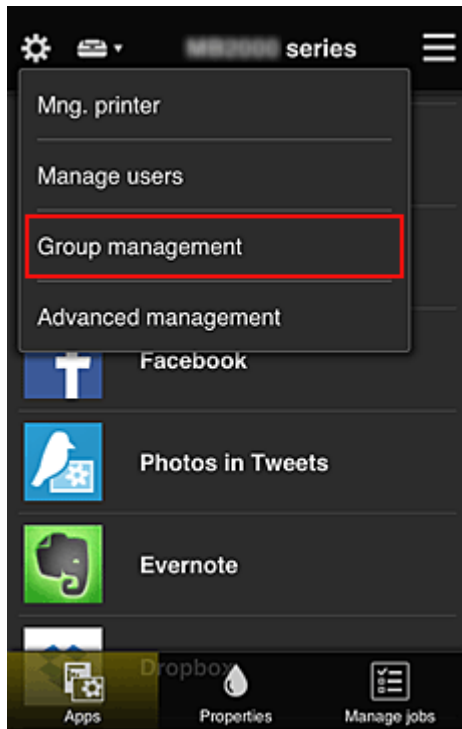

### »» Hinweis

- Dies wird nur angezeigt, wenn **Nach Gruppe verwalten (für Bürobenutzer) (Manage by group (for office users))** in **Erweiterte Verwaltung (Advanced management)** eingestellt ist.

- Wählen Sie für **Apps**, d. auf Druckern verf. sind, d. keinen Sich.-Code erfordern (**Apps available on printers that do not require a security code**) **Einstellungen (Settings)** aus.

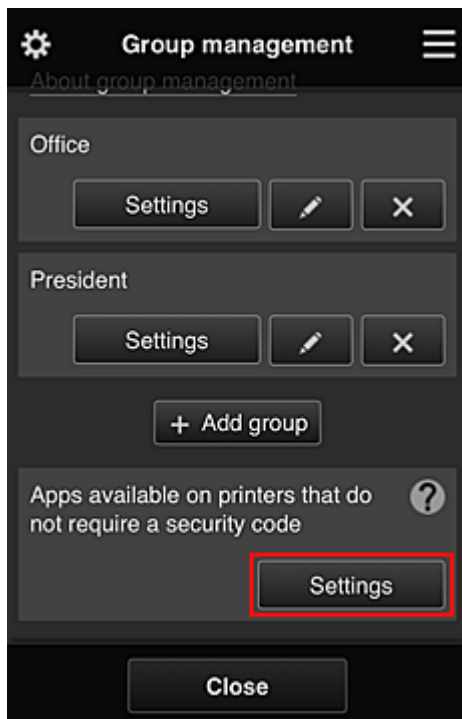

- Setzen Sie in der Registerkarte **Apps** nur die App Evernote auf .

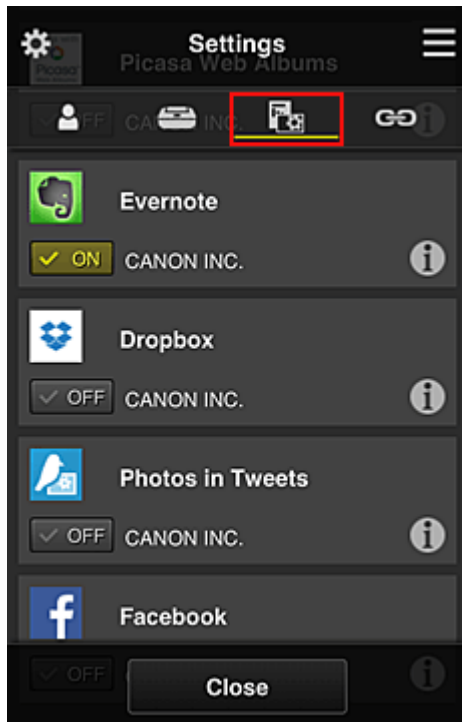

Um zwischen Registrierung und Löschung von Apps zu wechseln, wählen Sie  ON /  OFF.  
Um zum Bildschirm **Gruppenverwaltung (Group management)** zurückzukehren, wählen Sie **Schließen (Close)**.

Das oben beschriebene Verfahren richtet Evernote als die einzige App ein, die von allen Benutzern auf dem Drucker verwendet werden kann.

## **Beschränken von Apps, die einzelne Benutzer auf dem Drucker nutzen können**

Sie können für jeden Benutzer festlegen, welche Apps er auf dem Drucker nutzen kann.

Zum Beispiel wird in diesem Abschnitt beschrieben, wie die Nutzung der App Facebook auf dem Drucker auch für den Präsidenten freigeschaltet werden kann.

1. Wählen Sie unter  die Option **Erweiterte Verwaltung (Advanced management)**.

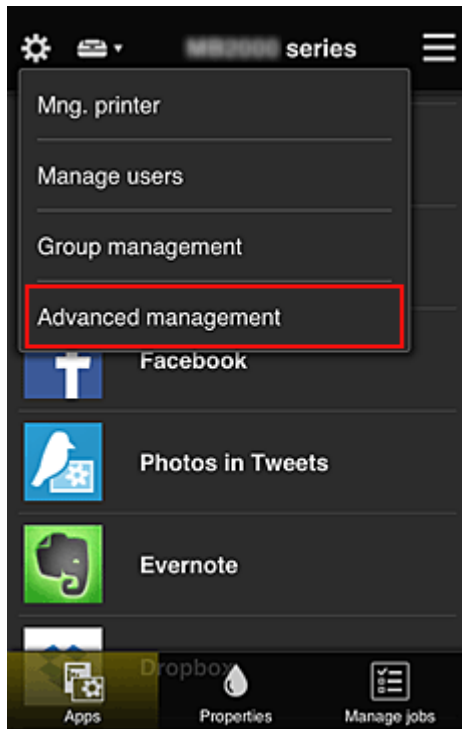

2. Wählen Sie für **Sicherheitscode erf. (Require security code) Einrichten (Set)** aus.



3. Wählen Sie Drucker, um den **Sicherheitscode (Security code)** einzurichten.

Mithilfe von [Sicherheitscodes](#) können einzelne Benutzer identifiziert werden, wenn ein Drucker von mehreren Benutzern verwendet wird.



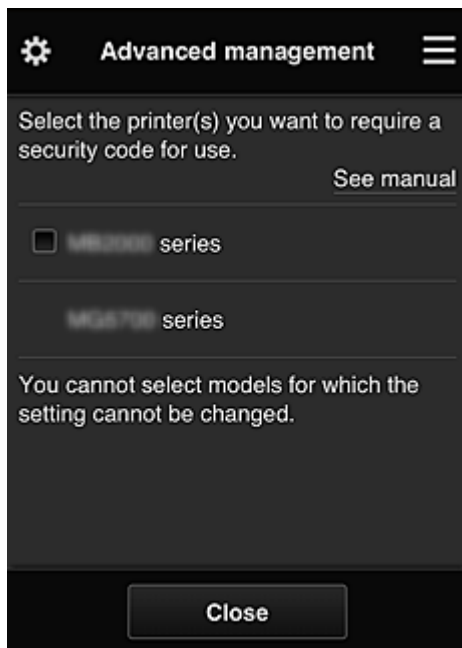

### »» Hinweis

- Für Modelle, bei denen die Einstellungen nicht geändert werden können, kann diese Funktion nicht ausgewählt werden.  
Einige Modelle unterstützen diese Funktion nicht. Ob Ihr Modell diese Funktion unterstützt, erfahren Sie unter „Modelle, die Sicherheitscodes unterstützen“.

#### 4. Sicherheitscode (Security code) einrichten

Sind Benutzer vorhanden, für die kein **Sicherheitscode (Security code)** eingerichtet wurde, wird ein Bildschirm angezeigt, um zu überprüfen, ob diese Benutzer per E-Mail aufgefordert werden sollen, einen **Sicherheitscode (Security code)** einzurichten.

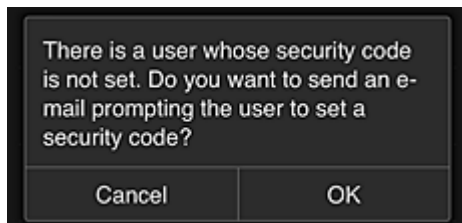

Um eine Benachrichtigungs-E-Mail ausschließlich an Benutzer ohne einen **Sicherheitscode (Security code)** zu schicken, wählen Sie **OK**.

Damit der **Sicherheitscode (Security code)**-Einrichtungsbildschirm angezeigt wird, sobald die einzelnen Benutzer sich anmelden, und keine Benachrichtigungs-E-Mail gesendet wird, wählen Sie **Abbrechen (Cancel)**.



### »» Wichtig

- Für **Sicherheitscode (Security code)**-Eingaben gelten die folgenden Zeichenbeschränkungen:
  - Bis zu 8 alphanumerische Zeichen

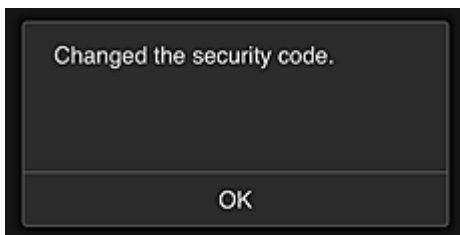

Der Änderungsprozess für den **Sicherheitscode (Security code)** wird beendet, und ein Fenster wird angezeigt mit der Meldung, dass die Änderung abgeschlossen wurde.

Wählen Sie im Nachrichtenfenster **OK**, um zum Hauptbildschirm zurückzukehren.

5. Wählen Sie im Startbildschirm des Druckers  **Cloud** aus.

6. Wählen Sie im Bildschirm **Benutzer wechseln (Switch user)** den Benutzer aus.



7. Geben Sie den **Sicherheitscode (Security code)** ein, den Sie festlegen möchten, und wählen Sie **Anmelden (Log in)**.



### »» Hinweis

- Wenn Sie keinen **Sicherheitscode (Security code)** festgelegt haben, legen Sie einen **Sicherheitscode (Security code)** in [Mein Konto \(My account\)](#) fest, und wählen Sie anschließend **Anmelden (Log in)**.

8. Wählen Sie die Facebook-App aus.

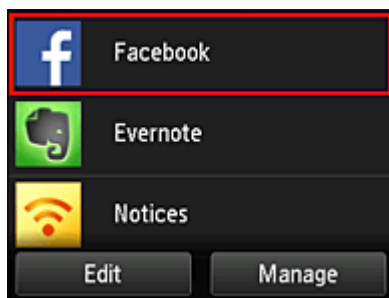

Nur der Präsident kann die Facebook-App vom Drucker aus nutzen.

## Beschränken von Druckern, die einzelne Benutzer verwenden können

Zum Beispiel wird in diesem Abschnitt beschrieben, wie ein Drucker für den Präsidenten und ein anderer Drucker für alle Benutzer eingerichtet werden kann.

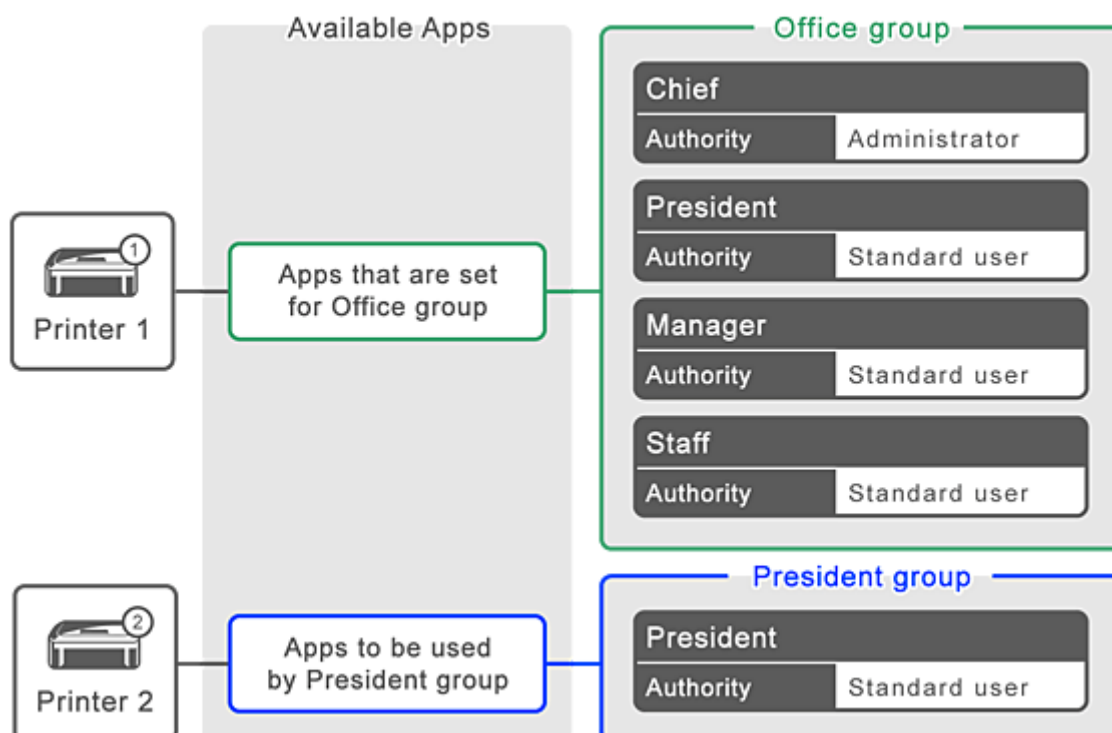

1. Wählen Sie unter  die Option **Gruppenverwaltung (Group management)**.

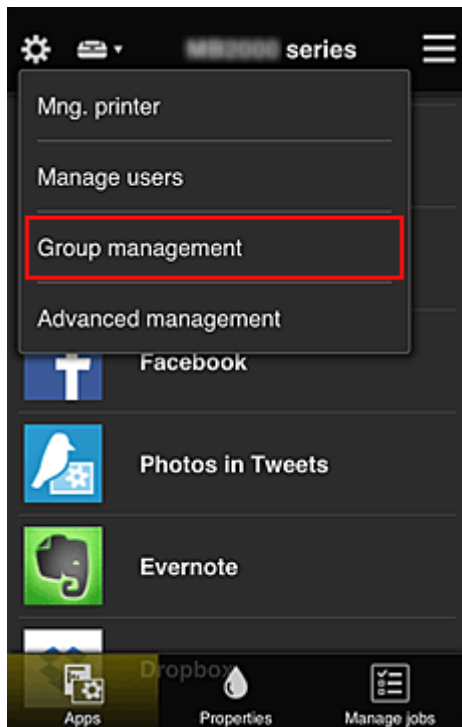

### »» Hinweis

- Dies wird nur angezeigt, wenn **Nach Gruppe verwalten (für Bürobenutzer) (Manage by group (for office users))** in **Erweiterte Verwaltung (Advanced management)** eingestellt ist.

2. Wählen Sie für die Gruppe, die alle Benutzer enthält, **Einstellungen (Settings)** aus.

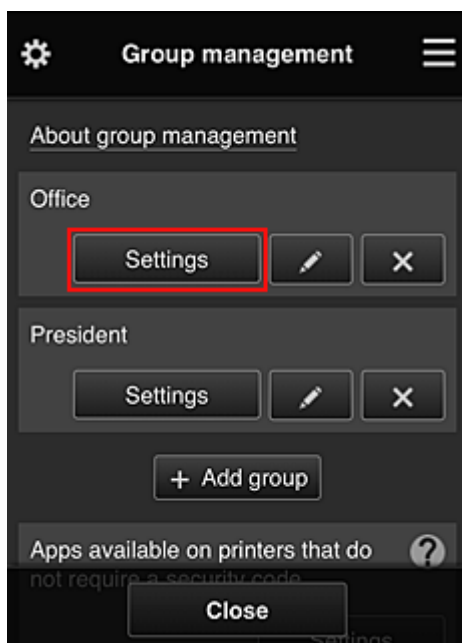

3. Löschen Sie auf der Registerkarte **Drucker (Printers)** den Drucker, der für den Präsidenten eingerichtet wurde.

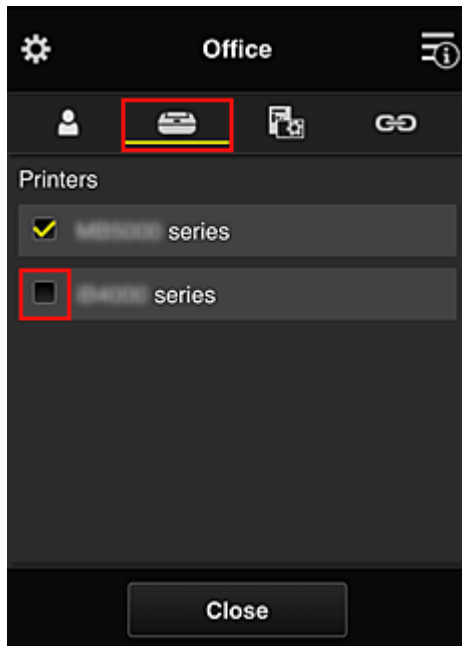

Um zum Bildschirm **Gruppenverwaltung (Group management)** zurückzukehren, wählen Sie **Schließen (Close)**.

### »» Wichtig

- Wird ein Benutzer in mehreren Gruppen verwaltet und eine App gelöscht oder der gewünschte Drucker für eine dieser Gruppen geändert, kann der Benutzer diese App oder diesen Drucker noch immer nutzen, sofern derjenige der anderen Gruppen es erlaubt.

Nur der eingerichtete Drucker kann von allen Benutzern verwendet werden.

## Was ist ein Sicherheitscode?

Ein **Sicherheitscode (Security code)** dient zur Identifizierung eines Benutzers, wenn ein Drucker von mehreren Benutzern verwendet wird.

### »» Wichtig

- Bei Verwendung der MAXIFY series können Sie einen **Sicherheitscode (Security code)** festlegen. Wir empfehlen Ihnen, einen **Sicherheitscode (Security code)** festzulegen, um zu verhindern, dass andere Benutzer Ihr Konto nutzen.
- Dieser Code gilt nur für die Verwendung von MAXIFY Cloud Link über das Bedienfeld des Druckers. Sie können diesen Code nicht verwenden, wenn Sie das Canon Inkjet Cloud Printing Center über einen Computer, ein Smartphone oder ein Tablet aufrufen.

## Hinzufügen eines Druckers

Mit einem Konto können Sie die Canon Inkjet Cloud Printing Center-Dienste auf mehreren Druckern nutzen.

So fügen Sie einen Drucker hinzu:

- [Wenn Ihr LCD-Monitor ein Farbmodell ist](#)
- [Wenn Ihr LCD-Monitor ein monochromes Modell ist](#)  
[Wenn Ihr Modell über keinen LCD-Monitor verfügt/Bei Verwendung von PRO-1000 series oder PRO-500 series](#)

### Wenn Ihr LCD-Monitor ein Farbmodell ist

1. Vergewissern Sie sich, dass eine E-Mail mit der URL an die registrierte E-Mail-Adresse gesendet wurde, und rufen Sie die URL auf.
2. Geben Sie die erforderlichen Informationen entsprechend den Anweisungen auf dem Authentifizierungsbildschirm ein, und wählen Sie dann **Anmelden (Log in)** aus.

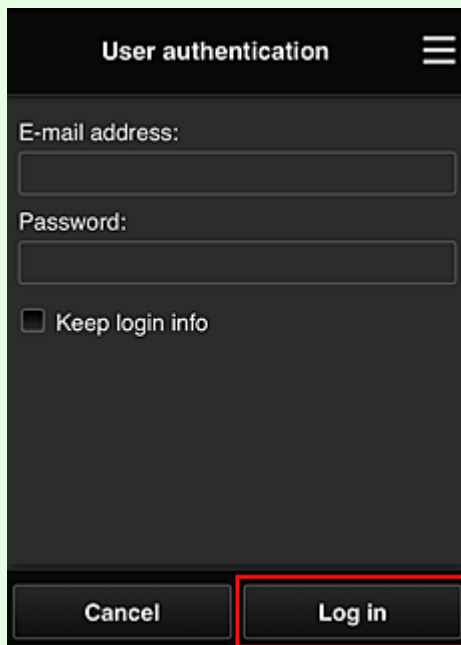

3. Wenn die Meldung angezeigt wird, dass der Drucker hinzugefügt wurde, wählen Sie **OK**.

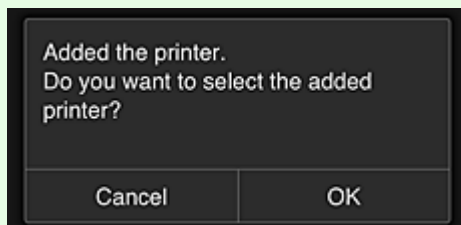

Der Prozess zum Hinzufügen des Druckers wird beendet, und der Hauptbildschirm des Canon Inkjet Cloud Printing Center wird angezeigt.

## »» Hinweis

- Wenn Sie **Abbrechen (Cancel)** wählen, ändert sich der Drucker-Auswahlstatus nicht, und der Hauptbildschirm des Canon Inkjet Cloud Printing Center wird angezeigt.

### Wenn Ihr LCD-Monitor ein monochromes Modell ist Wenn Ihr Modell über keinen LCD-Monitor verfügt/Bei Verwendung von PRO-1000 series oder PRO-500 series

1. Vergewissern Sie sich, dass eine E-Mail mit der URL an die registrierte E-Mail-Adresse gesendet wurde, und rufen Sie die URL auf.

■ Wenn Ihr LCD-Monitor ein monochromes Modell ist

■ [Wenn Ihr Modell über keinen LCD-Monitor verfügt/Bei Verwendung von PRO-1000 series oder PRO-500 series](#)

2. Geben Sie die erforderlichen Informationen entsprechend den Anweisungen auf dem Authentifizierungsbildschirm ein, und wählen Sie dann **Anmelden (Log in)** aus.

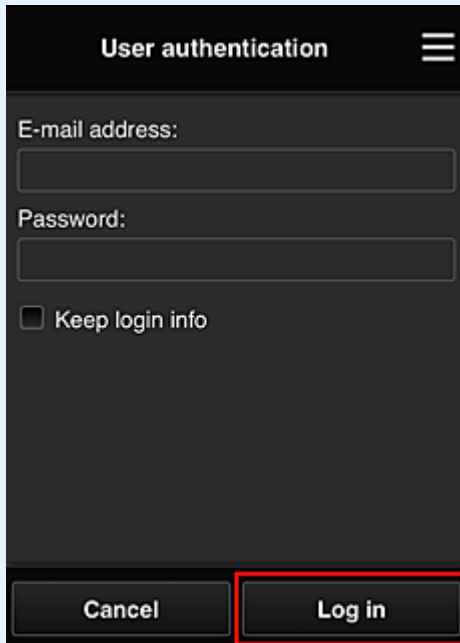

3. Wenn die Meldung angezeigt wird, dass der Drucker hinzugefügt wurde, wählen Sie **OK**.

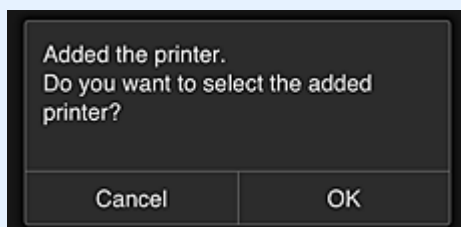

Der Prozess zum Hinzufügen des Druckers wird beendet, und der Hauptbildschirm des Canon Inkjet Cloud Printing Center wird angezeigt.



## »» Hinweis

- Wenn Sie **Abbrechen (Cancel)** wählen, ändert sich der Drucker-Auswahlstatus nicht, und der Hauptbildschirm des Canon Inkjet Cloud Printing Center wird angezeigt.

### ■ [Hinzufügen eines PIXMA/MAXIFY Cloud Link-Benutzers](#)

## Hinzufügen eines PIXMA/MAXIFY Cloud Link-Benutzers

Ein Drucker kann von mehreren Personen verwendet werden.

In diesem Abschnitt werden die Vorgehensweise zum Hinzufügen von Benutzern und die Benutzerberechtigungen beschrieben.

### Hinzufügen eines Benutzers

1. Wählen Sie im Bildschirm des Diensts die Option **Benutzer verwalten (Manage users)** unter  aus.

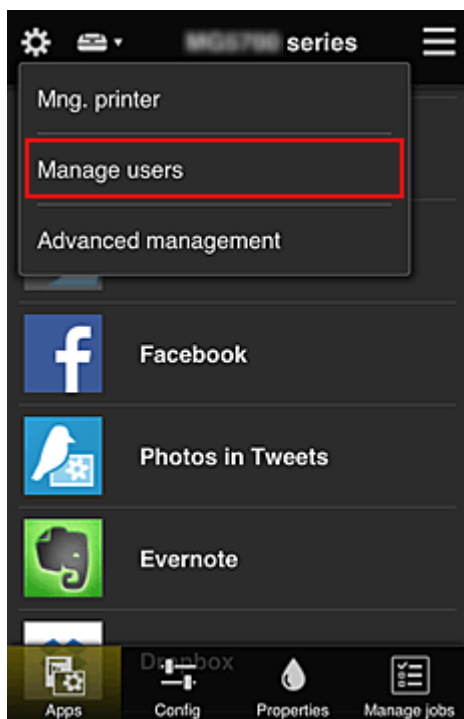

2. Wählen Sie **Benutzer hinzufügen (Add user)** aus.

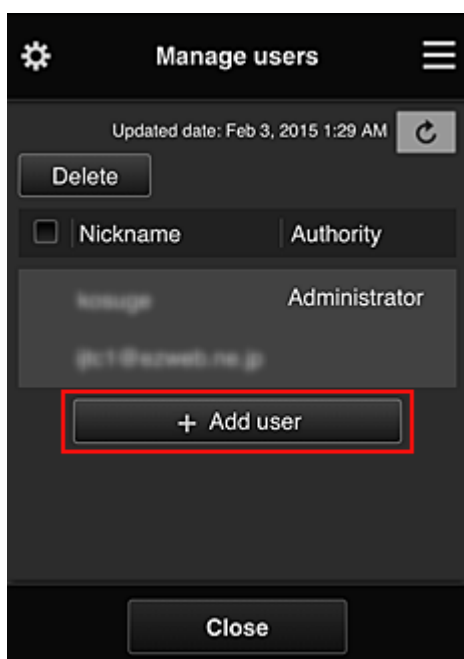

## »» Hinweis

- Wenn Sie **Benutzer hinzufügen (Add user)** auswählen, prüft der Dienst zunächst, ob die Höchstzahl an Benutzern erreicht wurde. Wenn neue Benutzer hinzugefügt werden können, wird der Bildschirm zur Benutzerregistrierung angezeigt.
- Die Höchstzahl an Benutzern, die 1 Drucker hinzugefügt werden kann, beträgt 20.

3. Geben Sie die E-Mail-Adresse des hinzuzufügenden Benutzers ein, und wählen Sie dann **OK** aus.

Die URL für den Abschluss der Registrierung wird dann an die eingegebene E-Mail-Adresse gesendet.

## »» Hinweis

- Bei Eingabe einer bereits registrierten E-Mail-Adresse erhalten Sie die Benachrichtigung, dass die Adresse registriert ist. Folgen Sie den angezeigten Anweisungen, um eine weitere E-Mail-Adresse anzugeben.

4. Rufen Sie die in der E-Mail angegebene URL auf.

Befolgen Sie die im Folgenden erklärten Schritte, wenn Sie eine Benachrichtigungs-E-Mail erhalten.

5. Lesen Sie die Bestimmungen, die in den Bildschirmen **Lizenzvereinbarung (License agreement)** und **Datenschutzbestimmungen (Privacy statement)** angezeigt werden. Wenn Sie diesen Bestimmungen zustimmen, wählen Sie **Zustimmen (Agree)** aus.

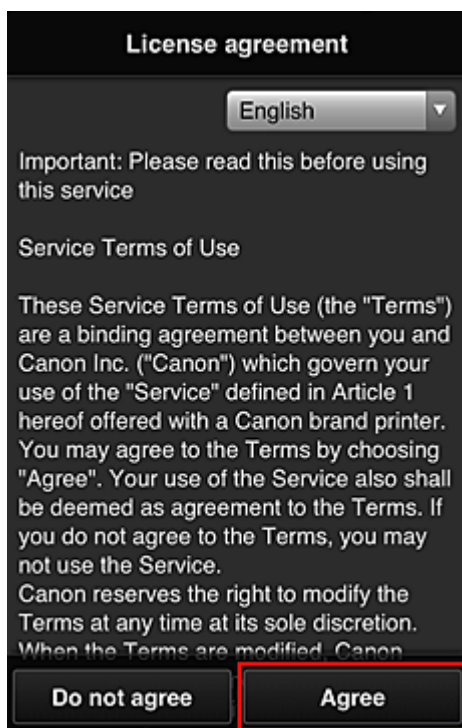

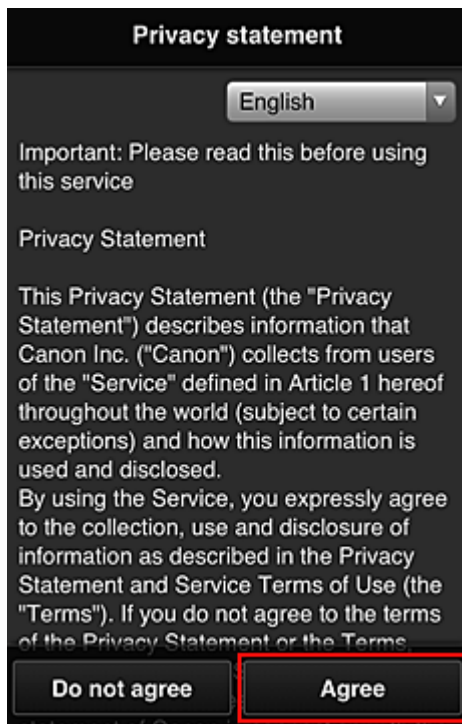

6. Registrieren Sie ein Kennwort für die Anmeldung beim Canon Inkjet Cloud Printing Center.

Geben Sie im Bildschirm zur „Mein Konto“-Registrierung das gewünschte Kennwort in **Kennwort (Password)** und **Kennwort (Bestätigung) (Password (Confirmation))** ein, und wählen Sie **Weiter (Next)**.

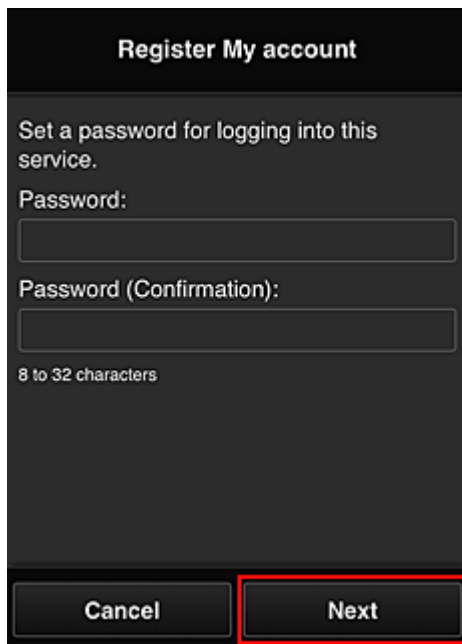

»»» **Wichtig**

- Es gelten nachstehende Einschränkungen für das **Kennwort (Password)**.
  - Das Kennwort muss zwischen 8 und 32 Zeichen lang sein und aus alphanumerischen Einzelbyte-Zeichen und -Symbolen bestehen (!"#\$\$%&'()\*+,-./:;<=>?@[¥]^\_`{|}~). (Die Groß-/Kleinschreibung wird beachtet.)

7. Geben Sie einen **Spitzname (Nickname)**n ein.

Geben Sie einen Benutzernamen Ihrer Wahl ein.

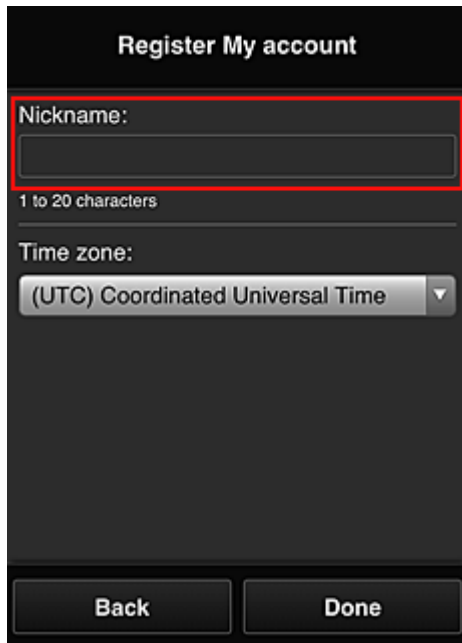

Register My account

Nickname:

1 to 20 characters

Time zone:

(UTC) Coordinated Universal Time

Back Done

»» Wichtig

- Für das Eingabefeld des Benutzernamens gelten folgende Zeichenbeschränkungen:
  - Der Benutzername muss zwischen 1 und 20 Zeichen lang sein und aus alphanumerischen Einzelbyte-Zeichen und -symbolen bestehen (!"#\$%&'()\*+,-./:;<=>@[¥]^\_`{|}~). (Die Groß-/Kleinschreibung wird beachtet.)

8. Geben Sie die **Zeitzone (Time zone)** an und wählen Sie **Fertig (Done)**.

Wählen Sie Ihre Region in der Liste aus. Wenn Ihre Region nicht angezeigt wird, wählen Sie die Ihrer Region nächstgelegenen Zeitzone aus.

**Sommerzeit anwenden (Apply daylight saving time)**

Diese Option wird nur angezeigt, wenn es in der ausgewählten **Zeitzone (Time zone)** eine Sommerzeit gibt.

Wählen Sie aus, ob die Sommerzeit berücksichtigt werden soll.

The image shows a mobile application screen titled "Register My account". It features a "Nickname:" label above a text input field, with a character limit of "1 to 20 characters" indicated below. A "Time zone:" dropdown menu is highlighted with a red border, showing "(UTC) Coordinated Universal Time" as the selected option. At the bottom of the screen, there are two buttons: "Back" and "Done".

Der Hauptteil der Registrierung ist abgeschlossen, und es wird eine E-Mail zum Registrierungsabschluss versendet.

### »» Hinweis

- Bei Verwendung von MAXIFY Cloud Link wird dem Drucker ein Cookie für den ausgewählten Benutzer hinzugefügt, und der Anmeldestatus jedes Benutzers wird wiederhergestellt. Für jeden Drucker können Cookies für bis zu 8 Benutzer registriert werden.

## Berechtigungen der Druckerbenutzer

Wenn mehrere Benutzer den Cloud-Dienst für 1 Drucker verwenden, werden die einzelnen Benutzer in die Kategorien **Administrator** oder **Standardben. (Standard user)** eingeteilt.

### »» Hinweis

- Der zuerst registrierte Benutzer wird als **Administrator** festgelegt. Der Administrator kann die Berechtigungen von Benutzern über den [Benutzer verwalten \(Manage users\)-Bildschirm](#) ändern.

Ein **Administrator** kann Druckerinformationen ändern, Apps hinzufügen und löschen, Benutzer verwalten und verschiedene andere Einstellungen vornehmen.

Ein **Standardben. (Standard user)** kann die Druckerinformationen überprüfen und Apps starten.

Informationen zu Funktionen, die von jedem Benutzer genutzt werden können, finden Sie im „[Fenster des Canon Inkjet Cloud Printing Center](#)“.

Wenn Sie MAXIFY Cloud Link über den Drucker verwenden, wählen Sie **Mehrbenutzermodus (Multiuser mode)** im [Druck. verw. \(Mng. printer\)-Bildschirm](#) aus, um den Drucker auf **Mehrbenutzermodus (Multiuser mode)** einzustellen. Danach kann jeder Benutzer eine App starten und Dokumente drucken.

### »» Hinweis

- Wenn Sie keinen eigenen **Sicherheitscode (Security code)** festgelegt haben, wählen Sie **Mehrbenutzermodus (Multiuser mode)**, um den Einrichtungsbildschirm für den **Sicherheitscode (Security code)** anzuzeigen.  
Wenn Sie **Abbrechen (Cancel)** wählen, kann der **Mehrbenutzermodus (Multiuser mode)** nicht eingestellt werden.

- Wenn Sie **Administrator** sind, wird ein Bestätigungsbildschirm angezeigt, in dem Sie gefragt werden, ob Sie Standardbenutzer ohne **Sicherheitscode (Security code)** per E-Mail auffordern möchten, einen **Sicherheitscode (Security code)** einzurichten.
  - Um eine Benachrichtigungs-E-Mail ausschließlich an Benutzer ohne einen **Sicherheitscode (Security code)** zu schicken und **Mehrbenutzermodus (Multiuser mode)** festzulegen, wählen Sie **OK**.
  - Um den **Mehrbenutzermodus (Multiuser mode)** festzulegen, ohne eine Benachrichtigungs-E-Mail zu verschicken, wählen Sie **Abbrechen (Cancel)**.

■ [Fehlersuche beim Canon Inkjet Cloud Printing Center](#)

# Fehlersuche beim Canon Inkjet Cloud Printing Center

- [Die App kann nicht installiert werden](#)
- [Die registrierte App wird nicht in der Liste der Apps aufgeführt](#)
- [Wenn die Informationen bei Drücken der Taste Aktualisieren nicht aktualisiert werden](#)
- [Sie erhalten keine Registrierungs-E-Mail](#)
- [Drucken nicht möglich](#)
- [Der Druckvorgang wird gestartet, ohne dass Sie ihn initiiert haben](#)
- [Wenn Sie sich unter iOS oder Mac auch nach der Eingabe des richtigen Kennworts nicht ordnungsgemäß anmelden können](#)

## Die App kann nicht installiert werden

Überprüfen Sie das Land oder die Region, in der der Drucker erworben wurde.

Wenn der Drucker außerhalb des Landes oder der Region verwendet wird, in der er erworben wurde, können Apps nicht installiert werden.

### Wenn Sie die iP110 series verwenden

Überprüfen Sie das Land oder die Region, in der der Drucker erworben wurde.

Wenn Sie den Drucker außerhalb des Landes oder der Region verwenden, in der Sie ihn erworben haben, können Sie möglicherweise bestimmte Apps nicht installieren.

Sie können Apps, die bereits installiert sind, weiter verwenden, solange das Land oder die Region, in die Sie reisen, diese Apps unterstützt.

## Die registrierte App wird nicht in der Liste der Apps aufgeführt

Überprüfen Sie die Anzeigesprache von Canon Inkjet Cloud Printing Center.

Wenn als Anzeigesprache eine Sprache festgelegt wird, die eine App nicht unterstützt, wird die App nicht in der Liste der Apps angezeigt, sie bleibt aber weiterhin registriert.

Wenn Sie wieder die Zielsprache der App auswählen, wird sie wieder in der Liste angezeigt, und Sie können die App starten, registrieren oder abmelden.

## Wenn die Informationen bei Drücken der Taste Aktualisieren nicht aktualisiert werden

Die Informationen werden möglicherweise nicht direkt angezeigt, da der Eigenschaftenbildschirm eine Netzwerkverbindung mit diesem Produkt erfordert. Warten Sie bitte einen Moment, und aktualisieren Sie die Informationen erneut.



Wenn die Informationen immer noch nicht aktualisiert werden, vergewissern Sie sich, dass das Produkt über eine Internetverbindung verfügt.

## Sie erhalten keine Registrierungs-E-Mail

Sie haben möglicherweise bei der Benutzerregistrierung des Canon Inkjet Cloud Printing Center eine andere E-Mail-Adresse eingegeben.



## Wenn Ihr LCD-Monitor ein Farbmodell ist

Wählen Sie auf dem Startbildschirm des Druckers  **Einrichtg (Setup)** (  Verschiedene Einstellungen) ->  **Webservice-Einrichtung (Web service setup)** -> **Webservice-Verbindungs-Eintr. (Web service connection setup)** -> **IJ Cloud Printing Center-Eintr. (IJ Cloud Printing Center setup)** -> **Von diesem Service löschen (Delete from this service)**, um die Registrierung für den Dienst zu löschen.

## Wenn Ihr LCD-Monitor ein monochromes Modell ist

Wählen Sie auf dem Bedienfeld die Taste  **Einrichten (Setup)** und anschließend **Webservice-Eintr. (Web service setup)** -> **Verbindungs-Eintr. (Connection setup)** -> **IJCloudPrintingCtr** -> **Von Service löschen (Delete from service)** aus, um die Registrierung für den Dienst zu löschen.

## Wenn Ihr Modell über keinen LCD-Monitor verfügt

Anzeigen von Druckerinformationen -> **IJ Cloud Printing Center-Eintr. (IJ Cloud Printing Center setup)** -> **Von diesem Service löschen (Delete from this service)**, um die Registrierung für den Dienst zu löschen.

Navigieren Sie zum Anzeigen der Druckerinformationen zur *Online-Handbuch*-Startseite und lesen Sie „Überprüfen von Druckerinformationen“ für Ihr Modell.



Führen Sie die Benutzerregistrierung des Canon Inkjet Cloud Printing Center nach dem Zurücksetzen des Druckers erneut von vorne durch.

## Drucken nicht möglich

Prüfen Sie Folgendes, wenn das Drucken nicht möglich ist.

## Wenn Ihr LCD-Monitor ein Farbmodell ist

- Stellen Sie sicher, dass der Drucker mit dem Internet verbunden ist
- Stellen Sie sicher, dass der Drucker mit einem LAN verbunden ist, und dass das LAN eine Internetverbindung hat.
- Vergewissern Sie sich, dass auf dem LCD-Monitor des Druckers keine Fehlermeldung angezeigt wird.
- Wenn der Druckvorgang nicht gestartet wird, obwohl Sie einen Moment gewartet haben, öffnen Sie

den Hauptbildschirm des Druckers und wählen Sie  **Einrichtg (Setup)** (  Verschiedene Einstellungen) -> **Webservice-Anfrage (Web service inquiry)** aus.

## Wenn Ihr LCD-Monitor ein monochromes Modell ist

- Stellen Sie sicher, dass der Drucker mit dem Internet verbunden ist

- Stellen Sie sicher, dass der Drucker mit einem LAN verbunden ist, und dass das LAN eine Internetverbindung hat.
- Vergewissern Sie sich, dass auf dem LCD-Monitor des Druckers keine Fehlermeldung angezeigt wird.
- Wenn der Druckvorgang nicht gestartet wird, obwohl Sie einen Moment gewartet haben, wählen



Sie auf dem Bedienfeld des Druckers die Option **Einrichten (Setup)** und führen Sie eine **Webservice-Anfrage (Web service inquiry)** aus. Sollte der Druckvorgang nicht gestartet werden, führen Sie die Abfrage mehrere Male aus.

### Wenn Ihr Modell über keinen LCD-Monitor verfügt

- Stellen Sie sicher, dass der Drucker mit dem Internet verbunden ist.
- Stellen Sie sicher, dass der Drucker mit einem LAN verbunden ist, und dass das LAN eine Internetverbindung hat.
- Wenn der Druckvorgang nicht gestartet, obwohl Sie einen Moment gewartet haben, schalten Sie den Drucker aus und dann wieder ein.

Besteht das Problem weiterhin, verwenden Sie den Druckertreiber auf Ihrem Computer, um den Druckauftrag auszuführen. Überprüfen Sie, ob die Daten auf dem Drucker normal gedruckt werden können.

Wenn Sie weiterhin nicht drucken können, lesen Sie den Abschnitt zur Fehlersuche des entsprechenden Modells auf der Startseite vom *Online-Handbuch*.

### »» Hinweis

- Bei einer WLAN-Verbindung kann es nach Einschalten des Druckers einige Minuten dauern, bis die Kommunikation möglich ist. Überprüfen Sie, ob der Drucker mit dem WLAN verbunden ist, und warten Sie einen Moment, bis Sie den Druckauftrag starten.
- Wenn der Drucker nicht eingeschaltet oder nicht mit dem Internet verbunden ist, und somit der Druckauftrag nicht innerhalb von 24 Stunden gestartet wird, wird er automatisch abgebrochen. Stellen Sie in diesem Fall sicher, dass der Drucker eingeschaltet und mit dem Internet verbunden ist, und senden Sie den Druckauftrag erneut.

### Der Druckvorgang wird gestartet, ohne dass Sie ihn initiiert haben

Möglicherweise werden die Canon Inkjet Cloud Printing Center-Dienste unbefugterweise durch Dritte verwendet.

### Wenn Ihr LCD-Monitor ein Farbmodell ist



Wählen Sie auf dem Startbildschirm des Druckers **Einrichtg (Setup)** ( **Verschiedene**



**Einstellungen**) -> **Webservice-Einrichtung (Web service setup)** -> **Webservice-Verbindungs-Eintr. (Web service connection setup)** -> **IJ Cloud Printing Center-Eintr. (IJ Cloud Printing Center setup)** -> **Von diesem Service löschen (Delete from this service)**, um die Registrierung für den Dienst zu löschen.

## Wenn Ihr LCD-Monitor ein monochromes Modell ist



Wählen Sie auf dem Bedienfeld die Taste **Einrichten (Setup)** und anschließend **Webservice-Eintr. (Web service setup)** -> **Verbindungs-Eintr. (Connection setup)** -> **IJCloudPrintingCtr** -> **Von Service löschen (Delete from service)** aus, um die Registrierung für den Dienst zu löschen.

## Wenn Ihr Modell über keinen LCD-Monitor verfügt

Anzeigen von Druckerinformationen -> **IJ Cloud Printing Center-Eintr. (IJ Cloud Printing Center setup)** -> **Von diesem Service löschen (Delete from this service)**, um die Registrierung für den Dienst zu löschen.

Navigieren Sie zum Anzeigen der Druckerinformationen zur *Online-Handbuch*-Startseite und lesen Sie „Überprüfen von Druckerinformationen“ für Ihr Modell.

Führen Sie die Benutzerregistrierung des Canon Inkjet Cloud Printing Center nach dem Zurücksetzen des Druckers erneut von vorne durch.

## Wenn Sie sich unter iOS oder Mac auch nach der Eingabe des richtigen Kennworts nicht ordnungsgemäß anmelden können

Wenn Sie iOS oder Mac verwenden und das Kennwort das Symbol ¥ oder ₩ enthält, geben Sie stattdessen einen umgekehrten Schrägstrich ein. Anweisungen zur Eingabe eines umgekehrten Schrägstrichs erhalten Sie in der Hilfe des Betriebssystems.

## Einfaches Drucken von einem Smartphone oder Tablet mit Canon PRINT Inkjet/SELPHY

Verwenden Sie Canon PRINT Inkjet/SELPHY, um auf einem Smartphone oder Tablet (iOS oder Android) gespeicherte Fotos einfach über eine drahtlose Verbindung zu drucken.

Canon PRINT Inkjet/SELPHY kann vom App Store und von Google Play heruntergeladen werden.



## Drucken mit Windows RT

Wenn Sie Windows RT 8.1 oder höher verwenden, können Sie ganz einfach drucken, indem Sie diesen Drucker mit dem Netzwerk verbinden.

Zum Herstellen einer Verbindung mit dem Netzwerk lesen Sie die Informationen unter der URL für die Einrichtung (<http://www.canon.com/ijsetup>), um dieses Produkt über Ihren Computer, Ihr Smartphone oder Ihr Tablet-Gerät zu verwenden.

Nachdem die Verbindung hergestellt wurde, wird die Software Canon Inkjet Print Utility, mit der Sie detaillierte Druckeinstellungen festlegen können, automatisch heruntergeladen.

Mit Canon Inkjet Print Utility können Sie den **Druckerst. (Printer status)** prüfen und detaillierte Druckeinstellungen festlegen. (Die verfügbaren Funktionen variieren je nach Umgebungsbedingungen und Verbindungsmethode.)

# Handhabung und Verwendung von Papier

## ► Papier

- Verwendbare Medientypen
- Maximale Papierkapazität
- Nicht verwendbare Medientypen
- Handhabung des Papiers
- Vorbereitungen vor der Verwendung von Kunstdruckpapier

## ► Handhabung des Papiers

- Papierzufuhren zum Einlegen des Papiers
- Einlegen von Papier in das hintere Fach
- Einlegen von Papier in das manuelle Einzugsfach

## **Papier**

- **Verwendbare Medientypen**
- **Maximale Papierkapazität**
- **Nicht verwendbare Medientypen**
- **Handhabung des Papiers**
- **Vorbereitungen vor der Verwendung von Kunstdruckpapier**

# Verwendbare Medientypen

Optimale Druckergebnisse erhalten Sie mit für den Tintenstrahldruck geeignetem und dieses Gerät optimiertem Papier. Canon bietet eine Vielzahl von Papiertypen an, die sowohl für Dokumente als auch für Fotos und Abbildungen geeignet sind. Wir empfehlen, für den Ausdruck Ihrer wichtigen Fotos Originalpapier von Canon zu verwenden.

## Medientypen

### Handelsübliches Papier

- Normalpapier (einschließlich Recyclingpapier)

### Originalpapier von Canon

Die Artikelnummer des Originalpapiers von Canon wird in Klammern angegeben. Bitte beachten Sie die mit dem Papier gelieferten Informationen zur zu bedruckenden Seite und zur Handhabung des Papiers. Auf unserer Website finden Sie Informationen zu den Papierformaten, in denen Originalpapier von Canon verfügbar ist.

#### »» Hinweis

- Manche Originalpapiere von Canon sind möglicherweise nicht überall verfügbar. In manchen Ländern (z. B. in den USA) ist das Papier nicht mit der Artikelnummer ausgezeichnet. Richten Sie sich in diesem Fall beim Kauf nach der Bezeichnung des Papiers.

#### Papier für den Druck von Dokumenten:

- Canon Red Label Superior <WOP111>
- Canon Océ Office Colour Paper <SAT213>

#### Papier für den Fotodruck:

- Professional Fotopapier Platin <PT-101>
- Fotoglanzpapier Plus II <PP-201>
- Professional Fotopapier Hochgl. <LU-101>
- Photo Papier Plus, Seiden-Glanz <SG-201>
- Fotopapier Matt <MP-101>[\\*1\\*2](#)
- Fotopapier Pro Premium Matt <PM-101>[\\*1\\*2](#)

\*1 Das Drucken auf dieses Papier über ein PictBridge (WLAN)-kompatibles Gerät wird nicht unterstützt.

\*2 Informationen zum Druckbereich finden Sie unter [Formate für Papier mit 25 mm \(0,98 Zoll\) Rand](#).

#### ■ [Maximale Papierkapazität](#)

■ [Papierereinstellungen im Druckertreiber und im Drucker \(Medientyp\) \(Windows\)](#)

■ [Papierereinstellungen im Druckertreiber und im Drucker \(Medientyp\) \(Mac OS\)](#)

#### »» Hinweis

- Beim Drucken von Fotos, die auf einem PictBridge (WLAN) -kompatiblen Gerät gespeichert sind, müssen das Seitenformat und der Medientyp angegeben werden.

#### ■ [Drucken über eine Digitalkamera](#)

- Wenn Sie Art-Papier verwenden, lesen Sie zunächst die Informationen unter [Vorbereitungen vor der Verwendung von Kunstdruckpapier](#).



## Seitenformate

Das Gerät ermöglicht die Verwendung der im Folgenden angegebenen Seitenformate.

### »» Hinweis

- Sie können folgende Seitenformate einlegen.
  - Hinteres Fach: A5, A4, A3, A3+, A2, B5, B4, B3, Letter, Legal, 10 x 15 cm (4 x 6 Zoll), 13 x 18 cm (5 x 7 Zoll), 20 x 25 cm (8 x 10 Zoll), 25 x 30 cm (10 x 12 Zoll), 28 x 43 cm (11 x 17 Zoll), 36 x 43 cm (14 x 17 Zoll), 43 x 56 cm (17 x 22 Zoll)
  - Fach für manuelle Zufuhr: A4, A3, A3+, A2, B4, B3, Letter, Legal, 20 x 25 cm (8 x 10 Zoll), 25 x 30 cm (10 x 12 Zoll), 28 x 43 cm (11 x 17 Zoll), 36 x 43 cm (14 x 17 Zoll), 43 x 56 cm (17 x 22 Zoll)
- Das Drucken der folgenden Seitenformate über ein PictBridge (WLAN)-kompatibles Gerät wird nicht unterstützt.
  - A5, B5, B4, B3, Legal, 25 x 30 cm (10 x 12 Zoll), 28 x 43 cm (11 x 17 Zoll), 36 x 43 cm (14 x 17 Zoll)

### Standardformate:

- A5, A4, A3, A3+, A2
- B5, B4, B3
- Letter, Legal
- 10 x 15 cm (4 x 6 Zoll), 13 x 18 cm (5 x 7 Zoll), 20 x 25 cm (8 x 10 Zoll), 25 x 30 cm (10 x 12 Zoll), 28 x 43 cm (11 x 17 Zoll), 36 x 43 cm (14 x 17 Zoll), 43 x 56 cm (17 x 22 Zoll)

### Nicht standardisierte Formate:

Sie können auch auf Papier drucken, das keinem Standardformat entspricht, solange die folgenden Mindest- und Maximalmaße eingehalten werden.

- Hinteres Fach
  - Mindestgröße: 89,0 x 127,0 mm (3,50 x 5,00 Zoll)
  - Maximale Größe: 432,0 x 594,0 mm (17,00 x 23,39 Zoll)
- Fach für manuelle Zufuhr
  - Mindestgröße: 203,2 x 254,0 mm (8,00 x 10,00 Zoll)
  - Maximale Größe: 432,0 x 594,0 mm (17,00 x 23,39 Zoll)

## Papiergewicht/-dicke

Sie können Papier in folgenden Gewichts- /Dickenbereichen verwenden.

\* Verwenden Sie kein schwereres oder dickeres Papier, da dies zu einem Papierstau im Drucker führen kann.

- Hinteres Fach
  - Normalpapier: Von 64 bis 105 g /m<sup>2</sup> (17 bis 28 lb)
  - Spezialpapier: Bis 300 g /m<sup>2</sup> (80 lb) / 0,1 bis 0,3 mm (4 bis 11,8 mil)
- Fach für manuelle Zufuhr
  - Spezialpapier: Bis 400 g /m<sup>2</sup> (107 lb) / 0,1 bis 0,7 mm (4 bis 27,6 mil)

# Maximale Papierkapazität

## »» Wichtig

- Legen Sie für eine Farbkalibrierung unabhängig von den in den Übersichten unten angegebenen Papierzufuhrmöglichkeiten alle Papiertypen in das hintere Fach ein.

## Handelsübliches Papier

Medienname	Hinteres Fach	Manuelles Einzugsfach	Papierausgabefach
Normalpapier (einschließlich Recyclingpapier)* <u>1</u>	ca. 150 Blatt (20 Blatt: A2)	N. verf.* <u>2</u>	ca. 50 Blatt (20 Blatt: A2)

## Originalpapier von Canon

### »» Hinweis

- Wir empfehlen, die bedruckten Seiten vor dem nächsten Druckvorgang aus dem Papierausgabefach zu entnehmen, um Verwischen und Ausbleichen zu vermeiden (mit Ausnahme von Canon Red Label Superior <WOP111> und Canon Océ Office Colour Paper <SAT213>).

### Papier für den Druck von Dokumenten:

Medienname	Hinteres Fach	Manuelles Einzugsfach	Papierausgabefach
Canon Red Label Superior <WOP111>	ca. 120 Blatt	N. verf.* <u>2</u>	ca. 50 Blatt
Canon Océ Office Colour Paper <SAT213>	ca. 100 Blatt	N. verf.* <u>2</u>	ca. 50 Blatt

### Papier für den Fotodruck:

Medienname <Artikelnummer>	Hinteres Fach	Manuelles Einzugsfach
Professional Fotopapier Platin <PT-101>* <u>3</u>	1 Blatt: A2 10 Blätter: A4, A3, A3+, Letter, 20 x 25 cm (8 x 10 Zoll) 20 Blätter: 10 x 15 cm (4 x 6 Zoll)	1 Blatt: A4, A3, A3+, Letter, 20 x 25 cm (8 x 10 Zoll)
Fotoglanzpapier Plus II <PP-201>* <u>3</u>	10 Blätter: A4, A3, A3+, Letter, 13 x 18 cm (5 x 7 Zoll), 20 x 25 cm (8 x 10 Zoll) 20 Blätter: 10 x 15 cm (4 x 6 Zoll)	1 Blatt: A4, A3, A3+, Letter, 20 x 25 cm (8 x 10 Zoll)
Professional Fotopapier Hochgl. <LU-101>* <u>3</u>	1 Blatt: A2, 43 x 56 cm (17 x 22 Zoll) 10 Blätter: A4, A3, A3+, Letter	1 Blatt: A4, A3, A3+, A2, Letter, 43 x 56 cm (17 x 22 Zoll)

Photo Papier Plus, Seiden-Glanz <SG-201>*3	1 Blatt: 43 x 56 cm (17 x 22 Zoll) 10 Blätter: A4, A3, A3+, Letter, 13 x 18 cm (5 x 7 Zoll), 20 x 25 cm (8 x 10 Zoll) 20 Blätter: 10 x 15 cm (4 x 6 Zoll)	1 Blatt: A4, A3, A3+, Letter, 20 x 25 cm (8 x 10 Zoll), 43 x 56 cm (17 x 22 Zoll)
Fotopapier Matt <MP-101>	10 Blätter: A4, A3, A3+, Letter 20 Blätter: 10 x 15 cm (4 x 6 Zoll)	1 Blatt: A4, A3, A3+, Letter
Fotopapier Pro Premium Matt <PM-101>	N. verf.*4	1 Blatt: A4, A3, A3+, A2, Letter, 43 x 56 cm (17 x 22 Zoll)

\*1 Bei manchen Papiertypen kann es bei ungünstigen Umgebungsbedingungen (sehr hohe oder sehr niedrige Temperatur oder Luftfeuchtigkeit) auch bei Einhaltung der maximalen Kapazität des hinteren Fachs vorkommen, dass das Papier nicht ordnungsgemäß eingezogen wird. Reduzieren Sie die Anzahl der eingelegten Blätter in diesem Fall auf weniger als die Hälfte.

\*2 Durch das Einziehen von Umschlägen über das Fach für manuelle Zufuhr kann der Drucker beschädigt werden. Legen Sie es stets in das hintere Fach ein.

\*3 Wenn Sie mehrere Blätter dieses Papiers in das hintere Fach einlegen, können beim Einzug Spuren auf der zu bedruckenden Seite entstehen. Auch kann es vorkommen, dass das Papier nicht einwandfrei eingezogen wird. Führen Sie die Blätter in diesem Fall einzeln zu.

\*4 Durch das Einziehen dieses Papiers über das hintere Fach kann der Drucker beschädigt werden. Legen Sie das Papier stets in das Fach für manuelle Zufuhr ein.

### ►► Hinweis

- Wenn Sie kein Original-Spezialpapier von Canon verwenden, legen Sie die Blätter einzeln in das hintere Fach oder das Fach für die manuelle Zufuhr ein.

## Nicht verwendbare Medientypen

Verwenden Sie kein Papier, das die folgenden Eigenschaften aufweist. Der Gebrauch dieser Papiersorten führt nicht nur zu unbefriedigenden Ergebnissen, sondern auch zu Papierstaus oder Fehlfunktionen des Druckers.

- Gefaltetes, welliges oder zerknittertes Papier
- Feuchtes Papier
- Zu dünnes Papier

Hinteres Fach

- Normalpapier: Weniger als 64 g /m<sup>2</sup> (17 lb)
- Spezialpapier: Unter 0,1 mm (4 mil)

Fach für manuelle Zufuhr

- Spezialpapier: Unter 0,1 mm (4 mil)

- Zu dickes Papier

Hinteres Fach

- Normalpapier: Über 105 g /m<sup>2</sup> (28 lb)
- Spezialpapier: Über 300 g /m<sup>2</sup> (80 lb) oder über 0,3 mm (11,8 mil)

Fach für manuelle Zufuhr

- Spezialpapier: Über 400 g /m<sup>2</sup> (107 lb) oder über 0,7 mm (27,6 mil)

- Beim Drucken auf Papier mit kleinerem Format als A5: Auf dieses Format beschnittene Normalpapier und Blätter von Notizblöcken
- Ansichtskarten
- Postkarten mit aufgeklebten Fotos oder Aufklebern
- Umschläge
- Gelochtes Papier jeglicher Art
- Nicht rechteckiges Papier
- Geheftetes oder zusammengeklebtes Papier
- Papier mit Klebstoff
- Papier mit Glitter oder anderen Verzierungen
- Die folgenden Originalpapiere von Canon können nicht verwendet werden.
  - Fotoglanzpapier für den alltäglichen Einsatz <GP-501/GP-601>
  - Fotoglanzpapier <GP-601>
  - Fine Art-Papier "Museum Etching" <FA-ME1>
  - Hochauflösendes Papier <HR-101N>

## Handhabung des Papiers

- Achten Sie stets darauf, dass Sie die Oberfläche des Papiers nicht durch Reiben oder Kratzen beschädigen.
- Halten Sie das Papier stets so weit wie möglich an den Rändern fest und versuchen Sie, die zu bedruckende Oberfläche möglichst nicht zu berühren. Die Verschmutzung der zu bedruckenden Oberfläche durch Ihre Hände kann eine Verschlechterung der Druckqualität zur Folge haben.
- Vermeiden Sie es, die Druckoberfläche zu berühren, wenn die Tinte noch nicht vollständig getrocknet ist. Auch wenn die Tinte bereits getrocknet ist, sollten Sie die Druckoberfläche möglichst nicht berühren. Aufgrund der Beschaffenheit von Pigmenttinte kann sich die Tinte auf der bedruckten Oberfläche durch Reiben oder Kratzen ablösen.
- Nehmen Sie die benötigte Anzahl an Blättern kurz vor dem Drucken aus der Verpackung.
- Um ein Verwellen des Papiers zu vermeiden, sollten Sie nach Abschluss des Druckens/Kopierens das nicht verwendete Papier wieder in die Verpackung legen und diese auf einer ebenen Fläche lagern. Die Verpackung sollte vor übermäßiger Hitze und Feuchtigkeit sowie vor direkter Sonneneinstrahlung geschützt werden.

## Drucken auf Fotopapier

Beim Drucken unter niedriger Temperatur oder bei feuchter Umgebung kann es vorkommen, dass aufgrund der statischen Aufladung Tintenebel auf den Papierrändern verteilt wird.

Es empfiehlt sich daher, bei Temperaturen ab 20 °C (68 °F) und einer Luftfeuchtigkeit ab 20 % Fotopapier zu verwenden. Ist die Temperatur niedriger als 20 °C (68 °F) und liegt die Luftfeuchtigkeit bei 40 %, empfiehlt es sich ebenfalls, Fotopapier zu verwenden.

## Vorbereitungen vor der Verwendung von Kunstdruckpapier

Bei der Verwendung von Kunstdruckpapier kann Papierstaub entstehen. Es wird daher empfohlen, Papierstaub unmittelbar vor dem Druckvorgang von Kunstdruckpapier zu entfernen.

**Am besten verwenden Sie dazu eine weiche Haarbürste (oder eine ähnliche Bürste, die speziell für die Reinigung von Bürogeräten geeignet ist).**

Je breiter die Bürste, desto effektiver die Reinigung.



Geeignet sind weiche Bürsten mit Plastikborsten (Polypropylen, Polyethylen) oder weiche Pferdehaar- oder Ziegenhaarbürsten.

### »» Wichtig

- Verwenden Sie auf keinen Fall die unten aufgeführten Materialien. Die Druckoberfläche könnte dadurch beschädigt werden.



Nicht geeignet sind Bürsten mit harten Borsten, Tücher oder Waschlappen, klebende oder raue Materialien.

### Vorgehensweise zum Entfernen von Papierstaub:

1. Stellen Sie sicher, dass die Bürste nicht nass sowie frei von Staub und Schmutz ist.
2. Bürsten Sie die gesamte Druckoberfläche vorsichtig in eine Richtung ab.

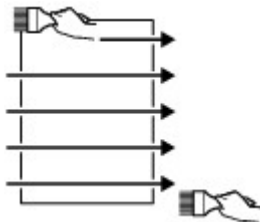

### »» Wichtig

- Achten Sie darauf, das gesamte Papier abzubürsten und nicht erst in der Mitte des Papiers anzufangen oder in der Mitte aufzuhören.
- Berühren Sie die Druckoberfläche dabei so wenig wie möglich.

3. Um den Papierstaub vollständig zu entfernen, bürsten Sie das Papier noch in die andere Richtung ab (von oben nach unten).

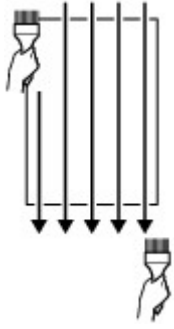

## **Handhabung des Papiers**

- **Papierzuführen zum Einlegen des Papiers**
- **Einlegen von Papier in das hintere Fach**
- **Einlegen von Papier in das manuelle Einzugsfach**



## Papierzufuhren zum Einlegen des Papiers

Der Drucker verfügt über zwei Papierzufuhrmöglichkeiten, das hintere Fach (A) und das Fach für die manuelle Zufuhr (B).

Die zu verwendende Papierzufuhr ist vom ausgewählten Seitenformat und Medientyp abhängig.

### ■ [Verwendbare Medientypen](#)

### »» Hinweis

- Wählen Sie beim Drucken das richtige Format, den richtigen Medientyp und die richtige Papierzufuhr. Die Auswahl eines falschen Formats oder Medientyps kann zu Mängeln bei der Druckqualität des Druckers führen.

Details zum Einlegen von Papier in die jeweilige Papierzufuhr finden Sie unten.

- [Einlegen von Papier in das hintere Fach](#)
- [Einlegen von Papier in das manuelle Einzugsfach](#)

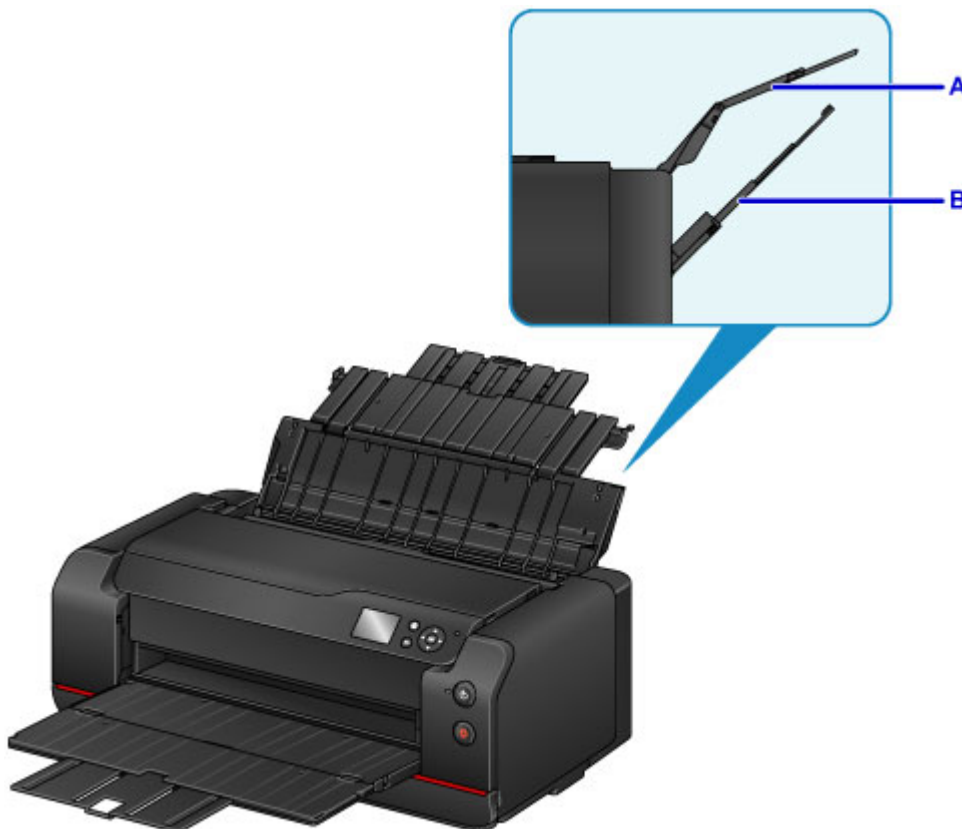

### Einlegen von mehr als zwei Blättern in das hintere Fach

Legen Sie das Papier beim Drucken auf verschiedenen Formaten von 10 x 15 cm (4 x 6 Zoll) bis A2 in das hintere Fach (A) ein. Blätter desselben Papierformats und Medientyps können gleichzeitig als Stapel eingelegt werden, wodurch Sie ohne Unterbrechung drucken können. (Einige Formate oder Medientypen können nur einzeln eingelegt werden.)

### Einlegen von Papier in großem Format oder von dickem Papier in das Fach für manuelle Zufuhr

Legen Sie das Papier beim Drucken auf größeren Formaten von 20 x 25 cm (8 x 10 Zoll) bis A2 oder dickem Papier wie beispielsweise Kunstdruckpapier in das Fach für die manuelle Zufuhr (B) ein.

In das Fach für manuelle Zufuhr kann kein Normalpapier eingelegt werden. Legen Sie beim Drucken auf Normalpapier dieses in das hintere Fach ein.

## Einlegen von Papier in das hintere Fach

Sie können mehrere Blätter desselben Papiertyps und Seitenformats in das hintere Fach einlegen.

### »» Wichtig

- Wenn Sie Normalpapier für Testausdrucke auf kleine Formate z. B. 10 x 15 cm (4 x 6 Zoll) oder 13 x 18 cm (5 x 7 Zoll) zurechtschneiden, kann dieses Papier einen Papierstau verursachen.

### »» Hinweis

- In das hintere Fach kann Papier folgender Seitenformate eingelegt werden.
  - A5, A4, A3, A3+, A2
  - B5, B4, B3
  - Letter, Legal
  - 10 x 15 cm (4 x 6 Zoll), 13 x 18 cm (5 x 7 Zoll), 20 x 25 cm (8 x 10 Zoll), 25 x 30 cm (10 x 12 Zoll), 28 x 43 cm (11 x 17 Zoll), 36 x 43 cm (14 x 17 Zoll), 43 x 56 cm (17 x 22 Zoll)
- Wir empfehlen für das Drucken von Fotos die Verwendung von Original-Fotopapier von Canon.  
Ausführliche Informationen zu Originalpapier von Canon finden Sie unter [Verwendbare Medientypen](#).
- Das Gerät ist für das Bedrucken von handelsüblichem Kopierpapier oder Canon Red Label Superior WOP111/Canon Océ Office Colour Paper SAT213 geeignet.  
Informationen zu den mit diesem Drucker verwendbaren Seitenformaten und Papiergewichten finden Sie unter [Verwendbare Medientypen](#).
- Drucken Sie unter Umgebungsbedingungen (Temperatur und Feuchtigkeit), die sich für das verwendete Papier eignen. Informationen zu Temperatur- und Feuchtigkeitsbedingungen für Originalpapier von Canon finden Sie auf der Verpackung des Papiers oder in den mitgelieferten Anweisungen.

#### 1. Bereiten Sie das Papier vor.

Richten Sie die Kanten des Papiers bündig aus. Glätten Sie gegebenenfalls gewelltes Papier.

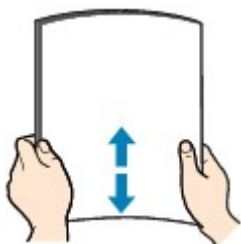

### »» Hinweis

- Richten Sie die Kanten des Papiers vor dem Einlegen bündig aus. Wenn die Kanten beim Einlegen des Papiers nicht bündig ausgerichtet sind, kann es zu einem Papierstau kommen.
- Wenn das Papier gewellt ist, halten Sie es an den gewellten Ecken fest, und biegen Sie es vorsichtig in Gegenrichtung, bis es vollständig eben liegt.  
Informationen zum Glätten von gewelltem Papier finden Sie im Abschnitt "Legen Sie das Papier nach dem Glätten ein" unter [Papier ist verschmutzt / Bedruckte Oberfläche ist verkratzt](#).
- Wenn Sie Photo Papier Plus, Seiden-Glanz SG-201 verwenden, legen Sie das Papier ggf. gewellt ein. Wenn Sie das Papier aufrollen, um es zu glätten, kann dies Risse auf der Papieroberfläche verursachen, die die Druckqualität beeinträchtigen.

2. Öffnen Sie die Papierstütze (A) des hinteren Fachs, und ziehen Sie dann die Verlängerung der Papierstütze (B) aus.
3. Öffnen Sie vorsichtig das Papierausgabefach (C).
4. Öffnen Sie die Verlängerung des Ausgabefachs (D), und ziehen Sie dann die Papierausgabestütze (E) heraus.

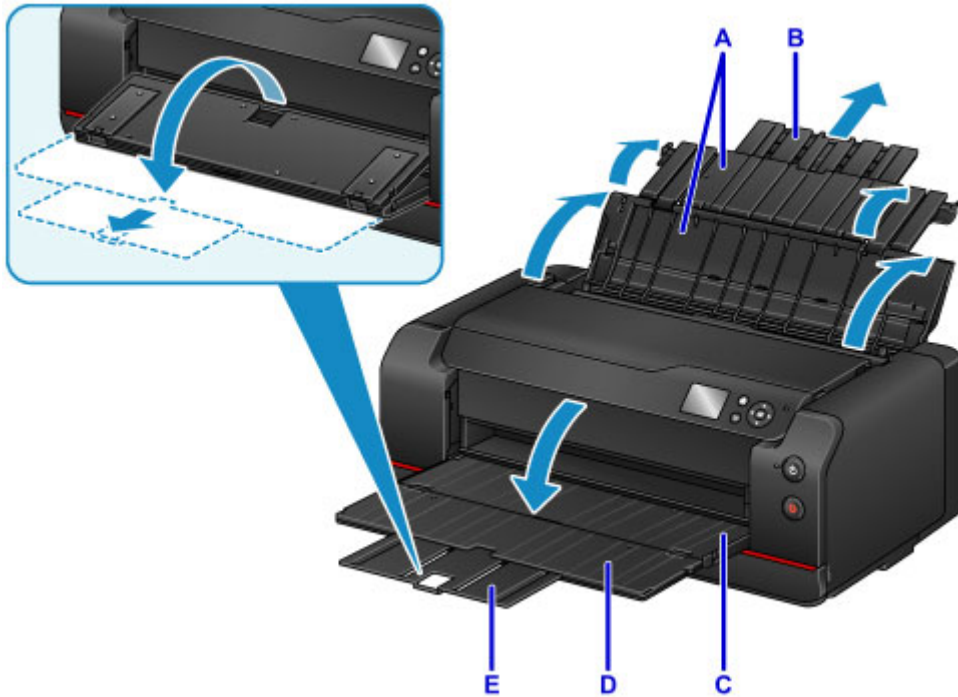

5. Öffnen Sie die Abdeckung für den Einzugschacht (F).

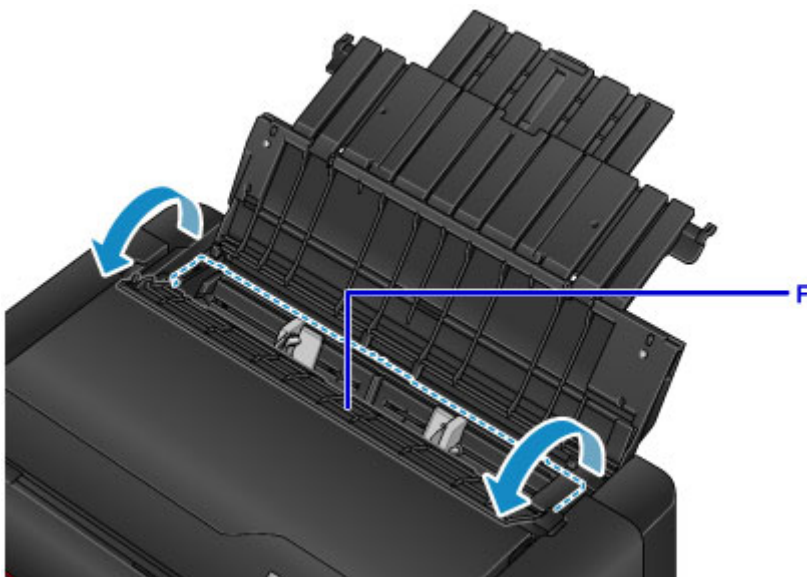

6. Schieben Sie die Papierführungen (G) nach außen, um diese zu öffnen, und legen Sie das Papier MIT DER ZU BEDRUCKENDEN SEITE ZU IHNEN mittig in das hintere Fach ein.

7. Schieben Sie die Papierführungen (G) so weit nach innen, dass sie auf beiden Seiten eng am Papierstapel anliegen.

Achten Sie darauf, dass die Papierführungen nicht zu eng am Papier anliegen. Andernfalls kommt es möglicherweise zu Fehleinzügen.

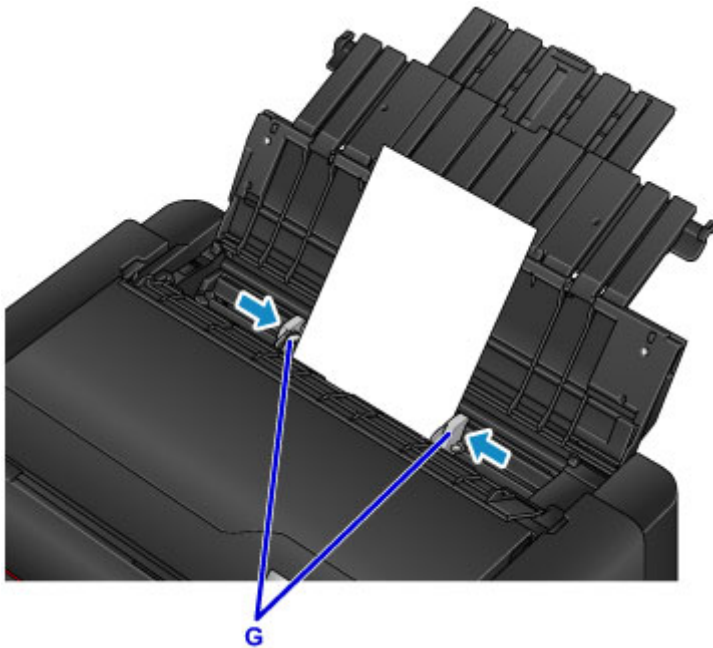

### »» Wichtig

- Legen Sie Papier immer mit der Schmalseite (H) nach unten ein. Wird das Papier mit der Längsseite (I) nach unten eingelegt, besteht die Gefahr eines Papierstaus.

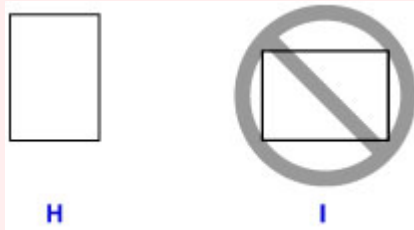

### »» Hinweis

- Der Papierstapel darf die Markierung für die Auffüllgrenze (J) nicht überschreiten.
- Die herausstehenden Teile (K) der Papierführungen ziehen sich je nach Größe des eingelegten Papiers zurück. Drücken Sie diese Teile nicht mit dem Fingern nach unten.

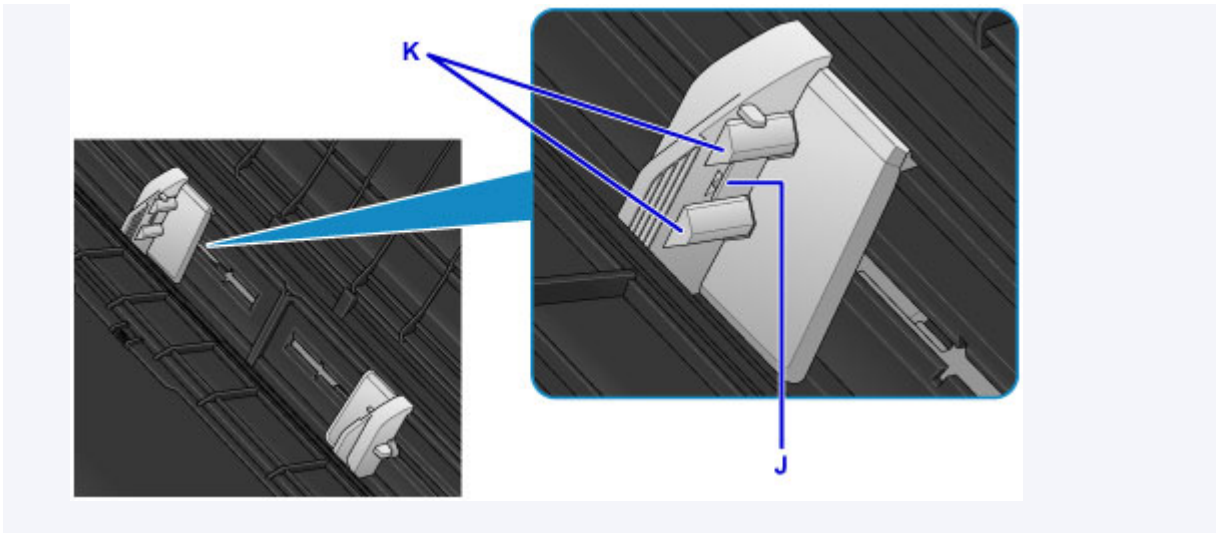

8. Schließen Sie die Abdeckung des Einzugschachts vorsichtig.

Der Bildschirm zur Registrierung der Papier-Informationen für das hintere Fach wird auf der LCD-Anzeige eingeblendet.

**»» Wichtig**

- Wenn die Abdeckung des Einzugschachts geöffnet ist, kann kein Papier zugeführt werden. Schließen Sie Abdeckung des Einzugschachts.



9. Wählen Sie unter **Format (Page size)** und **Med.typ (Type)** Format und Typ des im hinteren Fach eingelegten Papiers und dann **Registrieren (Register)** aus, und drücken Sie abschließend **OK**.

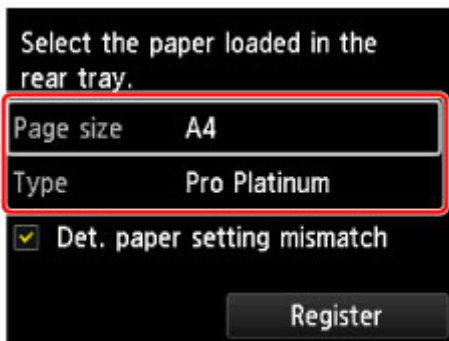

Wenn eine Meldung auf dem Bildschirm angezeigt wird, befolgen Sie die Anweisungen in der Meldung zum Abschließen der Registrierung.

■ [PapierEinstellungen](#)

### »» Hinweis

- Wählen Sie zum Drucken in den Druckereinstellungen des Druckers das hintere Fach als Papierzufuhr sowie Größe und Typ des eingelegten Papiers aus.

## Einlegen von Papier in das manuelle Einzugsfach

Sie können jeweils nur ein Blatt mit Seitenformat 20 x 25 cm (8 x 10 Zoll) oder größer in das Fach für die manuelle Zufuhr einlegen.

### »» Hinweis

- In das Fach für die manuelle Zufuhr kann Papier folgender Seitenformate eingelegt werden.
  - A4, A3, A3+, A2
  - B4, B3
  - Letter, Legal
  - 20 x 25 cm (8 x 10 Zoll), 25 x 30 cm (10 x 12 Zoll), 28 x 43 cm (11 x 17 Zoll), 36 x 43 cm (14 x 17 Zoll), 43 x 56 cm (17 x 22 Zoll)
- Wir empfehlen für das Drucken von Fotos die Verwendung von Original-Fotopapier von Canon.  
Ausführliche Informationen zu Originalpapier von Canon finden Sie unter [Verwendbare Medientypen](#).
- Drucken Sie unter Umgebungsbedingungen (Temperatur und Feuchtigkeit), die sich für das verwendete Papier eignen. Informationen zu Temperatur- und Feuchtigkeitsbedingungen für Originalpapier von Canon finden Sie auf der Verpackung des Papiers oder in den mitgelieferten Anweisungen.
- In das Fach für manuelle Zufuhr kann kein Normalpapier eingelegt werden. Legen Sie beim Drucken auf Normalpapier dieses in das hintere Fach ein.
- Beim Drucken auf Papier über ein PictBridge-kompatibles Gerät (WLAN) legen Sie das Papier in das hintere Fach ein.

■ [Drucken von Digitalkamera](#)

### 1. Bereiten Sie das Papier vor.

Glätten Sie gegebenenfalls gewelltes Papier.

### »» Hinweis

- Wenn das Papier gewellt ist, halten Sie es an den gewellten Ecken fest, und biegen Sie es vorsichtig in Gegenrichtung, bis es vollständig eben liegt.  
Informationen zum Glätten von gewelltem Papier finden Sie im Abschnitt "Legen Sie das Papier nach dem Glätten ein" unter [Papier ist verschmutzt / Bedruckte Oberfläche ist verkratzt](#).
- Wenn Sie Photo Papier Plus, Seiden-Glanz SG-201 verwenden, legen Sie das Papier ggf. gewellt ein. Wenn Sie das Papier aufrollen, um es zu glätten, kann dies Risse auf der Papieroberfläche verursachen, die die Druckqualität beeinträchtigen.

### 2. Öffnen Sie das Fach für manuelle Zufuhr (A), und ziehen Sie dann die Papierstütze (B) und die Verlängerung der Papierstütze (C) heraus.

### 3. Öffnen Sie das Papierausgabefach (D) vorsichtig.

### 4. Öffnen Sie die Verlängerung des Ausgabefachs (E), und ziehen Sie dann die Papierausgabestütze (F) heraus.



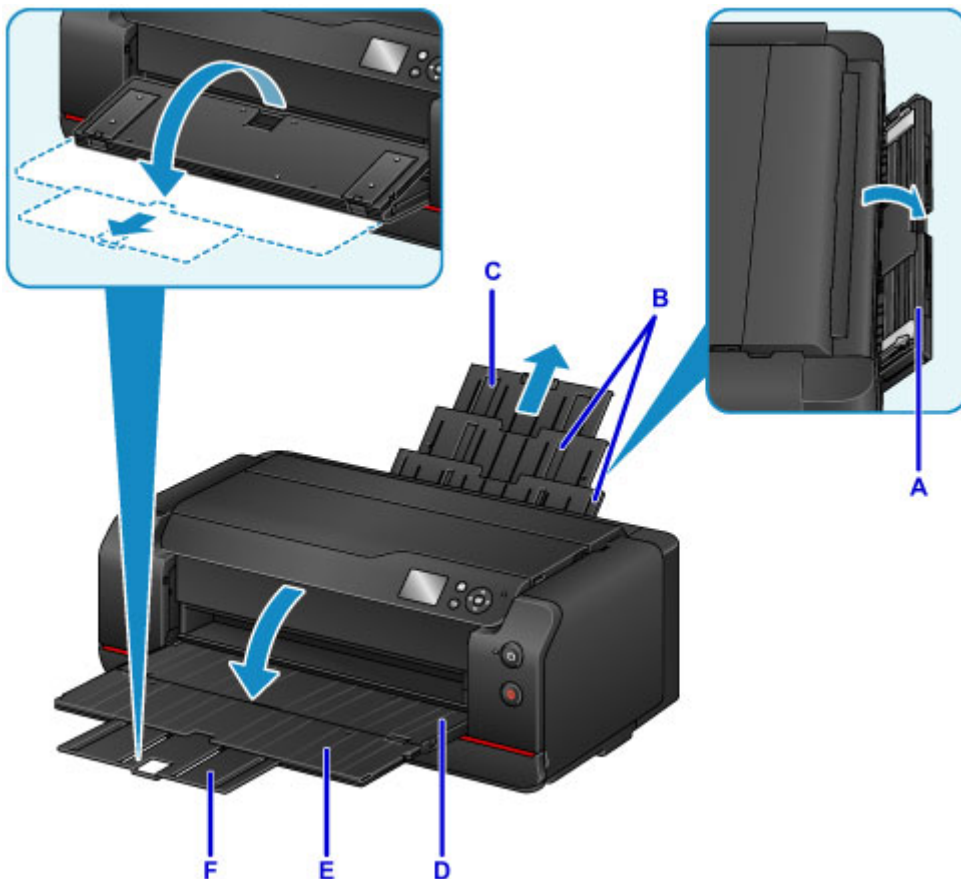

5. Schieben Sie die Papierführungen (G) nach außen, um diese zu öffnen, und legen Sie NUR EIN BLATT mittig MIT DER ZU BEDRUCKENDEN SEITE ZU IHNEN in das Fach für die manuelle Zufuhr ein.

6. Schieben Sie die Papierführungen (G) so weit nach innen, dass sie auf beiden Seiten eng am Papierstapel anliegen.

Achten Sie darauf, dass die Papierführungen nicht zu eng am Papier anliegen. Andernfalls kommt es möglicherweise zu Fehleinzügen.

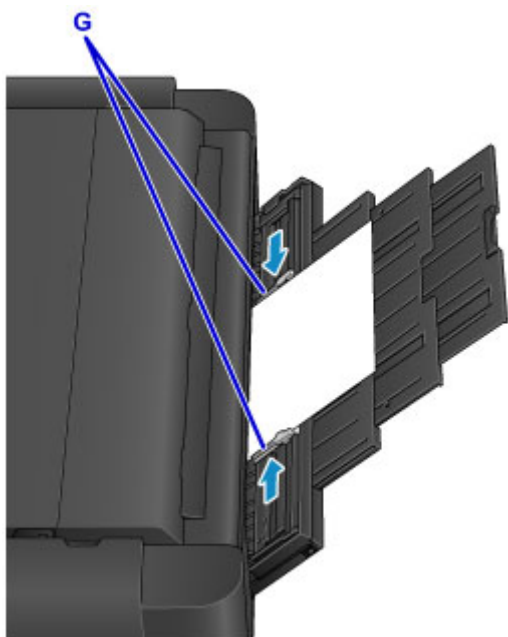

## »» Wichtig

- Legen Sie Papier immer mit der Schmalseite (H) nach unten ein. Wird das Papier mit der Längsseite (I) nach unten eingelegt, besteht die Gefahr eines Papierstaus.

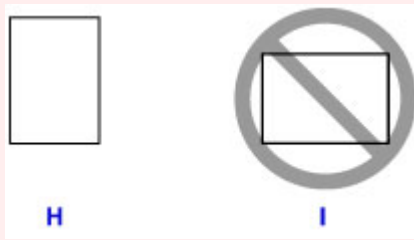

7. Vergewissern Sie sich, dass das Papier ordnungsgemäß in das Fach für manuelle Zufuhr eingelegt ist.

Stellen Sie sicher, dass das Papier fest gegen den Boden des Fach für manuelle Zufuhr sowie gegen die Papierführungen gedrückt wird, indem Sie das Papier vorsichtig nach oben und unten rütteln.

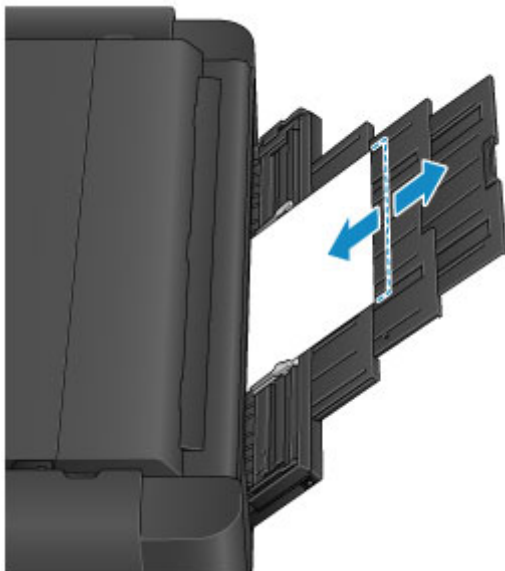

## »» Hinweis

- Wählen Sie zum Drucken in den Druckereinstellungen des Druckers das manuelle Einzugsfach als Papierzufuhr sowie Größe und Typ des eingelegten Papiers aus.
- Um weiterhin mit Papier aus dem manuellen Einzugsfach zu drucken, warten Sie, bis der Druckvorgang abgeschlossen ist. Legen Sie anschließend das nächste Blatt ein.

## Konfiguration der Einstellungen über das Bedienfeld oder den Webbrowser

- **Bedienfeld**
- **LCD-Anzeige und Bedienfeld**
- **Ändern der Einstellungen über das Bedienfeld/den Webbrowser**
  - Ändern von Einstellungen vom Bedienfeld aus
  - Ändern der Druckereinstellung im Webbrowser

# Bedienfeld

\* Sämtliche Anzeigen auf dem Bedienfeld werden in der folgenden Abbildung zur besseren Veranschaulichung leuchtend dargestellt.

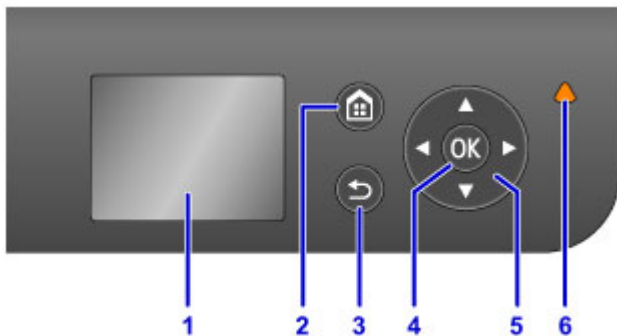

## (1) LCD (Liquid Crystal Display, Flüssigkristallanzeige)

Hier werden Meldungen, Menüelemente und der Betriebsstatus angezeigt.

## (2) Taste HOME

Dient zur Anzeige des Bildschirms HOME.

■ [LCD-Anzeige und Bedienfeld](#)

## (3) Taste Zurück (Back)

Kehrt zum vorherigen LCD-Bildschirm zurück.

## (4) Taste OK

Schließt die Auswahl eines Menüs oder einer Einstellung ab. Diese Taste wird ebenfalls zum Beheben von Fehlern verwendet.

## (5) Tasten ▲, ▼, ◀ und ▶

Wählt einen Menüeintrag oder eine Einstellung aus.

■ [LCD-Anzeige und Bedienfeld](#)

## (6) Anzeige Alarm

Beim Auftreten eines Fehlers blinkt oder leuchtet diese Anzeige.

## LCD-Anzeige und Bedienfeld

Funktionen wie Wartungsaufträge und Druckereinstellungen können Sie über die LCD-Anzeige im HOME-Bildschirm auswählen.

Die Funktionen des HOME-Bildschirms können durch Drücken auf ▲ oder ▼ (A) und danach auf **OK** (B) ausgewählt werden.

Drücken Sie im Menü- oder Einstellungsbildschirm auf ▲, ▼, ◀ oder ▶ (C), um ein Menüelement oder eine Option auszuwählen, und drücken Sie dann auf **OK** (B), um den Vorgang fortzusetzen.

Drücken Sie die Taste **Zurück (Back)** (D), um zum vorherigen Bildschirm zurückzukehren.

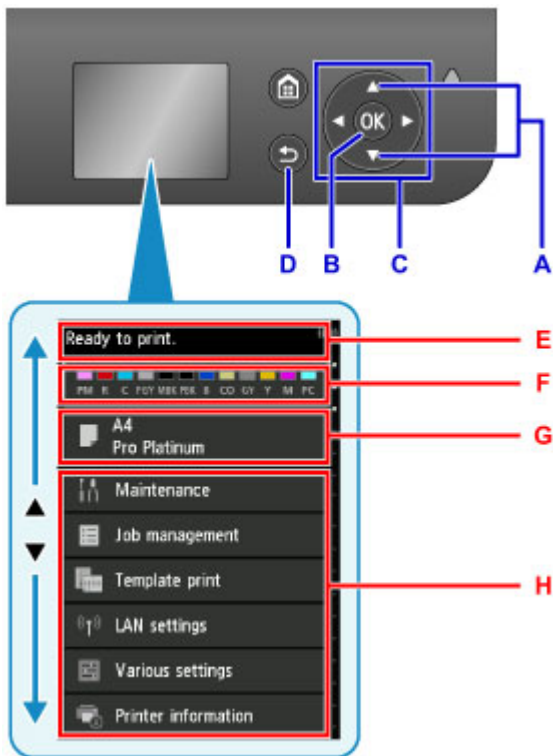

E: Anzeigebereich für Druckerstatus

Hier werden der Druckerstatus, Meldungen und weitere Informationen angezeigt.

Bei Anzeige einer Meldung rufen Sie durch Drücken der Taste ▶ den Bildschirm **Hinweisliste (Notice list)** auf. Überprüfen Sie die Meldung, oder fahren Sie mit dem Detail- oder Bedienbildschirm fort.

F: Anzeigebereich für Tintenstand

Hier wird der Tintenstand angezeigt. Durch Auswahl dieses Eintrags können Sie die Tintenfüllstände überprüfen, die Anleitung zum Tintenbehälter austauschen anzeigen und die Tintenbehälternummern prüfen.

G: Anzeigebereich für Papiereinstellungen

Hier werden Informationen zum Papier im hinteren Fach angezeigt. Bei Auswahl dieses Eintrags können Sie Format und Typ des Papiers angeben, das in das hintere Fach eingelegt ist.

H: Sonstige Menüeinträge

Hier werden Wartungsauftragseinträge oder die verschiedenen Druckereinstellungen angezeigt.

## Menüauswahl

Wie Sie einen Menüeintrag auswählen, hängt von dem im HOME-Bildschirm ausgewählten Element ab.

Folgen Sie den Anzeigen oder Anleitungen auf dem Bildschirm, um fortzufahren.

### Beispiel: Konfiguration von Papiereinstellungen

Wählen Sie im HOME-Bildschirm den Anzeigebereich für Papiereinstellungen aus, indem Sie ▲ oder ▼ und dann **OK** drücken.

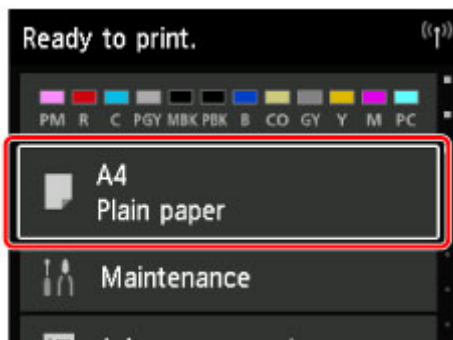

Wählen Sie das **Format (Page size)** aus, und drücken Sie dann **OK**.

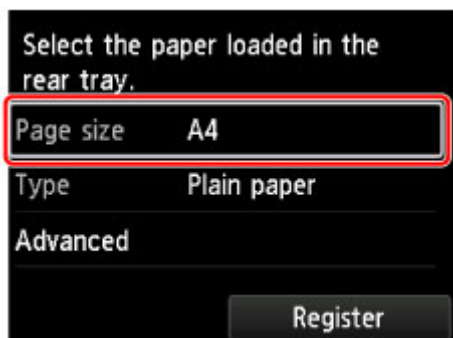

Wählen Sie **A2** aus, indem Sie ▲ oder ▼ und dann **OK** drücken.

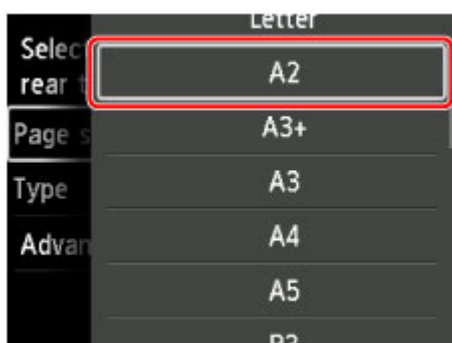

Wählen Sie den **Med.typ (Type)** aus, indem Sie ▼ und dann **OK** drücken.

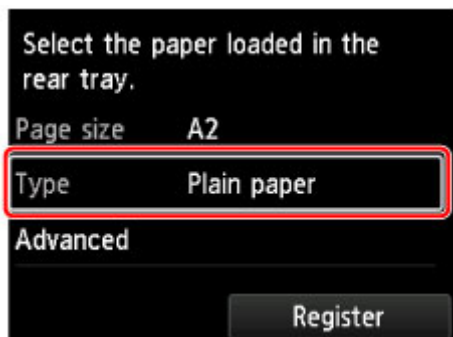

Wählen Sie **Pro Platin (Pro Platinum)** aus, indem Sie auf ▲ oder ▼ und danach auf **OK** drücken.

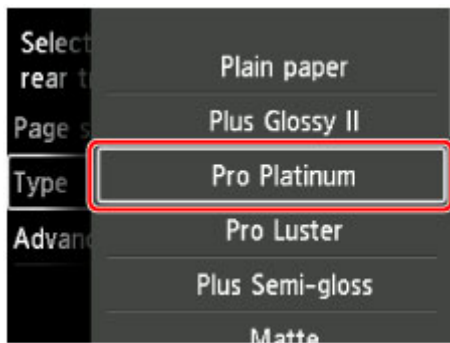

Wählen Sie **Registrieren (Register)** aus, indem Sie ▼ und dann **OK** drücken.

Damit werden die Papiereinstellungen registriert.

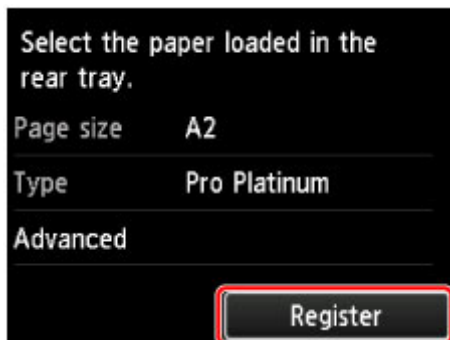

## **Ändern der Einstellungen über das Bedienfeld/den Webbrowser**

- ▶ **Ändern von Einstellungen vom Bedienfeld aus**
- ▶ **Ändern der Druckereinstellung im Webbrowser**



## **Ändern von Einstellungen vom Bedienfeld aus**

- **Ändern von Einstellungen vom Bedienfeld aus**
- **Ändern von Elementen im Bedienfeld**
- **Admin-Kennwort - Einstellung (Element für Administratoren)**
- **Gerätbenutzereinstellungen (Element für Administratoren)**
- **Webservice-Einrichtung (Element für Administratoren)**
- **Sprachenauswahl (Element für Administratoren)**
- **Energiespareinstellungen (Element für Administratoren)**
- **Geräusch. Einstellung (Element für Administratoren)**
- **Papiereinstellungen**
- **Druckeinstell.**
- **PictBridge-Einstellungen**
- **Papiereinstellungen**
- **Auftragsverwaltung**
- **Aktualisierung der Firmware (Element für Administratoren)**
- **Druckerinformationen**
- **LAN-Einstellungen (Element für Administratoren)**
- **Auto-Wartungseinstellungen (Element für Administratoren)**
- **Seitenformat für Wartung**
- **Einstellung zurücksetzen (Element für Administratoren)**

# Ändern von Einstellungen vom Bedienfeld aus

## »» Wichtig

- Ein Administrator-Kennwort ist für die Änderung einiger Einstellungselemente erforderlich.

In diesem Abschnitt wird das Verfahren zur Änderung der Einstellungen im Bildschirm **Geräteeinstellungen (Device settings)** beschrieben, als Beispiel wird **Papierabrieb verhindern (Prevent paper abrasion)** detailliert dargestellt.

1. [Stellen Sie sicher, dass der Drucker eingeschaltet ist.](#)

2. Wählen Sie auf dem HOME-Bildschirm  **Verschiedene Einstellungen (Various settings)**.

■ [LCD-Anzeige und Bedienfeld](#)

3. Wählen Sie mit der Taste **▲▼** die Option **Geräteeinstellungen (Device settings)**, und drücken Sie die Taste **OK**.

Der Bildschirm **Geräteeinstellungen (Device settings)** wird angezeigt.

4. Verwenden Sie die Taste **▲▼**, um die Einstellungsoption zu wählen, und drücken Sie dann die Taste **OK**.

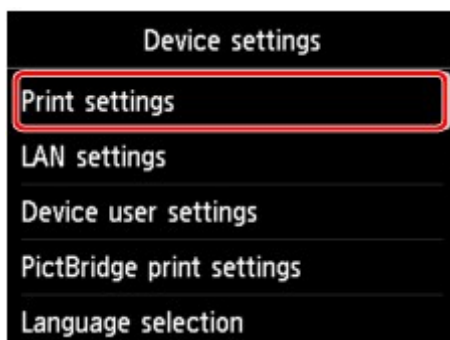

Der Einstellungsbildschirm für das ausgewählte Element wird angezeigt.

5. Verwenden Sie die **▲▼**-Taste zur Auswahl des Elements, und drücken Sie die **OK**-Taste.

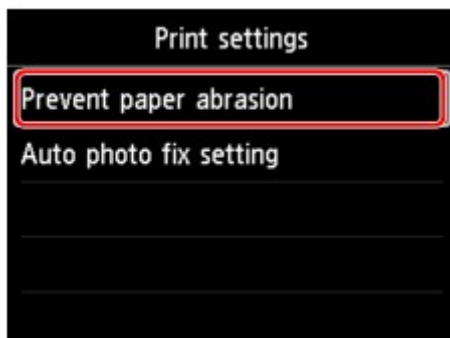

6. Verwenden Sie die Taste **▲▼**, um die Einstellungsoption zu wählen, und drücken Sie dann die Taste **OK**.



Weitere Informationen zu Elementen im Bedienfeld:

■ [Ändern von Elementen im Bedienfeld](#)

# Ändern von Elementen im Bedienfeld

## Elemente für die Sicherheit

■ [Admin-Kennwort - Einstellung \(Element für Administratoren\)](#)

## Elemente für den Drucker

■ [Gerätbenutzereinstellungen \(Element für Administratoren\)](#)

■ [Webservice-Einrichtung \(Element für Administratoren\)](#)

■ [Sprachenauswahl \(Element für Administratoren\)](#)

■ [Energiespareinstellungen \(Element für Administratoren\)](#)

■ [Geräusch. Einstellung \(Element für Administratoren\)](#)

## Elemente für Papier/Druckvorgänge

■ [Papiereinstellungen](#)

■ [Druckeinstell.](#)

■ [PictBridge-Einstellungen](#)

## Elemente für die Wartung/Verwaltung

■ [Auftragsverwaltung](#)

■ [Aktualisierung der Firmware \(Element für Administratoren\)](#)

■ [Druckerinformationen](#)

■ [LAN-Einstellungen \(Element für Administratoren\)](#)

■ [Auto-Wartungseinstellungen \(Element für Administratoren\)](#)

■ [Seitenformat für Wartung](#)

■ [Einstellung zurücksetzen \(Element für Administratoren\)](#)

## Admin-Kennwort - Einstellung (Element für Administratoren)

Wählen Sie dieses Einstellungselement über **Geräteeinstellungen (Device settings)** unter **Verschiedene Einstellungen (Various settings)**.

### »»» Wichtig

- Dieses Element kann nur durch den Administrator festgelegt werden. Das Administrator-Kennwort ist für die Änderung der Einstellungen erforderlich.

Sie können das Administratorkennwort angeben oder deaktivieren.

Wenn Sie das Administratorkennwort angeben, müssen Sie den Bereich wählen und das Administratorkennwort angeben.

#### **Remote UI oder andere Tools (Remote UI or other tools)**

Zum Ändern der Einstellungselemente mit Remote UI oder dem IJ Network Device Setup Utility muss das Administratorkennwort eingegeben werden.

#### **LCD, Remote UI oder and. Tools (LCD, Remote UI, or other tools)**

Zum Ändern der Einstellungselemente mit dem Bedienfeld des Druckers, mit Remote UI oder IJ Network Device Setup Utility muss das Administratorkennwort eingegeben werden.

■ [Festlegen des Administratorkennworts im Bedienfeld](#)

## Festlegen des Administratorkennworts im Bedienfeld

Sie können das Administratorkennwort angeben oder deaktivieren.

Für die Angabe des Administratorkennworts müssen Sie das Kennwort eingeben, um die unten aufgeführten Elemente nutzen bzw. Einstellungen ändern zu können.

- **Webservice-Einrichtung (Web service setup)**
- **LAN-Einstellungen (LAN settings)**
- **Gerätbenutzereinstellungen (Device user settings)**
- **Sprachenauswahl (Language selection)**
- **Aktualisierung der Firmware (Firmware update)**
- **Energiespareinstellungen (Energy saving settings)**
- **Geräuscharme Einstellungen (Quiet setting)**
- **Auto-Wartungseinstellungen (Auto maintenance settings)**
- **Admin-Kennwort - Einstellung (Administrator password setting)**
- **Einstellung zurücksetzen (Reset setting) (außer Alle zurücksetzen (Reset all))**

Gehen Sie wie unten beschrieben vor, um das Administratorkennwort festzulegen.

1. [Stellen Sie sicher, dass der Drucker eingeschaltet ist.](#)

2. Wählen Sie auf dem HOME-Bildschirm  **Verschiedene Einstellungen (Various settings)**.

■ [LCD-Anzeige und Bedienfeld](#)

3. Wählen Sie mit der Taste **▲▼** die Option **Geräteeinstellungen (Device settings)**, und drücken Sie die Taste **OK**.
4. Verwenden Sie die **▲▼**-Taste, um **Admin-Kennwort - Einstellung (Administrator password setting)** auszuwählen, und drücken Sie auf **OK**.
5. Wenn der Bestätigungsbildschirm für die Angabe des Administratorkennworts angezeigt wird, wählen Sie **Ja (Yes)**, und drücken Sie die **OK**-Taste.

Falls kein Administratorkennwort angegeben wird, erscheint eine Nachricht über die Registrierungsbestätigung. Wenn Sie **Ja (Yes)** auswählen und auf die **OK**-Taste drücken, wird die Nachricht erneut angezeigt.

### ▶▶▶ Wichtig

- Das Administratorkennwort wird zum Zeitpunkt des Erwerbs festgelegt. Die Seriennummer des Druckers dient als Kennwort.

Informationen zum Administratorkennwort finden Sie unter Administratorkennwort.

6. Verwenden Sie die **▲▼**-Taste, um **Admin-Kennwort ändern (Change administrator password)** auszuwählen, und drücken Sie auf **OK**.

Wenn Sie kein Administratorkennwort angeben, wählen Sie **Admin-Kennwort entfernen (Remove administrator password)**. Wenn Sie **Ja (Yes)** auswählen und auf die **OK**-Taste drücken, wird die Nachricht erneut angezeigt.

- Wählen Sie mithilfe der **▲▼**-Taste den Bereich aus, in dem das Administratorkennwort gültig sein soll, und drücken Sie auf **OK**.

**Remote UI oder andere Tools (Remote UI or other tools)**

Zum Ändern der Einstellungselemente mit Remote UI oder dem IJ Network Device Setup Utility muss das Administratorkennwort eingegeben werden.

**LCD, Remote UI oder and. Tools (LCD, Remote UI, or other tools)**

Zum Ändern der Einstellungselemente mit dem Bedienfeld des Druckers, mit Remote UI oder IJ Network Device Setup Utility muss das Administratorkennwort eingegeben werden.

- Geben Sie das Administratorkennwort ein.

Wenn Sie auf **OK** drücken, wird der Eingabebildschirm angezeigt.

Verwenden Sie die **▲▼◀▶**-Taste zur Auswahl von **OK**, und drücken Sie nach Abschluss der Kennworteingabe auf die **OK**-Taste.

**▶▶▶ Wichtig**

- Für das Kennwort gelten die folgenden Zeichenbeschränkungen:
  - Legen Sie das Kennwort fest, das zwischen 4 und 32 Zeichen enthalten kann.
  - Für die Eingabe sind nur alphanumerische Einzelbyte-Zeichen zulässig.
  - Aus Sicherheitsgründen empfehlen wir Ihnen, mindestens 6 alphanumerische Zeichen zu verwenden.

- Verwenden Sie die **▲▼**-Taste, um **Anwend. (Apply)** auszuwählen, und drücken Sie auf **OK**.

- Geben Sie das angegebene Administratorkennwort erneut ein.

Wenn Sie auf **OK** drücken, wird der Eingabebildschirm angezeigt.

Verwenden Sie die **▲▼◀▶**-Taste zur Auswahl von **OK**, und drücken Sie nach Abschluss der Kennworteingabe auf die **OK**-Taste.

Das Administratorkennwort ist aktiviert.

## Gerätbenutzereinstellungen (Element für Administratoren)

Wählen Sie dieses Element über **Geräteeinstellungen (Device settings)** unter **Verschiedene Einstellungen (Various settings)**.

### »» Wichtig

- Dieses Element kann nur durch den Administrator festgelegt werden. Das Administrator-Kennwort ist für die Änderung der Einstellungen erforderlich.

- **Datum/Uhrzeit einstellen (Date/time setting)**

Hiermit kann das aktuelle Datum und die aktuelle Uhrzeit eingestellt werden.

### »» Wichtig

- Wenn ein Stromausfall auftritt oder Sie den Netzstecker ziehen, wird die Datums- und Uhrzeiteinstellung zurückgesetzt.

- **Datumsanzeigenformat (Date display format)**

Ändert das Anzeigeformat des Datums beim Drucken.

- **Schlüsselwiederholung (Key repeat)**

Aktiviert/deaktiviert die kontinuierliche Eingabe durch Drücken und Halten der ▲▼◀▶-Taste bei Auswahl eines Menüs oder eines Einstellungselements.

- **Einst. zum Senden von Geräteinf. (Device info sending setting)**

Wählen Sie, ob die Nutzungsinformationen des Druckers an den Canon-Server gesendet werden sollen. Die an Canon gesendeten Informationen werden zur Verbesserung der Produkte verwendet. Wählen Sie **Akzeptieren (Agree)**, um die Nutzungsdaten des Druckers an den Canon-Server zu senden.

- **Auftragsverlauf anzeigen (Display job history)**

Aktiviert/deaktiviert die Anzeige des Druckauftragsverlauf.

- **Verwend. von Remote UI (Use of Remote UI)**

Aktiviert/deaktiviert Remote UI.



## Webservice-Einrichtung (Element für Administratoren)

Wählen Sie dieses Element unter **Verschiedene Einstellungen (Various settings)**.

### »» Wichtig

- Dieses Element kann nur durch den Administrator festgelegt werden. Das Administrator-Kennwort ist für die Änderung der Einstellungen erforderlich.

- **Webservice-Verbindungs-Einr. (Web service connection setup)**

Folgende Elemente sind verfügbar.

- **Google Cloud Print-Einrichtung (Google Cloud Print setup)**

Registriert/löscht den Drucker bei/aus Google Cloud Print.

- **IJ Cloud Printing Center-Einr. (IJ Cloud Printing Center setup)**

Registriert/löscht den Drucker bei/aus Canon Inkjet Cloud Printing Center.

- **Webservice-Einrichtung prüfen (Check Web service setup)**

Vergewissern Sie sich, ob der Drucker bei Google Cloud Print bzw. Canon Inkjet Cloud Printing Center registriert ist.

- **DNS-Server-Einrichtung (DNS server setup)**

Nimmt Einstellungen für einen DNS-Server vor. Wählen Sie **Automatische Einrichtung (Auto setup)** oder **Manuelle Einrichtung (Manual setup)**. Folgen Sie bei Auswahl von **Manuelle Einrichtung (Manual setup)** den Anweisungen auf dem LCD zur Konfiguration der Einstellungen.

- **Proxyserver-Einrichtung (Proxy server setup)**

Nimmt Einstellungen für einen Proxyserver vor. Folgen Sie der Anzeige auf der LCD, um Einstellungen vorzunehmen.

## Sprachenauswahl (Element für Administratoren)

Wählen Sie dieses Element über **Geräteeinstellungen (Device settings)** unter **Verschiedene Einstellungen (Various settings)**.

### »» Wichtig

- Dieses Element kann nur durch den Administrator festgelegt werden. Das Administrator-Kennwort ist für die Änderung der Einstellungen erforderlich.

Ändert die Sprache der LCD-Meldungen und -Menüs.

## Energiespareinstellungen (Element für Administratoren)

Wählen Sie dieses Einstellungselement über **Geräteeinstellungen (Device settings)** unter **Verschiedene Einstellungen (Various settings)**.

Durch die Aktivierung dieser Einstellung lässt sich der Drucker zu Energiesparzwecken automatisch ein-/ausschalten.

### »» Wichtig

- Dieses Einstellungsmenü ist für Administratoren bestimmt. Das Administrator-Kennwort ist für die Änderung der Einstellungen erforderlich.

- **Autom. ausschalt. (Auto power off)**

Gibt die Zeitspanne an, nach deren Ablauf der Drucker automatisch abgeschaltet wird, wenn kein Vorgang erfolgt oder keine Druckdaten an den Drucker gesendet werden.

- **Autom. einschalten (Auto power on)**

Durch Auswahl von **EIN (ON)** kann der Drucker automatisch eingeschaltet werden, wenn Druckdaten an den Drucker gesendet werden.

## Geräusch. Einstellung (Element für Administratoren)

Wählen Sie dieses Einstellungselement über **Geräteeinstellungen (Device settings)** unter **Verschiedene Einstellungen (Various settings)**.

Aktivieren Sie diese Funktion im Drucker, wenn Sie den Betriebsgeräuschpegel verringern möchten, beispielsweise beim nächtlichen Drucken.

### »» Wichtig

- Dieses Einstellungsmenü ist für Administratoren bestimmt. Das Administrator-Kennwort ist für die Änderung der Einstellungen erforderlich.

- **Ger.-armen Modus nicht verw. (Do not use quiet mode)**

Wählen Sie diese Option, wenn Sie den geräuscharmen Modus nicht verwenden.

- **Geräuscharmen Modus verw. (Use quiet mode)**

Wählen Sie diese Option, wenn Sie den Betriebsgeräuschpegel beim Drucken verringern möchten.

### »» Wichtig

- Die Betriebsgeschwindigkeit wird im Vergleich zum Betrieb mit der Option **Ger.-armen Modus nicht verw. (Do not use quiet mode)** verringert.
- Diese Funktion ist ggf. je nach Druckereinstellung weniger effektiv als erwartet. Des Weiteren werden bestimmte Betriebsgeräusche wie Vorbereitung des Druckers auf den Druck nicht verringert.

### »» Hinweis

- Der geräuscharme Modus kann über das Bedienfeld des Druckers oder den Druckertreiber eingestellt werden. Der geräuscharme Modus wird sowohl auf Vorgänge angewendet, die über das Bedienfeld des Druckers ausgeführt werden, als auch auf Druckvorgänge, die über den Computer ausgeführt werden, unabhängig davon, auf welche Weise der Modus eingestellt wurde.

# Papiereinstellungen

Durch die Registrierung des im hinteren Fach eingelegten Papierformats und Medientyps können Sie verhindern, dass der Drucker Fehldrucke hervorbringt, indem Sie die Nachricht vor Beginn des Druckvorgangs anzeigen lassen, wenn das Papierformat oder der Medientyp des eingelegten Papiers nicht den Druckeinstellungen entspricht.

## »» Hinweis

- Die Standard-AnzeigeEinstellung ist unterschiedlich, je nachdem, ob Sie vom Bedienfeld des Druckers aus oder über den Druckertreiber drucken.

■ [Standardeinstellung für die Anzeige der Meldung, durch die Fehldruck vermieden wird](#)

- Wenn Sie die Abdeckung für den Einzugsschacht schließen:



Der Bildschirm für die Registrierung der Papierinformationen für das hintere Fach wird angezeigt.

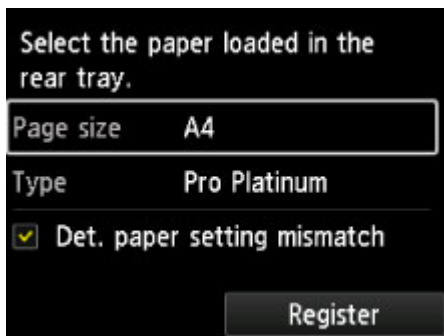

Registrieren Sie das Papierformat und den Medientyp gemäß dem Format und Typ des eingelegten Papiers.

## »» Wichtig

- Weitere Informationen zur korrekten Kombination von Papiereinstellungen, die Sie im Druckertreiber oder in der LCD-Anzeige festlegen können:
  - Für Windows:
    - Papiereinstellungen im Druckertreiber und im Drucker (Medientyp)
    - Papiereinstellungen im Druckertreiber und im Drucker (Papierformat)
  - Für Mac OS:
    - [Papiereinstellungen im Druckertreiber und im Drucker \(Medientyp\)](#)

- Wenn sich die Papiereinstellungen für den Druck von denen unterscheiden, die im Drucker für das hintere Fach registriert sind:

Bsp.:

- Papiereinstellung für das Drucken: B5
- Im Drucker registrierte Papierinformationen für das hintere Fach: A4

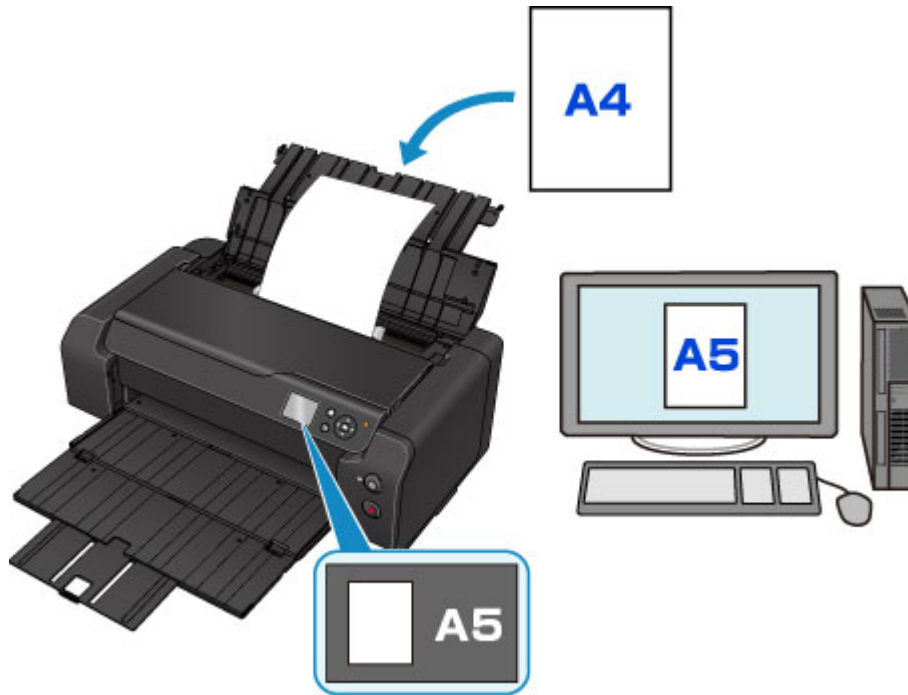

Wenn Sie mit dem Drucken beginnen, wird eine Meldung angezeigt.

Durch Drücken der **OK**-Taste werden die für den Druck angegebenen Papiereinstellungen unter der Nachricht angezeigt.

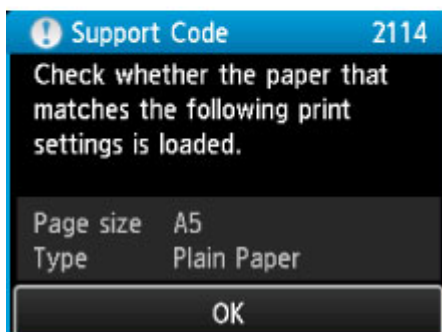
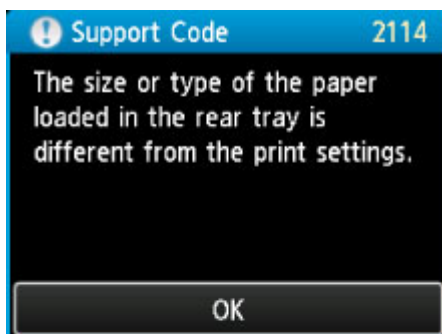

Überprüfen Sie die Meldung und drücken Sie die Taste **OK**. Wählen Sie einen der folgenden Vorgänge aus, wenn der Bildschirm zur Auswahl des Vorgangs angezeigt wird.

### »» Hinweis

- Abhängig von der Einstellung werden die unten genannten Auswahlmöglichkeiten möglicherweise nicht angezeigt.

#### **Mit eingelegtem Papier drucken. (Print with the loaded paper.)**

Wählen Sie aus, ob Sie auf dem Papier drucken wollen, das sich im hinteren Fach befindet, ohne die Papiereinstellungen zu ändern.

Wenn beispielsweise die Papiereinstellung für den Druck "A5" lautet und für die im Drucker registrierten Papierinformationen des hinteren Fachs "A4" eingestellt ist, startet der Drucker den Druckvorgang mit A5 auf dem im hinteren Fach eingelegten Papier.

#### **Papier ersetzen und drucken (Replace the paper and print)**

Wählen Sie aus, ob Sie nach Austausch des Papiers im hinteren Fach drucken wollen.

Wenn beispielsweise die Papiereinstellung für den Druck "A5" lautet und für die im Drucker registrierten Papierinformationen des hinteren Fachs "A4" eingestellt ist, laden Sie Papier im Format A5 in das hintere Fach, bevor Sie den Druckvorgang starten.

Der Registrierungsbildschirm für die Papierinfo zum hinteren Fach wird nach Austausch des Papiers angezeigt. Registrieren Sie die Papierinfo zum hinteren Fach entsprechend dem Papier, das Sie in das hintere Facheingelegt haben.

### »» Hinweis

- Wenn Sie nicht wissen, welche Papierinformationen im Drucker registriert werden müssen, drücken Sie die Taste **Zurück (Back)**, wenn der Bildschirm zur Auswahl einer Option angezeigt wird. Wenn der vorherige Bildschirm angezeigt wird, überprüfen Sie das Papierformat und den Medientyp, und registrieren Sie beide im Drucker.
- Weitere Informationen zur korrekten Kombination von Papiereinstellungen, die Sie im Druckertreiber oder in der LCD-Anzeige festlegen können:
  - Für Windows:
    - [Papiereinstellungen im Druckertreiber und im Drucker \(Medientyp\)](#)
    - [Papiereinstellungen im Druckertreiber und im Drucker \(Papierformat\)](#)
  - Für Mac OS:
    - [Papiereinstellungen im Druckertreiber und im Drucker \(Medientyp\)](#)
    - [Papiereinstellungen im Druckertreiber und im Drucker \(Papierformat\)](#)

#### **Abbrechen (Cancel)**

Bricht das Drucken ab.

Wählen Sie diese Option aus, wenn Sie die zum Drucken angegebenen Papiereinstellungen ändern möchten. Ändern Sie die Papiereinstellungen, und versuchen Sie anschließend erneut zu drucken.

## Standardeinstellung für die Anzeige der Meldung, durch die Fehldruck vermieden wird

- **Wenn Sie über das Bedienfeld des Druckers drucken:**

Die Meldung, durch die ein Fehldruck vermieden wird, ist standardmäßig aktiviert.

So ändern Sie die Anzeigeeinstellungen beim Drucken über das Bedienfeld des Druckers:

■ [PapierEinstellungen](#)

- **Wenn Sie mit dem Druckertreiber drucken:**

Die Meldung, durch die ein Fehldruck vermieden wird, ist standardmäßig deaktiviert.

So ändern Sie die Anzeigeeinstellung, wenn Sie mit dem Druckertreiber drucken:

- Für Windows:

■ [Ändern des Betriebsmodus des Druckers](#)

- Für Mac OS:

■ [Ändern des Betriebsmodus des Druckers](#)

### »» Wichtig

- Wenn die Meldung, durch die ein Fehldruck vermieden wird, deaktiviert ist:

Der Drucker startet den Druckvorgang, obwohl sich die PapierEinstellungen für den Druck von den im Drucker registrierten Papierinformationen für das hintere Fach unterscheiden.



# Druckeinstellungen

Wählen Sie dieses Element über **Geräteeinstellungen (Device settings)** unter **Verschiedene Einstellungen (Various settings)**.

- **Papierabrieb verhindern (Prevent paper abrasion)**

Verwenden Sie diese Einstellung nur, wenn die Druckoberfläche verschmiert.

▶▶▶ **Wichtig**

- Stellen Sie diese Einstellung nach dem Drucken wieder auf **AUS (OFF)**, da andernfalls eine geringere Druckgeschwindigkeit oder Druckqualität auftreten kann.

- **Autom. Fotokorrektur Einstellung (Auto photo fix setting)**

Wenn **EIN (ON)** aktiviert ist, können Sie auswählen, ob Sie Fotos mithilfe der in den Bilddateien aufgezeichneten Exif-Informationen drucken wollen, wenn **Standard (Default)\*** oder **EIN (On)** beim Drucken mit einem zu PictBridge (WLAN) kompatiblen Gerät ausgewählt wird.

\* Wenn **Standard (Default)** für die Druckeinstellung auf dem zu PictBridge (WLAN) kompatiblen Gerät ausgewählt ist, wählen Sie **Autom. Fotokorr. (Auto photo fix)** für **Fo.korr. (Photo fix)** unter **PictBridge-Einstellungen (PictBridge print settings)**.

# PictBridge-Einstellungen

Wählen Sie dieses Element über **Geräteeinstellungen (Device settings)** unter **Verschiedene Einstellungen (Various settings)**.

Sie können die Druckeinstellungen für das Drucken von einem PictBridge-kompatiblen (WLAN) Gerät ändern.

Legen Sie **Standard (Default)** als Druckeinstellung auf dem zu PictBridge (WLAN) kompatiblen Gerät fest, wenn Sie gemäß den Einstellungen auf dem Drucker drucken wollen.

So ändern Sie die Druckeinstellungen des PictBridge-kompatiblen (WLAN) Geräts:

## ■ [Einstellungen am PictBridge-kompatiblen \(WLAN\) Gerät](#)



### 1. **Format (Page size)**

Wählen Sie das Papierformat aus, wenn Sie direkt von einem PictBridge-kompatiblen (WLAN) Gerät drucken.

Wenn Sie die Einstellungen für PictBridge (WLAN) vom Drucker aus konfigurieren, legen Sie auf dem zu PictBridge (WLAN) kompatiblen Gerät die Einstellung **Standard (Default)** für das **Papierformat (Paper size)** fest.

### 2. **Med.typ (Type)** (Medientyp)

Wählen Sie den Medientyp aus, wenn Sie direkt von einem PictBridge-kompatiblen (WLAN) Gerät drucken.

Wenn Sie die Einstellungen für PictBridge (WLAN) vom Drucker aus konfigurieren, legen Sie auf dem zu PictBridge (WLAN) kompatiblen Gerät die Einstellung **Standard (Default)** für die **Papiersorte (Paper type)** fest.

### 3. **Drckqual. (Print qlty)** (Druckqualität)

Wählen Sie die Druckqualität aus, wenn Sie direkt von einem PictBridge-kompatiblen (WLAN) Gerät drucken.

### 4. **Rand (Border)** (Druck mit und ohne Rand)

Wählen Sie Druck mit Rand oder randlosen Druck aus.

Wenn Sie die Einstellungen für PictBridge (WLAN) vom Drucker aus konfigurieren, legen Sie auf dem zu PictBridge (WLAN) kompatiblen Gerät die Einstellung **Standard (Default)** für das **Layout** fest.

### 5. **Fo.korr. (Photo fix)**

Wenn **Autom. Fotokorr. (Auto photo fix)** ausgewählt ist, wird die Szene oder das Gesicht einer Person auf der Aufnahme erkannt, und die beste Korrektur wird für jedes Foto automatisch vorgenommen. So wird z. B. ein dunkles Gesicht durch Hintergrundbeleuchtung für den Druck erhellt. Eine Szene wie z. B. eine Landschafts- oder Nachtaufnahme, Person usw. wird analysiert und mithilfe der besten Farbe, Helligkeit oder Kontrasteinstellung automatisch für den Druckvorgang korrigiert.

#### »» Hinweis

- Standardmäßig werden Fotos von einem PictBridge-kompatiblen (WLAN) Gerät mit automatischer Korrektur gedruckt.
- Wenn **Keine Korrektur (No correction)** ausgewählt ist, werden Fotos ohne Korrektur gedruckt.

#### 6. Rot-Aug-Korrektur (Red-EyeCorrection)

Wählen Sie **EIN (ON)**, um durch Blitzlicht hervorgerufene rote Augen in Porträts zu korrigieren.

Je nach Art des Fotos werden rote Augen möglicherweise nicht korrigiert oder es werden andere Teile als die Augen verändert.

7. Drücken Sie die **OK**-Taste, um die Druckeinstellungen zu spezifizieren.

# Papiereinstellungen

Wählen Sie dieses Element über **Geräteeinstellungen (Device settings)** unter **Verschiedene Einstellungen (Various settings)**.

- **Falsche Papiereinstell. erk. (Det. paper setting mismatch)**

Wenn Sie **Ja (Yes)** wählen, erkennt der Drucker, ob das Papierformat und der Medientyp den registrierten Werten entsprechen. Wenn der Druckvorgang mit Einstellungen gestartet werden, die nicht zusammenpassen, erscheint eine Fehlermeldung auf dem LCD.

■ [Papiereinstellungen](#)

- **Erweiterte Papiereinstellungen (Advanced paper settings)**

Konfigurieren Sie die folgenden Einstellungen für jeden Medientyp.

- **Papierstärke (Kopfhöhe) (Paper Thickness (Head Height))**
- **Vakuumeinstell. Transporteinheit (Transport unit vacuum settings)**
- **Erweiterung f. randloses Drucken (Extension for borderless printing)**
- **Pause zwischen den Scans (Pause between scans)**
- **Pause zwischen den Seiten (Pause between pages)**
- **Papierbreite erkennen (Detect paper width)**

Wenn Sie **Papiereinst. nach Papier zurücks. (Reset paper settings by paper)** und **Ja (Yes)** auswählen und dann auf **OK** drücken, werden die Einstellungen initialisiert.

Wenn das Administratorkennwort aktualisiert ist, muss dieses Kennwort eingegeben werden.

- **Erweiterte Papiereinstell. drucken (Print advanced paper settings)**

Wenn Sie **Ja (Yes)** auswählen und auf **OK** drücken, wird jede unter **Erweiterte Papiereinstellungen (Advanced paper settings)** angegebene Einstellung gedruckt.

- **Pap.einst. f. alle Pap.typ. zurcks. (Reset paper settings for all paper)**

Wenn Sie **Ja (Yes)** auswählen und auf **OK** drücken, wird jede der unter **Erweiterte Papiereinstellungen (Advanced paper settings)** angegebenen Einstellungen initialisiert.

Wenn das Administratorkennwort aktualisiert ist, muss dieses Kennwort eingegeben werden.

# Auftragsverwaltung

Wählen Sie dieses Element im HOME-Bildschirm.

- **Auftragsverlauf anzeigen (Display job history)**

Ruft den Auftragsverlauf auf (10 Aufträge in absteigender chronologischer Reihenfolge). Wenn Sie einen Druckauftrag auswählen und auf **OK** drücken, werden die Auftragsdetails angezeigt.

- **Auftragsverlauf drucken (Print job history)**

Wenn Sie **Ja (Yes)** auswählen und auf **OK** drücken, wird der Druckauftragsverlauf ausgedruckt.

## Aktualisierung der Firmware (Element für Administratoren)

Wählen Sie dieses Element über **Geräteeinstellungen (Device settings)** unter **Verschiedene Einstellungen (Various settings)**.

### »» Wichtig

- Dieses Element kann nur durch den Administrator festgelegt werden. Das Administrator-Kennwort ist für die Änderung der Einstellungen erforderlich.

Sie können die Firmware des Druckers aktualisieren, die Firmwareversion überprüfen oder Einstellungen eines Benachrichtigungsbildschirms, eines DNS- oder Proxyservers vornehmen.

### »» Hinweis

- Lediglich **Aktuelle Version prüfen (Check current version)** ist verfügbar, wenn **LAN deaktivieren (Disable LAN)** unter **LAN-Einstellungen (LAN settings)** für **LAN umschalten (Change LAN)** ausgewählt ist.

- **Aktualisierung installieren (Install update)**

Führt die Aktualisierung der Firmware des Druckers durch. Wenn Sie **Ja (Yes)** wählen, wird die Aktualisierung der Firmware gestartet. Befolgen Sie die Anweisungen auf dem Bildschirm, um die Aktualisierung durchzuführen.

### »» Wichtig

- Wenn Sie diese Funktion nutzen, müssen Sie sicherstellen, dass der Drucker mit dem Internet verbunden ist.

### »» Hinweis

- Wenn die Aktualisierung der Firmware nicht abgeschlossen ist, überprüfen Sie Folgendes, und ergreifen Sie die entsprechende Maßnahme.
  - Wenn Sie ein drahtgebundenes LAN verwenden, müssen Sie sicherstellen, dass der Drucker ordnungsgemäß über ein LAN-Kabel mit dem Computer verbunden ist.
  - Überprüfen Sie die Netzwerkeinstellungen wie beispielsweise den Router.
  - Wenn **Verbindung zum Server nicht möglich. (Cannot connect to the server.)** auf der LCD-Anzeige angezeigt wird, drücken Sie die Taste **OK** und versuchen es nach einer Weile erneut.

- **Aktuelle Version prüfen (Check current version)**

Sie können die aktuelle Firmware-Version überprüfen.

- **Einstellg. für Aktualisierungsben. (Update notification setting)**

Wenn **Ja (Yes)** ausgewählt wird und die Firmwareaktualisierung verfügbar ist, wird der Informationsbildschirm für die Firmwareaktualisierung auf dem LCD angezeigt.

- **DNS-Server-Einrichtung (DNS server setup)**

Nimmt Einstellungen für einen DNS-Server vor. Wählen Sie **Automatische Einrichtung (Auto setup)** oder **Manuelle Einrichtung (Manual setup)**. Folgen Sie bei Auswahl von **Manuelle Einrichtung (Manual setup)** den Anweisungen auf dem LCD zur Konfiguration der Einstellungen.

- **Proxyserver-Einrichtung (Proxy server setup)**

Nimmt Einstellungen für einen Proxyserver vor. Folgen Sie der Anzeige auf der LCD, um Einstellungen vorzunehmen.

## Druckerinformationen

Wählen Sie dieses Einstellungselement im HOME-Bildschirm.

- **Systeminformationen (System information)**

Ruft die Systeminformationen des Druckers auf.

- **Fehlerverlauf (Error history)**

Ruft den Fehlerverlauf auf.

Es werden bis zu 5 Fehlercodes angezeigt.

Weitere Informationen zum Fehlercode finden Sie in der [Supportcodeliste für Fehler](#).



## LAN-Einstellungen (Element für Administratoren)

Wählen Sie dieses Element über **Geräteeinstellungen (Device settings)** unter **Verschiedene Einstellungen (Various settings)**.

### »» Wichtig

- Dieses Element kann nur durch den Administrator festgelegt werden. Das Administrator-Kennwort ist für die Änderung der Einstellungen erforderlich.

- **LAN umschalten (Change LAN)**

Aktiviert entweder drahtloses LAN, drahtgebundenes LAN oder die direkte Verbindung. Sie können auch alle deaktivieren.

- **WLAN-Einrichtung (Wireless LAN setup)**

Wählt die Einrichtungsmethode für die WLAN-Verbindung.

### »» Hinweis

- Sie können dieses Einstellungsmenü auch durch Auswahl von **LAN-Einstellungen (LAN settings)** im HOME-Bildschirm aufrufen. In diesem Fall wird WLAN aktiviert.

- **Kabellose Einrichtung (Cableless setup)**

Wählen Sie aus, ob Sie die Einstellungen der Zugriffspunktinformationen direkt über ein Gerät (z. B. ein Smartphone) auf dem Drucker angeben, ohne den WLAN-Router zu bedienen. Folgen Sie bei der Installation den Bildschirmanweisungen des Geräts, mit dem eine Verbindung hergestellt wird.

- **Standardeinrichtung (Standard setup)**

Wählen Sie aus, wann Sie Einstellungen für WLAN manuell über das Bedienfelds des Druckers durchführen.

- **WPS (Tastendrückmethode) (WPS (Push button method))**

Wählen Sie diese Option aus, wenn Sie WLAN-Einstellungen mit einem Wireless Router vornehmen, der die Wi-Fi Protected Setup (WPS)-Tastendrückmethode unterstützt. Folgen Sie beim Einrichten den Bildschirmanweisungen.

- **Andere Einrichtung (Other setup)**

- **Erweiterte Einrichtung (Advanced setup)**

Wählen Sie diese Option, wenn Sie WLAN-Einstellungen manuell vornehmen. Sie können mehrere WEP-Schlüssel angeben.

- **WPS (PIN-Code-Methode) (WPS (PIN code method))**

Wählen Sie diese Option aus, wenn Sie WLAN-Einstellungen mit einem Wireless Router vornehmen, der die Wi-Fi Protected Setup (WPS)-PIN-Code-Methode unterstützt. Folgen Sie beim Einrichten den Bildschirmanweisungen.

- **LAN-Einstellungen bestätigen (Confirm LAN settings)**

Die Liste der kabelgebundenen/WLAN- oder Direktverbindungseinstellungen dieses Druckers wird auf dem LCD angezeigt. Durch Auswahl von **LAN-Details drucken (Print LAN details)** können Sie die Liste ausdrucken.

- **Liste der LAN-Einstellungen (LAN setting list)**

Die Liste der kabelgebundenen LAN-Einstellungen dieses Druckers wird auf dem LCD angezeigt.

Folgende Einstellungselemente werden angezeigt. (Je nach Druckereinstellungen werden manche Einstellungselemente nicht angezeigt.)

Elemente	Einstellung
<b>Verbindung (Connection)</b>	Aktiv/Inaktiv
<b>IPv4-Adresse (IPv4 address)</b>	XXX. XXX. XXX. XXX (12 Zeichen)
<b>IPv4-Subnetzmaske (IPv4 subnet mask)</b>	XXX. XXX. XXX. XXX (12 Zeichen)
<b>IPv4-Standard-Gateway (IPv4 default gateway)</b>	XXX. XXX. XXX. XXX (12 Zeichen)
<b>IPv6 linklokale Adresse (IPv6 link-local address)</b>	XXXX: XXXX: XXXX: XXXX: XXXX: XXXX: XXXX: XXXX (32 Zeichen)
<b>IPv6 linklokale Präfixlänge (IPv6 link-local prefix length)</b>	XXX (bis zu 3 Stellen)
<b>IPv6 manuelle Adresse (IPv6 manual address)</b>	XXXX: XXXX: XXXX: XXXX: XXXX: XXXX: XXXX: XXXX (32 Zeichen)
<b>IPv6 manuelle Präfixlänge (IPv6 manual prefix length)</b>	XXX (bis zu 3 Stellen)
<b>IPv6 zustandslose Adresse 1 (IPv6 stateless address 1)</b>	XXXX: XXXX: XXXX: XXXX: XXXX: XXXX: XXXX: XXXX (32 Zeichen)
<b>IPv6 zustandslose Präfixlänge 1 (IPv6 stateless prefix length 1)</b>	XXX (bis zu 3 Stellen)
<b>IPv6 zustandslose Adresse 2 (IPv6 stateless address 2)</b>	XXXX: XXXX: XXXX: XXXX: XXXX: XXXX: XXXX: XXXX (32 Zeichen)
<b>IPv6 zustandslose Präfixlänge 2 (IPv6 stateless prefix length 2)</b>	XXX (bis zu 3 Stellen)
<b>IPv6 zustandslose Adresse 3 (IPv6 stateless address 3)</b>	XXXX: XXXX: XXXX: XXXX: XXXX: XXXX: XXXX: XXXX (32 Zeichen)
<b>IPv6 zustandslose Präfixlänge 3 (IPv6 stateless prefix length 3)</b>	XXX (bis zu 3 Stellen)
<b>IPv6 zustandslose Adresse 4 (IPv6 stateless address 4)</b>	XXXX: XXXX: XXXX: XXXX: XXXX: XXXX: XXXX: XXXX (32 Zeichen)
<b>IPv6 zustandslose Präfixlänge 4 (IPv6 stateless prefix length 4)</b>	XXX (bis zu 3 Stellen)
<b>IPv6 Standard-Gateway 1 (IPv6 default gateway 1)</b>	XXXX: XXXX: XXXX: XXXX: XXXX: XXXX: XXXX: XXXX (32 Zeichen)
<b>IPv6 Standard-Gateway 2 (IPv6 default gateway 2)</b>	XXXX: XXXX: XXXX: XXXX: XXXX: XXXX: XXXX: XXXX (32 Zeichen)
<b>IPv6 Standard-Gateway 3 (IPv6 default gateway 3)</b>	XXXX: XXXX: XXXX: XXXX: XXXX: XXXX: XXXX: XXXX (32 Zeichen)

<b>IPv6 Standard-Gateway 4 (IPv6 default gateway 4)</b>	XXXX: XXXX: XXXX: XXXX: XXXX: XXXX: XXXX: XXXX (32 Zeichen)
<b>MAC-Adresse (MAC address)</b>	XX:XX:XX:XX:XX:XX (12 Zeichen)
<b>IPSec-Einstellungen (IPsec settings)</b>	Aktivieren (ESP)/Aktivieren (ESP & AH)/Aktivieren (AH)/ Deaktiviert
<b>Vorinstallierter Schlüssel (Pre-shared key)</b>	XXXXXXXXXXXXXXXXXXXX (16 Zeichen)
<b>Druckername (Printer name)</b>	XXXXXXXXXXXXXXXXXXXX (bis zu 15 Zeichen)
<b>Servicename Bonjour (Bonjour service name)</b>	XXXXXXXXXXXXXXXXXXXX XXXXXXXXXXXXXXXXXXXX XXXXXXXXXXXXXXXXXXXX XXXXXXXXXXXXXXXXXXXX (bis zu 52 Zeichen)

("XX" steht für alphanumerische Zeichen.)

◦ **Liste d. WLAN-Einstellungen (WLAN setting list)**

Die Liste der WLAN-Einstellungen dieses Druckers wird auf dem LCD angezeigt.

Folgende Einstellungselemente werden angezeigt. (Je nach Druckereinstellungen werden manche Einstellungselemente nicht angezeigt.)

Elemente	Einstellung
<b>Verbindung (Connection)</b>	Aktiv/Inaktiv
<b>SSID</b>	XXXXXXXXXXXXXXXXXXXX XXXXXXXXXXXXXXXXXXXX (bis zu 32 Zeichen)
<b>Kommunikationsmodus (Communication mode)</b>	Infrastruktur
<b>Channel</b>	XX (bis zu 2 Stellen)
<b>WLAN-Sicherheit (Wireless LAN security)</b>	Inaktiv/WEP (64 Bit)/WEP (128 Bit)/WPA-PSK(TKIP)/ WPA-PSK(AES)/WPA2-PSK(TKIP)/WPA2-PSK(AES)
<b>IPv4-Adresse (IPv4 address)</b>	XXX. XXX. XXX. XXX (12 Zeichen)
<b>IPv4-Subnetzmaske (IPv4 subnet mask)</b>	XXX. XXX. XXX. XXX (12 Zeichen)
<b>IPv4-Standard-Gateway (IPv4 default gateway)</b>	XXX. XXX. XXX. XXX (12 Zeichen)
<b>IPv6 linklokale Adresse (IPv6 link-local address)</b>	XXXX: XXXX: XXXX: XXXX: XXXX: XXXX: XXXX: XXXX (32 Zeichen)
<b>IPv6 linklokale Präfixlänge (IPv6 link-local prefix length)</b>	XXX (bis zu 3 Stellen)
<b>IPv6 manuelle Adresse (IPv6 manual address)</b>	XXXX: XXXX: XXXX: XXXX: XXXX: XXXX: XXXX: XXXX (32 Zeichen)
<b>IPv6 manuelle Präfixlänge (IPv6 manual prefix length)</b>	XXX (bis zu 3 Stellen)
<b>IPv6 zustandslose Adresse 1 (IPv6 stateless address 1)</b>	XXXX: XXXX: XXXX: XXXX: XXXX: XXXX: XXXX: XXXX (32 Zeichen)

<b>IPv6 zustandslose Präfixlänge 1 (IPv6 stateless prefix length 1)</b>	XXX (bis zu 3 Stellen)
<b>IPv6 zustandslose Adresse 2 (IPv6 stateless address 2)</b>	XXXX: XXXX: XXXX: XXXX: XXXX: XXXX: XXXX: XXXX (32 Zeichen)
<b>IPv6 zustandslose Präfixlänge 2 (IPv6 stateless prefix length 2)</b>	XXX (bis zu 3 Stellen)
<b>IPv6 zustandslose Adresse 3 (IPv6 stateless address 3)</b>	XXXX: XXXX: XXXX: XXXX: XXXX: XXXX: XXXX: XXXX (32 Zeichen)
<b>IPv6 zustandslose Präfixlänge 3 (IPv6 stateless prefix length 3)</b>	XXX (bis zu 3 Stellen)
<b>IPv6 zustandslose Adresse 4 (IPv6 stateless address 4)</b>	XXXX: XXXX: XXXX: XXXX: XXXX: XXXX: XXXX: XXXX (32 Zeichen)
<b>IPv6 zustandslose Präfixlänge 4 (IPv6 stateless prefix length 4)</b>	XXX (bis zu 3 Stellen)
<b>IPv6 Standard-Gateway 1 (IPv6 default gateway 1)</b>	XXXX: XXXX: XXXX: XXXX: XXXX: XXXX: XXXX: XXXX (32 Zeichen)
<b>IPv6 Standard-Gateway 2 (IPv6 default gateway 2)</b>	XXXX: XXXX: XXXX: XXXX: XXXX: XXXX: XXXX: XXXX (32 Zeichen)
<b>IPv6 Standard-Gateway 3 (IPv6 default gateway 3)</b>	XXXX: XXXX: XXXX: XXXX: XXXX: XXXX: XXXX: XXXX (32 Zeichen)
<b>IPv6 Standard-Gateway 4 (IPv6 default gateway 4)</b>	XXXX: XXXX: XXXX: XXXX: XXXX: XXXX: XXXX: XXXX (32 Zeichen)
<b>MAC-Adresse (MAC address)</b>	XX:XX:XX:XX:XX:XX (12 Zeichen)
<b>IPSec-Einstellungen (IPsec settings)</b>	Aktivieren (ESP)/Aktivieren (ESP & AH)/Aktivieren (AH)/Deaktiviert
<b>Vorinstallierter Schlüssel (Pre-shared key)</b>	XXXXXXXXXXXXXXXXXXXX (16 Zeichen)
<b>Druckername (Printer name)</b>	XXXXXXXXXXXXXXXXXXXX (bis zu 15 Zeichen)
<b>Servicename Bonjour (Bonjour service name)</b>	XXXXXXXXXXXXXXXXXXXX XXXXXXXXXXXXXXXXXXXX XXXXXXXXXXXXXXXXXXXX XXXXXXXXXXXXXXXXXXXX (bis zu 52 Zeichen)

("XX" steht für alphanumerische Zeichen.)

◦ **Liste d. Einst. f. direkte Verb. (Direct connection setting list)**

Die Liste der Direktverbindungseinstellungen dieses Druckers wird auf dem LCD angezeigt.

Folgende Einstellungselemente werden angezeigt. (Je nach Druckereinstellungen werden manche Einstellungselemente nicht angezeigt.)

Elemente	Einstellung
<b>Verbindung (Connection)</b>	Aktiv/Inaktiv

<b>SSID</b>	DIRECT-XXXX-XXXXXXseries
<b>Kenntwort (Password)</b>	XXXXXXXXXXXX (10 Zeichen)
<b>Kommunikationsmodus (Communication mode)</b>	Direkte Verbindung
<b>Channel</b>	3
<b>WLAN-Sicherheit (Wireless LAN security)</b>	WPA2-PSK(AES)
<b>IPv4-Adresse (IPv4 address)</b>	XXX. XXX. XXX. XXX (12 Zeichen)
<b>IPv4-Subnetzmaske (IPv4 subnet mask)</b>	XXX. XXX. XXX. XXX (12 Zeichen)
<b>IPv4-Standard-Gateway (IPv4 default gateway)</b>	XXX. XXX. XXX. XXX (12 Zeichen)
<b>IPv6 linklokale Adresse (IPv6 link-local address)</b>	XXXX: XXXX: XXXX: XXXX: XXXX: XXXX: XXXX: XXXX (32 Zeichen)
<b>IPv6 linklokale Präfixlänge (IPv6 link-local prefix length)</b>	XXX (bis zu 3 Stellen)
<b>MAC-Adresse (MAC address)</b>	XX:XX:XX:XX:XX:XX (12 Zeichen)
<b>IPSec-Einstellungen (IPsec settings)</b>	Deaktiviert
<b>Vorinstallierter Schlüssel (Pre-shared key)</b>	XXXXXXXXXXXXXXXXXXXX (16 Zeichen)
<b>Druckername (Printer name)</b>	XXXXXXXXXXXXXXXXXXXX (bis zu 15 Zeichen)
<b>Servicename Bonjour (Bonjour service name)</b>	XXXXXXXXXXXXXXXXXXXX XXXXXXXXXXXXXXXXXXXX XXXXXXXXXXXXXXXXXXXX XXXXXXXXXXXXXXXXXXXX (bis zu 52 Zeichen)
<b>Gerätename von direkter Verbin. (Direct connection device name)</b>	XXXXXX-XXXXXXseries

("XX" steht für alphanumerische Zeichen.)

- **LAN-Details drucken (Print LAN details)**

Sie können die Netzwerkeinstellungen des Druckers, wie etwa seine IP-Adresse und die SSID, ausdrucken.

Weitere Informationen zu den Netzwerkeinstellungen des Druckers sind ausgedruckt:

 [Drucknetzwerkeinstellungen](#)

**»»» Wichtig**

- Der Ausdruck der Netzwerkeinstellungen enthält wichtige Informationen über das Netzwerk. Heben Sie ihn gut auf.

- **Andere Einstellungen (Other settings)**

**»»» Wichtig**

- Sie können die unten aufgeführten Elemente nicht auswählen, wenn **LAN deaktivieren (Disable LAN)** für **LAN umschalten (Change LAN)** ausgewählt ist.

- **Druckername festlegen (Set printer name)**

Gibt den Druckernamen an. Sie können bis zu 15 Zeichen für den Namen eingeben.

### »» Hinweis

- Sie dürfen keinen Druckernamen verwenden, der bereits für ein anderes mit dem LAN verbundenes Gerät vergeben ist.
- Der Druckername darf nicht mit einem Bindestrich beginnen oder enden.

#### ◦ **TCP/IP-Einstellungen (TCP/IP settings)**

Legt IPv4- oder IPv6-Einstellungen fest.

#### ◦ **WSD-Einstellung (WSD setting)**

Auswahl von Elementen bei der Verwendung von WSD (eines der unter Windows 8.1, Windows 8, Windows 7 und Windows Vista unterstützten Netzwerkprotokolle).

##### ■ **WSD aktivieren/deaktivieren (Enable/disable WSD)**

Legt fest, ob WSD aktiviert oder deaktiviert wird.

### »» Hinweis

- Bei aktivierter Einstellung wird im Netzwerk-Explorer von Windows 8.1, Windows 8, Windows 7 und Windows Vista das Druckersymbol angezeigt.

##### ■ **Optimierung WSD eingehend (Optimize inbound WSD)**

Durch Auswahl von **Aktiv (Active)** können Sie die WSD-Druckdaten schneller erhalten.

##### ■ **Zeitüberschreitungseinstellung (Timeout setting)**

Gibt die Zeitüberschreitungsdauer an.

#### ◦ **Bonjour-Einstellungen (Bonjour settings)**

LAN-Einstellungselemente für Bonjour für Mac OS.

##### ■ **Bonjour aktivieren/deaktivieren (Enable/disable Bonjour)**

Durch Auswahl von **Aktivieren (Enable)** können Sie Bonjour zur Durchführung der Netzwerkeinstellungen verwenden.

##### ■ **Servicename (Service name)**

Gibt den Bonjour-Servicenamen an. Sie können bis zu 48 Zeichen für den Namen eingeben.

### »» Hinweis

- Sie dürfen keinen Servicenamen verwenden, der bereits für ein anderes mit dem LAN verbundenes Gerät vergeben ist.

#### ◦ **LPR-Protokolleinstellung (LPR protocol setting)**

Aktiviert/deaktiviert die LPR-Einstellung.

#### ◦ **RAW-Druck (RAW print)**

Aktiviert/deaktiviert RAW-Druck.

#### ◦ **LLMNR**

Aktiviert/deaktiviert LLMNR (Link-Local Multicast Name Resolution). Durch Auswahl von **EIN (ON)** kann der Drucker die IP Adresse des Druckers über den Namen des Druckers ohne einen DNS-Server erkennen.

- **PictBridge-Kommunikation (PictBridge communication)**

Einstellungselemente für das Drucken von einem PictBridge-kompatiblen (WLAN) Gerät.

- **Komm. aktivieren/deaktivieren (Enable/disable communication)**

Durch Auswahl von **Aktivieren (Enable)** können Sie von einem zu PictBridge (WLAN) kompatiblen Gerät aus drucken.

- **Zeitüberschreitungseinstellung (Timeout setting)**

Gibt die Zeitüberschreitungsdauer an.

- **WLAN-DRX-Einstellungen (Wireless LAN DRX setting)**

Durch Auswahl von **Aktivieren (Enable)** können Sie den unterbrochenen Empfang aktivieren, wenn Sie WLAN verwenden.

**»» Hinweis**

- Je nach verwendetem WLAN-Router wird der unterbrochene Empfang eventuell nicht aktiviert, auch wenn **Aktivieren (Enable)** ausgewählt ist.
- Der unterbrochene Empfang wird nur dann aktiviert, wenn sich der Drucker im Standby-Modus befindet. (Möglicherweise befindet sich die LCD-Anzeige im Bildschirmschonermodus.)

- **LAN-DRX-Einstellungen (Wired LAN DRX setting)**

Durch Auswahl von **Aktivieren (Enable)** können Sie den unterbrochenen Empfang aktivieren, wenn der Drucker mit einem Gerät verbunden ist, das zu drahtgebundenem LAN kompatibel ist.

- **Einst. für direkte Verbindung (Direct connection settings)**

Einstellungselemente sind verfügbar, wenn Sie ein drahtloses Kommunikationsgerät wie etwa ein Smartphone oder Tablet mit dem Drucker verbinden.

**»» Wichtig**

- Sie können diese Einstellungselemente nur dann auswählen, wenn **Direkte Verb. aktivieren (Activate direct connect.)** für **LAN umschalten (Change LAN)** ausgewählt ist.

- **SSID/Kennwort aktualisieren (Update SSID/password)**

Bei Auswahl von **Ja (Yes)** werden ID (SSID) und Kennwort für die direkte Verbindung aktualisiert.

- **Gerätename von direkter Verbin. (Direct connection device name)**

Ändert den Namen des Druckers, der auf Wi-Fi Direct -kompatiblen Geräten angezeigt wird.

- **Bestät. der Verbindungsanfrage (Connection request confirmation)**

Bei Auswahl von **Ja (Yes)** wird der Bestätigungsbildschirm angezeigt, wenn ein Wi-Fi Direct-kompatibles Gerät mit dem Drucker verbunden wird.

- [Verwenden des Druckers über direkte Verbindung](#)

## Auto-Wartungseinstellungen (Element für Administratoren)

Wählen Sie dieses Element über **Geräteeinstellungen (Device settings)** unter **Verschiedene Einstellungen (Various settings)**.

### »»» Wichtig

- Dieses Element kann nur durch den Administrator festgelegt werden. Das Administrator-Kennwort ist für die Änderung der Einstellungen erforderlich.

- **Autom. Prüfung d. Druckkopfdüs. (Auto nozzle check)**

Aktiviert/deaktiviert den automatischen Düsentest.

- **Prüf. d. Drckkopfdüs. – Fehl.anz. (Nozzle check error display)**

Aktiviert/deaktiviert die Anzeige der Düsentestfehler.

- **Intervall der Systemreinigung (System cleaning frequency)**

Gibt die Häufigkeit der automatischen Systemreinigung an.

### »»» Hinweis

- Zur Beibehaltung der Druckqualität empfehlen wir Ihnen, die Option **Kurz (Short)** auszuwählen, wenn Sie den Drucker an einem höher gelegenen Ort verwenden.

- **Wartung – Tinte (Tank installiert) (Ink maintenance (tank installed))**

Durch Auswahl von **EIN (ON)** kann der Drucker die Tintenbehälter regelmäßig schütteln, um die Tinten Farbdichte beizubehalten.

### »»» Wichtig

- Wir empfehlen die Auswahl von **EIN (ON)**. Wenn die Funktion zur automatischen Aufrechterhaltung der Tintenqualität nicht einmal wöchentlich ausgeführt wird, kann die Druckqualität leiden.



## Seitenformat für Wartung

Wählen Sie dieses Element über **Geräteeinstellungen (Device settings)** unter **Verschiedene Einstellungen (Various settings)**.

Gibt das Papierformat an, wenn Sie Wartungsmaßnahmen durchführen (z. B. Druckkopfausrichtung). Wählen Sie A4 oder Letter-Format.

## Einstellung zurücksetzen (Element für Administratoren)

Wählen Sie dieses Einstellungselement über **Geräteeinstellungen (Device settings)** unter **Verschiedene Einstellungen (Various settings)**.

### »» Wichtig

- Dieses Element kann nur durch den Administrator festgelegt werden. Das Administrator-Kennwort ist für die Änderung der Einstellungen erforderlich.

Sie können die Einstellungen wieder auf die Standardeinstellungen zurücksetzen.

- **Nur Webservice-Einrichtung (Web service setup only)**  
Setzt die Webservice-Einstellungen auf die Standardeinstellungen zurück.
- **Nur LAN-Einstellungen (LAN settings only)**  
Setzt andere LAN-Einstellungen als das Admin-Kennwort auf die Standardeinstellung zurück.
- **Nur Einstellungen (Settings only)**  
Setzt die Einstellungen, wie Papierformat oder Medientyp, auf die Standardeinstellungen zurück.
- **Nur Einst. z. Send. v. Geräteinf. (Device info sending setting only)**  
Setzt nur die Einstellungen für das Senden von Geräteinformationen auf die Standardeinstellungen zurück.
- **Alle zurücksetzen (Reset all)**  
Setzt alle am Drucker vorgenommenen Einstellungen zurück auf die Standardwerte. Das für den Drucker angegebene Administratorkennwort wird auf die Standardeinstellung zurückgesetzt.

### »» Hinweis

- Für die folgenden Einstellungen können die Standardeinstellungen nicht wiederhergestellt werden:
  - Die auf der LCD-Anzeige angezeigte Sprache
  - Die aktuelle Position des Druckkopfes
  - Anfrage für Zertifikatssignierung für die Einstellung der Verschlüsselungsmethode (SSL/TLS)
  - Medieninformationen, die mittels Media Configuration Tool im Drucker registriert wurden

## **Ändern der Druckereinstellung im Webbrowser**

- ▶ **Ändern der Einstellung im Webbrowser**
- ▶ **Änderbare Einstellungselemente im Webbrowser**
- ▶ **Festlegen des Kennworts**

# Ändern von Einstellungen im Webbrowser

Sie können über den Webbrowser auf Ihrem Smartphone, Tablet oder Computer den Druckerstatus überprüfen und die Druckereinstellungen ändern.

Um den Druckerstatus zu überprüfen und die Druckereinstellungen zu ändern, zeigen Sie "Remote UI" im Webbrowser an.

## »» Hinweis

- Sie können diese Funktion für die folgenden Betriebssysteme und Webbrowser verwenden.
  - iOS-Gerät  
Betriebssystem: iOS 6.1 oder höher  
Webbrowser: iOS-Standard-Webbrowser (Mobile Safari)
  - Android-Gerät  
Betriebssystem: Android 2.3.3 oder höher  
Webbrowser: Android-Standard-Webbrowser (Browser oder Chrome)
  - Mac OS-Gerät  
Betriebssystem: Mac OS X v.10.6 oder höher  
Webbrowser: Safari 5.1 oder höher
  - Windows-Gerät  
Betriebssystem: Windows XP oder höher  
Webbrowser: Internet Explorer 8 oder höher, Google Chrome 38.0.2125.104m oder höher, Mozilla Firefox 33.0 oder höher

## 1. Aktivieren Sie die Verwendung von Remote UI.

Die Verwendung von Remote UI aktivieren Sie wie folgt.

1. [Stellen Sie sicher, dass der Drucker eingeschaltet ist.](#)



2. Wählen Sie auf dem HOME-Bildschirm **Verschiedene Einstellungen (Various settings)**.

■ [LCD-Anzeige und Bedienfeld](#)

3. Wählen Sie mit der Taste ▲▼ die Option **Geräteeinstellungen (Device settings)**, und drücken Sie die Taste **OK**.
4. Wählen Sie mit der Taste ▲▼ die Option **Gerätbenutzereinstellungen (Device user settings)**, und drücken Sie die Taste **OK**.
5. Wählen Sie mit der Taste ▲▼ die Option **Verwend. von Remote UI (Use of Remote UI)**, und drücken Sie die Taste **OK**.
6. Wählen Sie mit der Taste ▲▼ die Option **EIN (ON)**, und drücken Sie die Taste **OK**.

## 2. Überprüfen Sie die IP-Adresse des Druckers.

Die IP-Adresse des Druckers überprüfen Sie wie folgt.

1. Wählen Sie auf dem HOME-Bildschirm  **Verschiedene Einstellungen (Various settings)**.

2. Wählen Sie mit der Taste ▲▼ die Option **Geräteeinstellungen (Device settings)**, und drücken Sie die Taste **OK**.
  3. Wählen Sie mit der Taste ▲▼ die Option **LAN-Einstellungen (LAN settings)**, und drücken Sie die Taste **OK**.
  4. Wählen Sie mit der Taste ▲▼ die Option **LAN-Einstellungen bestätigen (Confirm LAN settings)**, und drücken Sie die Taste **OK**.
  5. Wählen Sie mit der Taste ▲▼ die Option **Liste der LAN-Einstellungen (LAN setting list)** oder **Liste d. WLAN-Einstellungen (WLAN setting list)**, und drücken Sie die Taste **OK**.
  6. Wählen Sie mit der Taste ◀▶ die Option **Ja (Yes)**, und drücken Sie die Taste **OK**.
  7. Überprüfen Sie die **IPv4-Adresse (IPv4 address)**.
3. Öffnen Sie einen Webbrowser auf Ihrem Smartphone, Tablet oder Computer und geben Sie die IP-Adresse ein.

Geben Sie in das URL-Feld des Webbrowsers Folgendes ein.

http://XXX.XX.X.XXX

Geben Sie die IP-Adresse im Format "XXX.XX.X.XXX" ein.

Beim Zugriff werden die Druckerinformationen im Webbrowser auf Ihrem Smartphone, Tablet oder Computer angezeigt.

Wenn Sie den Druckerstatus überprüfen und die Druckereinstellungen ändern möchten, fahren Sie mit dem nächsten Schritt fort. Wenn Sie dies nicht möchten, schließen Sie den Webbrowser.

4. Wählen Sie **Anmelden (Log on)** aus, um den Druckerstatus zu überprüfen und die Druckereinstellungen zu ändern.

Der Bildschirm für die Kennwortauthentifizierung wird angezeigt.

### ▶▶▶ Wichtig

- Vor der Anzeige des Bildschirms für die Kennwortauthentifizierung wird möglicherweise die Meldung angezeigt, dass die Identifizierungsinformationen nicht überprüft wurden.  
Sie können festlegen, dass keine Meldung angezeigt wird, indem Sie die SSL/TLS-Einstellungen des Zertifikats für verschlüsselte Kommunikation einstellen.

### ▶▶▶ Hinweis

- Wenn der Standardbenutzermodus aktiviert ist, wählen Sie den Administratormodus oder den Standardbenutzermodus für die Anmeldung.
- Nach Auswahl des Modus und Auswahl von **Anmelden (Log on)** wird der Bildschirm für die Kennwortauthentifizierung des jeweiligen Modus angezeigt.

5. Geben Sie das Kennwort ein.

#### ■ Administratorkennwort

Wenn die Kennwortauthentifizierung abgeschlossen ist, werden die Menüs, die genutzt werden können, im Webbrowser angezeigt.

6. Überprüfen Sie den Druckerstatus und ändern Sie die Druckereinstellungen.

Die änderbaren Einstellungselemente finden Sie im Folgenden.

■ [Änderbare Einstellungselemente im Webbrowser](#)

7. Nach Abschluss der Überprüfung des Druckerstatus und der Änderung der Druckereinstellungen wählen Sie **Abmelden (Log off)** aus.
8. Schließen Sie den Webbrowser.

# Änderbare Einstellungselemente im Webbrowser

## »» Hinweis

- Die Reihenfolge der hier beschriebenen Elemente und die der im Webbrowser angezeigten Elemente können voneinander abweichen.
- Welche Elemente verwendet werden können, unterscheidet sich im Administrator- und im Standardbenutzermodus.

## Elemente für die Sicherheit

### Sicherheit (Security) (Element für Administratoren)

Diese Funktion ermöglicht Ihnen das Festlegen des Kennworts, der Einstellungen für den Standardbenutzermodus und der SSL/TLS-Einstellungen des Zertifikats für verschlüsselte Kommunikation.

Informationen zum Kennwort finden Sie unter [Administratorkennwort](#).

Informationen zum Festlegen des Kennworts finden Sie unter [Festlegen des Kennworts](#).

## Elemente für die Wartung/Verwaltung

### Dienstprogramme (Utilities)

Mit dieser Funktion können Sie die Dienstprogrammfunktionen des Druckers wie die Reinigung einstellen und ausführen.

### Auftragsverwaltung (Job management)

Mit dieser Funktion können Sie den Auftragsverlauf anzeigen und drucken.

## »» Hinweis

- Wenn Sie sich im Administratormodus anmelden, können Sie diese Funktion im Standardbenutzermodus beschränken.

### Systeminfo und LAN-Einstell. (System info and LAN settings)

Diese Funktion ermöglicht Ihnen das Überprüfen der Systeminformationen und das Ändern der LAN-Einstellungen.

## »» Hinweis

- Ein Teil des Menüs ist nur verfügbar, wenn Sie sich im Administratormodus angemeldet haben.

### Aktualisierung der Firmware (Firmware update) (Element für Administratoren)

Mit dieser Funktion können Sie die Firmware aktualisieren und Versionsinformationen prüfen.

### Sprachenauswahl (Language selection) (Element für Administratoren)

Diese Funktion ermöglicht Ihnen das Ändern der Sprache der Anzeige.

## Elemente für den Drucker

### Geräteeinstellungen (Device settings)

Diese Funktion ermöglicht Ihnen das Ändern von Druckereinstellungen wie geräuscharme Einstellungen, Energiespareinstellungen und Druckereinstellungen.

## »» Hinweis

- Ein Teil des Menüs ist nur verfügbar, wenn Sie sich im Administratormodus angemeldet haben.

**AirPrint-Einst. (AirPrint settings)**

Diese Funktion ermöglicht Ihnen das Festlegen der AirPrint-Einstellungen wie Positionsinformationen.

**Webservice-Verbindungs-Eintr. (Web service connection setup) (Element für Administratoren)**

Diese Funktion ermöglicht Ihnen das Registrieren für Google Cloud Print oder IJ Cloud Printing Center oder das Löschen einer Registrierung.

**Sonstige Elemente****Druckerst. (Printer status)**

Diese Funktion zeigt Druckerinformationen wie verbliebene Tintenmenge, Status sowie detaillierte Fehler-Informationen an.

Sie können sich auch mit der Seite, über die Sie Tinte kaufen können, oder mit der Support-Seite verbinden und Webservices nutzen.

**Handbuch (Online) (Manual (Online))**

Diese Funktion zeigt das *Online-Handbuch* an.



## Festlegen des Kennworts

Sowohl für den Administrator als auch für den Standardbenutzer kann ein Kennwort festgelegt werden.

Wenn Sie sich mit dem Kennwort für den Administrator anmelden, können alle Einstellungen geändert werden.

Wenn Sie sich mit dem Kennwort für den Standardbenutzer anmelden, kann ein Teil der Einstellungen geändert werden.

Wenn Sie sich mit dem Kennwort für den Administrator anmelden, können Sie die Funktion für Standardbenutzer beschränken.

■ [Festlegen des Administratorkennworts](#)

■ [Festlegen des Standardbenutzerkennworts](#)

### »» Hinweis

- Das Kennwort kann nur festgelegt werden, wenn Sie sich im Administratormodus angemeldet haben.

## Festlegen des Administratorkennworts

Das Administratorkennwort ändern Sie wie folgt.

### »» Wichtig

- Das Kennwort wird zum Zeitpunkt des Erwerbs festgelegt. Als Kennwort dient die Seriennummer des Druckers.

Informationen zum Kennwort finden Sie unter Administratorkennwort.

1. [Zeigen Sie den Druckerstatus im Webbrowser an.](#)

2. Wählen Sie **Sicherheit (Security)**.

Die Menüs werden angezeigt.

3. Wählen Sie **Admin-Kennwort - Einstellung (Administrator password setting)**.

4. Wählen Sie **Admin-Kennwort ändern (Change administrator password)**.

Wenn das Administratorkennwort nicht festgelegt ist, wird eine Meldung zur Bestätigung der Registrierung angezeigt. Wählen Sie **Ja (Yes)**. Wenn die Meldung erneut angezeigt wird, wählen Sie **OK**.

5. Wählen Sie einen Bereich aus, in dem das Administratorkennwort gültig ist, und wählen Sie dann **OK**.

#### **Remote UI oder andere Tools (Remote UI or other tools)**

Zum Ändern der Einstellungselemente mit Remote UI oder dem IJ Network Device Setup Utility muss das Administratorkennwort eingegeben werden.

#### **LCD, Remote UI oder and. Tools (LCD, Remote UI, or other tools)**

Zum Ändern der Einstellungselemente mit dem Bedienfeld des Druckers, mit Remote UI oder IJ Network Device Setup Utility muss das Administratorkennwort eingegeben werden.

6. Geben Sie das Kennwort ein, und wählen Sie dann **OK**.

### »» Wichtig

- Für das Kennwort gelten die folgenden Zeichenbeschränkungen:
  - Legen Sie das Kennwort fest, das zwischen 4 und 32 Zeichen enthalten kann.
  - Für die Eingabe sind nur alphanumerische Einzelbyte-Zeichen zulässig.
  - Aus Sicherheitsgründen empfehlen wir Ihnen, mindestens 6 alphanumerische Zeichen zu verwenden.

7. Wenn die Abschlussmeldung angezeigt wird, wählen Sie **OK** aus.

## Festlegen des Standardbenutzerkennworts

Aktivieren Sie den Standardbenutzermodus, und legen Sie wie folgt ein Standardbenutzerkennwort fest.

1. [Zeigen Sie den Druckerstatus im Webbrowser an.](#)

2. Wählen Sie **Sicherheit (Security)**.

Die Menüs werden angezeigt.

3. Wählen Sie **Standardben.-Modus – Einstell. (Standard user mode settings)**.

4. Wenn die Bestätigungsmeldung angezeigt wird, wählen Sie **Ja (Yes)** aus.

5. Geben Sie das Kennwort ein, und wählen Sie dann **OK**.

### »» Wichtig

- Für das Kennwort gelten die folgenden Zeichenbeschränkungen:
  - Legen Sie das Kennwort fest, das zwischen 4 und 32 Zeichen enthalten kann.
  - Für die Eingabe sind nur alphanumerische Einzelbyte-Zeichen zulässig.
  - Aus Sicherheitsgründen empfehlen wir Ihnen, mindestens 6 alphanumerische Zeichen zu verwenden.

6. Wenn die Abschlussmeldung angezeigt wird, wählen Sie **OK** aus.

## Teile des Druckers

- **Vorderansicht**
- **Rückansicht**
- **Stromversorgung**
  - Sicherstellen, dass der Drucker eingeschaltet ist
  - Ein- und Ausschalten des Druckers
  - Hinweis zur Steckdose/Zum Netzkabel
  - Hinweis zum Abziehen des Netzkabels

## Vorderansicht

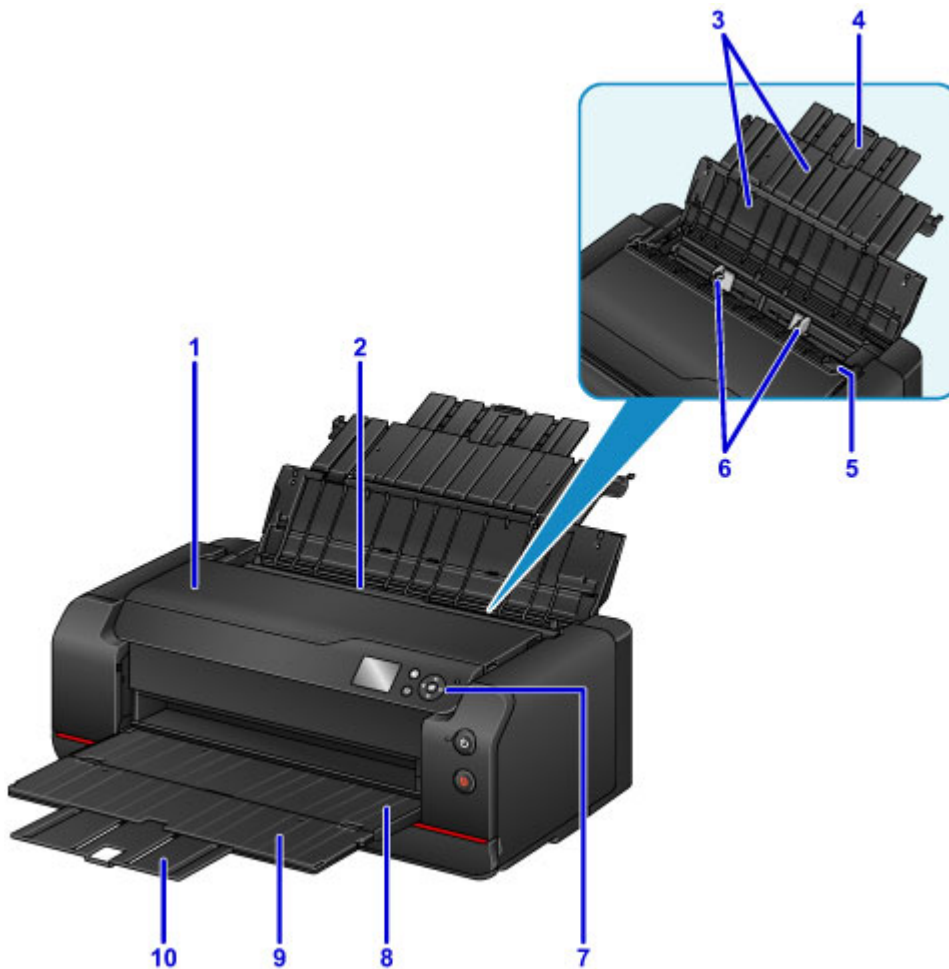

### (1) Obere Abdeckung

Wird zum Entfernen von Papierstaus im Drucker geöffnet.

### (2) Hinteres Fach

Blätter desselben Papierformats und -typs können als Stapel eingelegt werden. Sie werden beim Druckvorgang automatisch einzeln eingezogen.

■ [Einlegen von Papier in das hintere Fach](#)

### (3) Papierstütze

Öffnen Sie sie, um Papier in das hintere Fach einzulegen.

### (4) Verlängerung der Papierstütze

Wird herausgezogen, um Papier in das hintere Fach einzulegen.

### (5) Abdeckung des Einzugsschachts

Die Abdeckung verhindert, dass Gegenstände in den Einzugsschacht gelangen.

Öffnen Sie diese, um die Papierführungen zu verschieben. Vor dem Drucken muss sie wieder geschlossen werden.

### (6) Papierführungen

Stellen Sie die Papierführungen so ein, dass sie auf beiden Seiten eng am Papierstapel anliegen.

### (7) Bedienfeld

Wird zum Ändern der Druckereinstellungen und zur Druckerbedienung verwendet.

■ [Bedienfeld](#)

### (8) Papierausgabefach

Hier wird das bedruckte Papier ausgegeben. Dieses muss vor dem Drucken geöffnet werden.

### (9) Verlängerung des Ausgabefachs

Wird geöffnet, um das ausgegebene Papier abzustützen.

### (10) Papierausgabestütze

Kann zum Abstützen des ausgegebenen Papiers herausgezogen werden.

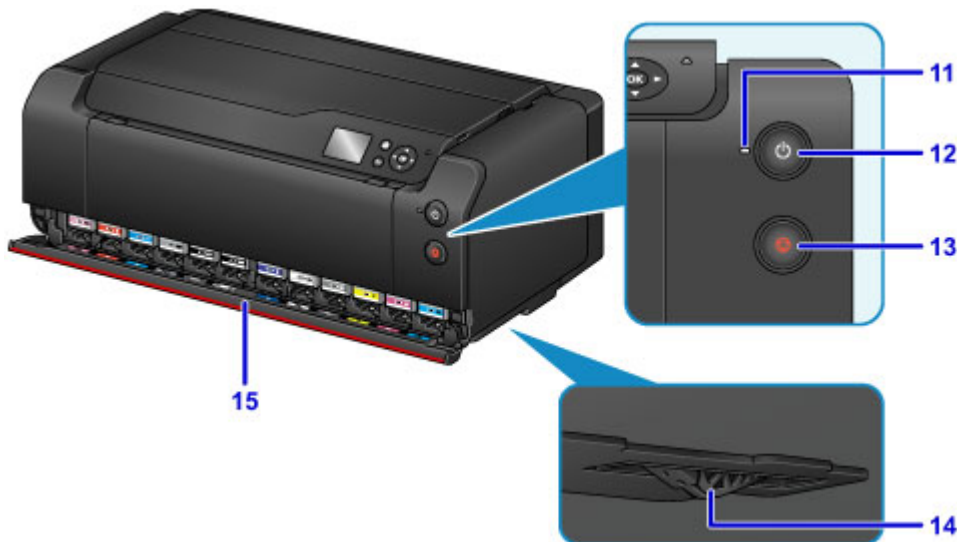

### (11) POWER-Anzeige

Blinkt beim Einschalten und leuchtet danach kontinuierlich.

### (12) Taste EIN (ON)

Mit dieser Taste wird das Gerät ein- und ausgeschaltet.

■ [Ein- und Ausschalten des Druckers](#)

### (13) Taste Stopp (Stop)

Bricht einen laufenden Druckvorgang ab.

### (14) Tintenzufuhrstopper

Falls der Tintenzufuhrstopper an der Unterseite des Druckers herausragt, erscheint eine Fehlermeldung, und der Drucker stoppt den Betrieb. Achten Sie auf den Tintenzufuhrstopper, und installieren Sie den Drucker auf einer flachen Oberfläche.

### (15) Abdeckung für Tintenbehälter

Wird zum Austausch der Tintenbehälter geöffnet.

## »» Hinweis

- Ausführliche Informationen zum Austauschen von Tintenbehältern finden Sie unter [Austausch von Tintenbehältern](#).

## Rückansicht

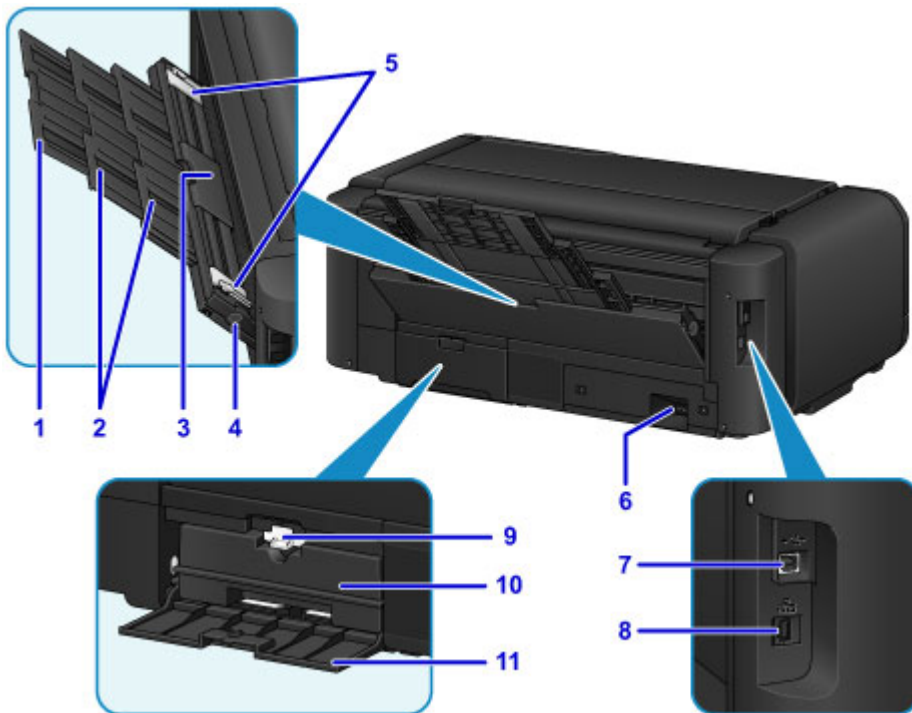

### (1) Verlängerung der Papierstütze

Wird zum Einlegen von Papier in das Fach für die manuelle Zufuhr ausgezogen.

### (2) Papierstütze

Wird zum Einlegen von Papier in das Fach für die manuelle Zufuhr herausgezogen.

### (3) Fach für manuelle Zufuhr

Legen Sie jeweils nur ein Blatt im Format 20 x 25 cm (8 x 10 Zoll), A4, Letter oder größer bzw. dickes Papier ein.

■ [Einlegen von Papier in das manuelle Einzugsfach](#)

■ [Verwendbare Medientypen](#)

### (4) Taste Papierstau-Aufhebung (Paper Jam Clearing)

Drücken Sie diese Taste, wenn Sie einen Papierstau im manuellen Einzugsfach entfernen.

■ [Papierstaus](#)

### (5) Papierführungen

Stellen Sie die Papierführungen so ein, dass sie auf beiden Seiten eng am Papierstapel anliegen.

### (6) Netzkabelanschluss

Schließen Sie hier das mitgelieferte Netzkabel an.

### (7) USB-Anschluss

Schließen Sie das USB-Kabel zum Anschluss des Druckers an einen Computer an.

## »» Wichtig

- Vermeiden Sie jede Berührung des Metallgehäuses.
- Das USB-Kabel oder LAN-Kabel darf nicht ein- oder ausgesteckt werden, während ein Druckauftrag ausgeführt wird.

### (8) Anschluss für drahtgebundenes LAN

Schließen Sie hier das LAN-Kabel an, um den Drucker mit einem LAN zu verbinden.

**(9) Sperrhebel**

Arretiert die Wartungspatrone, sodass diese sich nicht lösen kann. Arretieren Sie die Wartungspatrone im Normalbetrieb.

**(10) Wartungspatrone**

Fängt Tinte bei der Reinigung und anderen Vorgängen auf.

**»» Hinweis**

- 
- Ausführliche Informationen zum Austausch der Wartungspatrone finden Sie unter [Austausch der Wartungspatrone](#).
- 

**(11) Wartungsabdeckung**

Ist beim Austausch der Wartungspatrone geöffnet.

## **Stromversorgung**

- ▶ **Sicherstellen, dass der Drucker eingeschaltet ist**
- ▶ **Ein- und Ausschalten des Druckers**
- ▶ **Hinweis zur Steckdose/Zum Netzkabel**
- ▶ **Hinweis zum Abziehen des Netzkabels**



## Sicherstellen, dass der Drucker eingeschaltet ist

Die **POWER**-Anzeige leuchtet, wenn der Drucker eingeschaltet ist.

Auch wenn bei ausgeschalteter LCD-Anzeige die **POWER**-Anzeige leuchtet, ist der Drucker eingeschaltet.



### »» Hinweis

- Direkt nach dem Einschalten des Druckers kann es ca. 30 Sekunden bis 4 Minuten dauern, bis der Drucker den Druckvorgang startet.
- Die LCD-Anzeige wird ausgeschaltet, wenn der Drucker etwa 5 Minuten lang nicht benutzt wird. Um die Anzeige wieder einzuschalten, drücken Sie eine beliebige Taste (außer der Taste **EIN (ON)**) auf dem Bedienfeld, oder führen Sie den Druckvorgang aus. Die Wartezeit kann erst geändert werden, nachdem die LCD-Anzeige ausgeschaltet ist.

# Ein- und Ausschalten des Druckers

## Einschalten des Druckers

1. Drücken Sie die Taste **EIN (ON)**, um den Drucker einzuschalten.

Die **POWER**-Anzeige blinkt und leuchtet dann kontinuierlich.

- [Sicherstellen, dass der Drucker eingeschaltet ist](#)

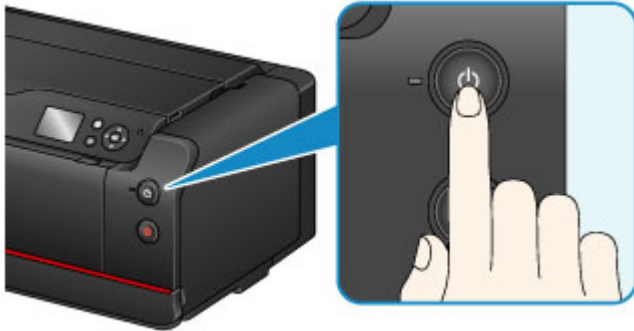

### »» Hinweis

- Direkt nach dem Einschalten des Druckers kann es ca. 30 Sekunden bis 4 Minuten dauern, bis der Drucker den Druckvorgang startet.
- Wenn die **Alarm**-Leuchte aufleuchtet oder blinkt und eine Fehlermeldung auf dem LCD angezeigt wird, siehe [Eine Meldung wird angezeigt](#).
- Sie können festlegen, dass der Drucker automatisch eingeschaltet wird, wenn ein Druckvorgang über einen Computer ausgeführt wird, der per USB-Kabel oder Netzwerk mit dem Drucker verbunden ist. Diese Funktion ist standardmäßig deaktiviert.

Über den Drucker

- [Energiespareinstellungen \(Element für Administratoren\)](#)

Über den Computer

- Verwalten der Leistung des Druckers (Windows)
- [Verwalten der Leistung des Druckers](#) (Mac OS)

## Ausschalten des Druckers

1. Drücken Sie die Taste **EIN (ON)**, um den Drucker auszuschalten.

Sobald die **POWER**-Anzeige nicht mehr blinkt, ist der Drucker ausgeschaltet.

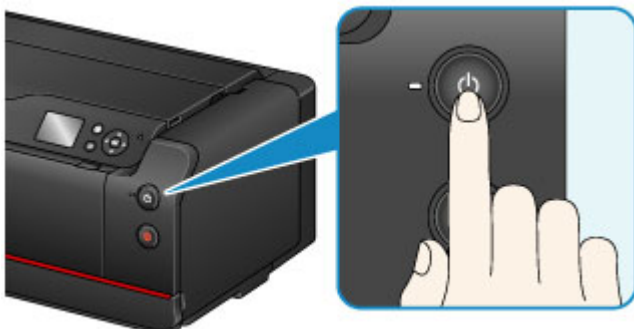

## »» Wichtig

- Wenn Sie das [Netz Kabel abziehen](#), nachdem Sie den Drucker ausgeschaltet haben, vergewissern Sie sich, dass die **POWER**-Anzeige nicht mehr leuchtet.

## »» Hinweis

- Sie können festlegen, dass der Drucker automatisch ausgeschaltet wird, wenn über einen bestimmten Zeitraum keine Aktionen ausgeführt oder keine Druckaufträge an den Drucker gesendet wurden. Diese Funktion ist standardmäßig aktiviert.

Über den Drucker

- [Energiespareinstellungen \(Element für Administratoren\)](#)

Über den Computer

- Verwalten der Leistung des Druckers (Windows)
- [Verwalten der Leistung des Druckers](#) (Mac OS)

## Hinweis zur Steckdose/Zum Netzkabel

Trennen Sie das Netzkabel einmal im Monat von der Stromversorgung und überprüfen Sie, ob die Steckdose/das Netzkabel einen oder mehrere der unten genannten Fehler aufweist.

- Die Steckdose/das Netzkabel ist heiß.
- Die Steckdose/das Netzkabel ist rostig.
- Die Steckdose/das Netzkabel ist verbogen.
- Die Steckdose/das Netzkabel ist abgenutzt.
- Die Steckdose/das Netzkabel ist rissig.

### **Vorsicht**

- Wenn Sie an der Steckdose/am Netzkabel einen oder mehrere der oben beschriebenen Fehler feststellen, [ziehen Sie das Netzkabel ab](#), und wenden Sie sich an den Kundendienst. Wenn der Drucker trotz eines der oben genannten Fehlers betrieben wird, kann ein Feuer oder ein Stromschlag verursacht werden.

## Hinweis zum Abziehen des Netzkabels

Gehen Sie zum Abziehen des Netzkabels des Geräts wie nachstehend beschrieben vor.

### »» Wichtig

- Wenn Sie das Netzkabel abziehen, drücken Sie die Taste **EIN (ON)** und vergewissern sich, dass die **POWER**-Anzeige nicht leuchtet. Wenn das Netzkabel abgezogen wird, während die **POWER**-Anzeige leuchtet oder blinkt, kann der Druckkopf eintrocknen oder verstopfen, wodurch sich die Druckqualität verschlechtert.

1. Drücken Sie die Taste **EIN (ON)**, um den Drucker auszuschalten.

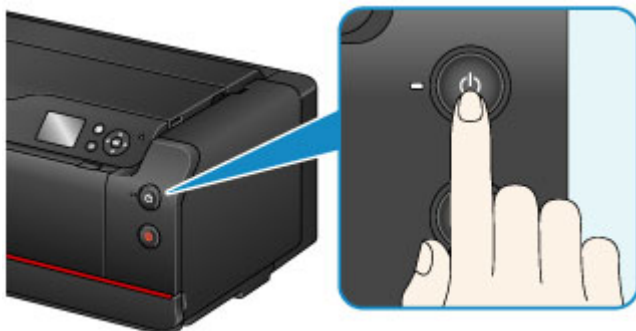

2. Vergewissern Sie sich, dass die **POWER**-Anzeige nicht mehr leuchtet.

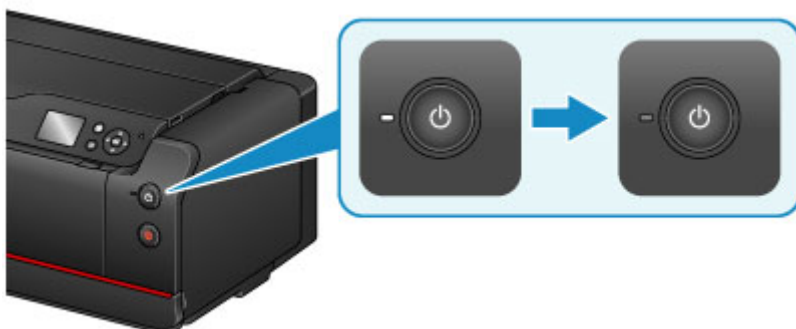

3. Ziehen Sie das Netzkabel ab.

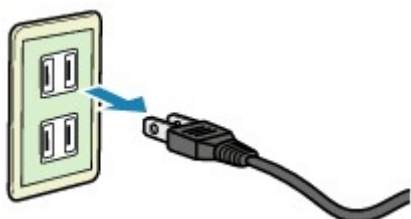

Die technischen Daten des Netzkabels hängen davon ab, in welches Land bzw. in welche Region es geliefert wurde.

# Netzwerkeinstellung

## ➤ Netzwerkverbindung

- [Tipps für die Netzwerkverbindung](#)

## ➤ Netzwerkeinstellungen (IJ Network Device Setup Utility) (Windows)

- IJ Network Device Setup Utility
- Starten von IJ Network Device Setup Utility
- Bildschirm "IJ Network Device Setup Utility"
- Ausführen der Netzwerkeinstellungen
- Überprüfen des Netzwerkstatus
- Menüs von IJ Network Device Setup Utility
- Sonstige Netzwerkinformationen

# Netzwerkverbindung

- ▶ [Tipps für die Netzwerkverbindung](#)

## Tipps für die Netzwerkverbindung

- **Standard-Netzwerkeinstellungen**
- **Ein anderer Drucker mit demselben Namen wurde gefunden**
- **Drucknetzwerkeinstellungen**
- **Ändern der LAN-Verbindungsmethode/Ändern der Verbindungsmethode für drahtloses LAN (Windows)**



# Standard-Netzwerkeinstellungen

## Standards für LAN-Verbindung

Einstellung	Standard
LAN umschalten (Change LAN)	LAN deaktivieren (Disable LAN)
SSID	BJNPSETUP
Kommunikationsmodus (Communication mode)	Infrastruktur (Infrastructure)
WLAN-Sicherheit (Wireless LAN security)	Deaktivieren (Disable)
IP-Adresse (IP address) (IPv4)	Automatische Einrichtung (Auto setup)
IP-Adresse (IP address) (IPv6)	Automatische Einrichtung (Auto setup)
Druckername festlegen (Set printer name)*	XXXXXXXXXXXX
IPv6 aktivieren/deaktivieren (Enable/disable IPv6)	Aktivieren (Enable)
WSD aktivieren/deaktivieren (Enable/disable WSD)	Aktivieren (Enable)
Zeitüberschreitungseinstellung (Timeout setting)	1 Minute (1 minute)
Bonjour aktivieren/deaktivieren (Enable/disable Bonjour)	Aktivieren (Enable)
Servicename (Service name)	Canon PRO-1000 series
LPR-Protokolleinstellung (LPR protocol setting)	Aktivieren (Enable)
PictBridge-Kommunikation (PictBridge communication)	Aktivieren (Enable)
WLAN-DRX-Einstellungen (Wireless LAN DRX setting)	Aktivieren (Enable)
LAN-DRX-Einstellungen (Wired LAN DRX setting)	Aktivieren (Enable)

("XX" steht für alphanumerische Zeichen.)

\* Der Standardwert hängt vom Drucker ab. Verwenden Sie das Bedienfeld, um die Werte zu überprüfen.

 [LAN-Einstellungen \(Element für Administratoren\)](#)

## Standards für direkte Verbindung

Einstellung	Standard
SSID (Kennung für die direkte Verbindung)	DIRECT-abXX-PRO-1000series *1
Kennwort (Password)	YYYYYYYYYYY *2
WLAN-Sicherheit (Wireless LAN security)	WPA2-PSK (AES)
Gerätename von direkter Verbin. (Direct connection device name)	ZZZZZ-PRO-1000series *3
Bestät. der Verbindungsanfrage (Connection request confirmation)	Angezeigt

\*1 "ab" wird zufällig festgelegt, und "XX" steht für die letzten zwei Stellen der MAC-Adresse des Druckers. (Der Wert wird angegeben, wenn der Drucker zum ersten Mal eingeschaltet wird.)

\*2 Das Kennwort wird automatisch angegeben, wenn der Drucker zum ersten Mal eingeschaltet wird.

\*3 "ZZZZZZ" steht für die letzten sechs Stellen der MAC-Adresse des Druckers.

## Ein anderer Drucker mit demselben Namen wurde gefunden

Wenn der Drucker während der Einrichtung gefunden wird, können auch weitere Drucker mit dem selben Namen auf dem Ergebnisbildschirm angezeigt werden.

Wählen Sie einen Drucker aus, indem Sie die Einstellungen des Druckers mit denen auf dem Ergebnisbildschirm vergleichen.

Prüfen Sie die MAC-Adresse oder die Seriennummer des Druckers, um den korrekten Drucker aus den Ergebnissen auszuwählen.

### »» Hinweis

- Die Seriennummer wird möglicherweise nicht auf dem Ergebnisbildschirm angezeigt.

Zur Überprüfung der MAC-Adresse und der Seriennummer des Druckers drucken Sie die Netzwerkeinstellungsinformationen über das Bedienfeld aus.

#### ■ [Drucknetzwerkeinstellungen](#)

Die MAC-Adresse können Sie in den Netzwerkeinstellungen auf dem LCD überprüfen. Wählen Sie unter **Verschiedene Einstellungen (Various settings)**, **Geräteeinstellungen (Device settings)**, **LAN-Einstellungen (LAN settings)** unter **LAN-Einstellungen bestätigen (Confirm LAN settings)** die Option **Liste d. WLAN-Einstellungen (WLAN setting list)** oder **Liste der LAN-Einstellungen (LAN setting list)**, und überprüfen Sie die Adresse, die auf dem LCD angezeigt wird.

# Drucknetzwerkeinstellungen

Verwenden Sie das Bedienfeld, um die aktuellen Netzwerkeinstellungen des Druckers auszudrucken.

## »» Wichtig

- Der Ausdruck der Netzwerkeinstellungen enthält wichtige Informationen über das Netzwerk. Heben Sie ihn gut auf.

1. [Stellen Sie sicher, dass der Drucker eingeschaltet ist.](#)
2. [Legen Sie drei Blatt Normalpapier im A4- oder Letter-Format ein.](#)
3. Wählen Sie auf dem HOME-Bildschirm die Option  **Verschiedene Einstellungen (Various settings)**.  
[■ LCD und Bedienfeld](#)
4. Wählen Sie mit der Taste ▲▼ die Option **Geräteeinstellungen (Device settings)**, und drücken Sie die Taste **OK**.
5. Wählen Sie mit der Taste ▲▼ die Option **LAN-Einstellungen (LAN settings)**, und drücken Sie die Taste **OK**.
6. Wählen Sie mit der Taste ▲▼ die Option **LAN-Einstellungen bestätigen (Confirm LAN settings)**, und drücken Sie die Taste **OK**.
7. Wählen Sie mit der Taste ▲▼ die Option **LAN-Details drucken (Print LAN details)**, und drücken Sie die Taste **OK**.
8. Wählen Sie mit der Taste ◀▶ **Ja (Yes)** aus, und drücken Sie **OK**, um mit dem Drucken zu beginnen.

Der Drucker beginnt mit dem Drucken der Netzwerkeinstellungen.

Der Ausdruck enthält die folgenden Informationen zu den Netzwerkeinstellungen:

Einstellung	Beschreibung	Einstellung
Product Information	Produktinformationen	–
Product Name	Produktname	XXXXXXXX
ROM Version	ROM-Version	XXXXXXXX
Serial Number	Seriennummer	XXXXXXXX
Wireless LAN	WLAN (Wireless LAN)	Enable/Disable
MAC Address	MAC-Adresse	XX:XX:XX:XX:XX:XX
Infrastructure	Infrastruktur	Enable/Disable

Connection	Verbindungsstatus	Active/Inactive
SSID	SSID	WLAN-SSID
Channel *1	Kanal	XX (1 bis 11)
Encryption	Verschlüsselungsmethode	None/WEP/TKIP/AES
WEP Key Length	WEP-Schlüssellänge (Bit)	Inactive/128/64
Authentication	Authentifizierungsmethode	None/auto/open/shared/WPA-PSK/ WPA2-PSK
Signal Strength	Signalstärke	0 bis 100 [%]
TCP/IPv4	TCP/IPv4	Enable
IP Address	IP-Adresse (IP address)	XXX.XXX.XXX.XXX
Subnet Mask	Subnetmask	XXX.XXX.XXX.XXX
Default Gateway	Standard-Gateway	XXX.XXX.XXX.XXX
TCP/IPv6	TCP/IPv6	Enable/Disable
Link Local Address	Lokale Adresse für Link	XXXX:XXXX:XXXX:XXXX XXXX:XXXX:XXXX:XXXX
Link Local Prefix Length	Länge lokales Präfix für Link	XXX
Manual Setting	Manuelle Einstellung	Enable/Disable
IP Address *2	IP-Adresse (IP address)	XXXX:XXXX:XXXX:XXXX XXXX:XXXX:XXXX:XXXX
Subnet Prefix Length *2	Subnetzpräfixlänge	XXX
Stateless Address1 *2	Statuslose Adresse 1	XXXX:XXXX:XXXX:XXXX XXXX:XXXX:XXXX:XXXX
Stateless Prefix Length1 *2	Länge statusloses Präfix 1	XXX
Stateless Address2 *2	Statuslose Adresse 2	XXXX:XXXX:XXXX:XXXX XXXX:XXXX:XXXX:XXXX
Stateless Prefix Length2 *2	Länge statusloses Präfix 2	XXX
Stateless Address3 *2	Statuslose Adresse 3	XXXX:XXXX:XXXX:XXXX XXXX:XXXX:XXXX:XXXX
Stateless Prefix Length3 *2	Länge statusloses Präfix 3	XXX
Stateless Address4 *2	Statuslose Adresse 4	XXXX:XXXX:XXXX:XXXX XXXX:XXXX:XXXX:XXXX
Stateless Prefix Length4 *2	Länge statusloses Präfix 4	XXX
Default Gateway1 *2	Standard-Gateway 1	XXXX:XXXX:XXXX:XXXX XXXX:XXXX:XXXX:XXXX

Default Gateway2 *2	Standard-Gateway 2	XXXX:XXXX:XXXX:XXXX XXXX:XXXX:XXXX:XXXX
Default Gateway3 *2	Standard-Gateway 3	XXXX:XXXX:XXXX:XXXX XXXX:XXXX:XXXX:XXXX
Default Gateway4 *2	Standard-Gateway 4	XXXX:XXXX:XXXX:XXXX XXXX:XXXX:XXXX:XXXX
IPsec *3	IPsec-Einstellung	Active
Security Protocol *3	Sicherheitsmethode	ESP/ESP & AH/AH
Wireless LAN DRX	Unterbrochener Empfang (WLAN)	Enable/Disable
Direct Connection	Direkte Verbindung	Enable/Disable
Connection	Verbindungsstatus	Active/Inactive
SSID	SSID	SSID für direkte Verbindung
Password	Kennwort	Kennwort für direkte Verbindung (10 alphanumerische Zeichen)
Channel	Kanal	3
Encryption	Verschlüsselungsmethode	AES
Authentication	Authentifizierungsmethode	WPA2-PSK
TCP/IPv4	TCP/IPv4	Enable
IP Address	IP-Adresse (IP address)	XXX.XXX.XXX.XXX
Subnet Mask	Subnetmask	XXX.XXX.XXX.XXX
Default Gateway	Standard-Gateway	XXX.XXX.XXX.XXX
TCP/IPv6	TCP/IPv6	Enable/Disable
Link Local Address	Lokale Adresse für Link	XXXX:XXXX:XXXX:XXXX XXXX:XXXX:XXXX:XXXX
Link Local Prefix Length	Länge lokales Präfix für Link	XXX
IPsec *3	IPsec-Einstellung	Active
Security Protocol *3	Sicherheitsmethode	-
Wireless LAN DRX	Unterbrochener Empfang (WLAN)	Enable/Disable
Wired LAN	Drahtgebundenes LAN	Enable/Disable
MAC Address	MAC-Adresse	XX:XX:XX:XX:XX:XX/Disable
Connection	Status des drahtgebundenen LAN	Active/Inactive
TCP/IPv4	TCP/IPv4	Enable
IP Address	IP-Adresse (IP address)	XXX.XXX.XXX.XXX

Subnet Mask	Subnetmask	XXX.XXX.XXX.XXX
Default Gateway	Standard-Gateway	XXX.XXX.XXX.XXX
TCP/IPv6	TCP/IPv6	Enable/Disable
Link Local Address	Lokale Adresse für Link	XXXX:XXXX:XXXX:XXXX XXXX:XXXX:XXXX:XXXX
Link Local Prefix Length	Länge lokales Präfix für Link	XXX
Manual Setting	Manuelle Einstellung	Enable/Disable
IP Address *2	IP-Adresse (IP address)	XXXX:XXXX:XXXX:XXXX XXXX:XXXX:XXXX:XXXX
Subnet Prefix Length *2	Subnetzpräfixlänge	XXX
Stateless Address1 *2	Statuslose Adresse 1	XXXX:XXXX:XXXX:XXXX XXXX:XXXX:XXXX:XXXX
Stateless Prefix Length1 *2	Länge statusloses Präfix 1	XXX
Stateless Address2 *2	Statuslose Adresse 2	XXXX:XXXX:XXXX:XXXX XXXX:XXXX:XXXX:XXXX
Stateless Prefix Length2 *2	Länge statusloses Präfix 2	XXX
Stateless Address3 *2	Statuslose Adresse 3	XXXX:XXXX:XXXX:XXXX XXXX:XXXX:XXXX:XXXX
Stateless Prefix Length3 *2	Länge statusloses Präfix 3	XXX
Stateless Address4 *2	Statuslose Adresse 4	XXXX:XXXX:XXXX:XXXX XXXX:XXXX:XXXX:XXXX
Stateless Prefix Length4 *2	Länge statusloses Präfix 4	XXX
Default Gateway1 *2	Standard-Gateway 1	XXXX:XXXX:XXXX:XXXX XXXX:XXXX:XXXX:XXXX
Default Gateway2 *2	Standard-Gateway 2	XXXX:XXXX:XXXX:XXXX XXXX:XXXX:XXXX:XXXX
Default Gateway3 *2	Standard-Gateway 3	XXXX:XXXX:XXXX:XXXX XXXX:XXXX:XXXX:XXXX
Default Gateway4 *2	Standard-Gateway 4	XXXX:XXXX:XXXX:XXXX XXXX:XXXX:XXXX:XXXX
IPsec *3	IPsec-Einstellung	Active
Security Protocol *3	Sicherheitsmethode	ESP/ESP & AH/AH
Wired LAN DRX	Unterbrochener Empfang (LAN)	Enable/Disable
Other Settings	Weitere Einstellungen	-

Printer Name	Druckername	Druckername (max. 15 alphanumerische Zeichen)
Direct Conn. DevName	Gerätename für die direkte Verbindung	Gerätename für die direkte Verbindung (bis zu 32 Zeichen)
WSD Printing	WSD-Druckeinstellung	Enable/Disable
WSD Timeout	Zeitüberschreitung nach	1/5/10/15/20 [min]
LPD Printing	LPD-Druckeinstellung	Enable/Disable
RAW Printing	RAW-Druckeinstellung	Enable/Disable
Bonjour	Bonjour-Einstellung	Enable/Disable
Bonjour Service Name	Servicename Bonjour	Servicename Bonjour (bis zu 52 alphanumerische Zeichen)
LLMNR	LLMNR-Einstellung	Enable/Disable
SNMP	SNMP-Einstellung	Enable/Disable
PictBridge Commun.	PictBridge-Kommunikation	Enable/Disable
DNS Server	DNS-Serveradresse automatisch ermitteln	Auto/Manual
Primary Server	Primäre Serveradresse	XXX.XXX.XXX.XXX
Secondary Server	Sekundäre Serveradresse	XXX.XXX.XXX.XXX
Proxy Server	Proxyservereinstellung	Enable/Disable
Proxy Address	Proxyadresse	XXXXXXXXXXXXXXXXXXXXXX
Proxy Port	Proxy-Port-Spezifikation	1 bis 65535

("XX" steht für alphanumerische Zeichen.)

\*1 Abhängig von dem Land oder der Region, in dem bzw. der das Gerät erworben wurde, reicht der Kanalbereich von 1 bis 11.

\*2 Der Netzwerkstatus wird nur ausgedruckt, wenn IPv6 aktiviert ist.

\*3 Der Netzwerkstatus wird nur ausgedruckt, wenn die Einstellungen IPv6 und IPsec aktiviert sind.



# Ändern der LAN-Verbindungsmethode/Ändern der Verbindungsmethode für drahtloses LAN (Windows)

## ■ [Ändern der LAN-Verbindungsmethode](#)

## ■ [Ändern der Verbindungsmethode für drahtloses LAN](#)

### Ändern der LAN-Verbindungsmethode

Befolgen Sie eine der unten genannten Prozeduren zum Ändern der LAN-Verbindungsmethode (drahtgebunden oder drahtlos).

- Verwenden Sie zum Wiederholen der Einrichtung die Installations-CD-ROM, oder befolgen Sie die Anweisungen auf der Canon-Website.
- Wählen Sie auf dem HOME-Bildschirm die Option **LAN-Einstellungen (LAN settings)**, wählen Sie **LAN umschalten (Change LAN)** und dann **WLAN aktivieren (Activate wireless LAN)** oder **Drahtgeb. LAN aktivieren (Activate wired LAN)**. Führen Sie dann die Einstellungen auf dem Bildschirm **Protokolleinstellungen... (Protocol Settings...)** im IJ Network Device Setup Utility aus.

Informationen zum Ändern der Verbindungsmethode von drahtgebundenem LAN zu drahtlosem LAN finden Sie unter **Ausführen/Ändern der Einstellungen für drahtloses LAN**.

Informationen zum Ändern der Verbindungsmethode von drahtlosem LAN zu drahtgebundenem LAN finden Sie unter **Ausführen/Ändern der LAN-Einstellungen**.

### Ändern der Verbindungsmethode für drahtloses LAN

Befolgen Sie eine der unten genannten Prozeduren zum Ändern der Verbindungsmethode für drahtloses LAN (Infrastruktur oder direkte Verbindung).

- Verwenden Sie zum Wiederholen der Einrichtung die Installations-CD-ROM, oder befolgen Sie die Anweisungen auf der Canon-Website.
- Führen Sie die Einstellungen auf dem Bildschirm **Protokolleinstellungen... (Protocol Settings...)** in IJ Network Device Setup Utility aus.

### »» Wichtig

- Bevor Sie die Einstellungen mit IJ Network Device Setup Utility ausführen, aktivieren Sie wie folgt den kabellosen Einrichtungsmodus des Druckers.

1. [Stellen Sie sicher, dass der Drucker eingeschaltet ist.](#)

2. Wählen Sie auf dem HOME-Bildschirm die Option  **LAN-Einstellungen (LAN settings)**.

#### ■ [LCD und Bedienfeld](#)

3. Wählen Sie mit der Taste **▲▼** die Option **WLAN-Einrichtung (Wireless LAN setup)**, und drücken Sie die Taste **OK**.

4. Wählen Sie **Kabellose Einrichtung (Cableless setup)**, und drücken Sie die Taste **OK**.

5. Überprüfen Sie die Meldung, und drücken Sie die Taste **OK**.

Befolgen Sie die Anweisungen auf Ihrem Smartphone oder Tablet.

6. Wenn die Meldung angezeigt wird, dass die Einrichtung abgeschlossen ist, drücken Sie die Taste **OK**.

## **Einstellungen zur Optimierung der Druckqualität**

- ▶ **Ausrichten des Druckkopfs**
- ▶ **Manuelles Ausrichten des Druckkopfes**

# Ausrichten des Druckkopfs

Wenn gerade Linien versetzt gedruckt werden oder der Ausdruck aus anderen Gründen nicht zufrieden stellend ist, muss der Druckkopf ausgerichtet werden.

## »» Hinweis

- Wir empfehlen, für die Druckkopfausrichtung Papier desselben Typs wie zum Drucken zu verwenden.
- Normalpapier kann nicht für die Druckkopfausrichtung verwendet werden.
- Bei niedrigem Tintenstand wird die Testseite für die Druckkopfausrichtung nicht ordnungsgemäß gedruckt.

[Tauschen Sie daher Tintenbehälter](#) mit niedrigem Tintenstand aus.

Die folgenden Materialien werden benötigt: drei Bögen Papier im Format A4 oder Letter

1. Stellen Sie sicher, dass das Gerät eingeschaltet ist.
2. Wählen Sie im HOME-Bildschirm **Wartung (Maintenance)** aus, und drücken Sie dann **OK**.

### ■ LCD-Anzeige und Bedienfeld

Der Bildschirm **Wartung (Maintenance)** wird angezeigt.

3. Wählen Sie **Druckkopfausrichtung (Print head alignment)** aus, und drücken Sie dann **OK**.

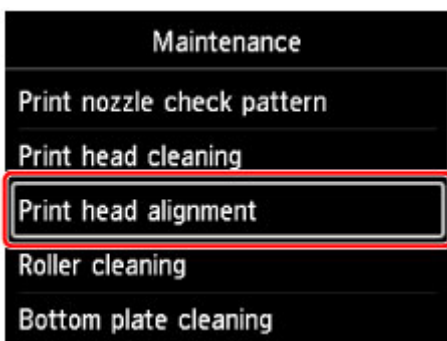

Der Bildschirm **Druckkopfausrichtung (Print head alignment)** wird angezeigt.

4. Wählen Sie **Auto** aus, und drücken Sie dann **OK**.

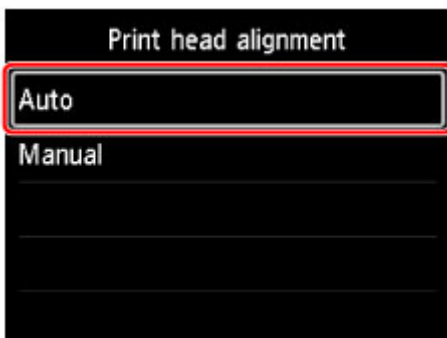

Der Bestätigungsbildschirm wird angezeigt.

5. Wählen Sie **Ja (Yes)** aus, und drücken Sie dann **OK**.

Der Bildschirm für die Papiereinstellungen wird angezeigt.

Geben Sie **Format (Page size)** und **Med.typ (Type)** des zu verwendenden Papiers an, wählen Sie **Einstellungen (Settings)** aus, und drücken Sie dann **OK**.

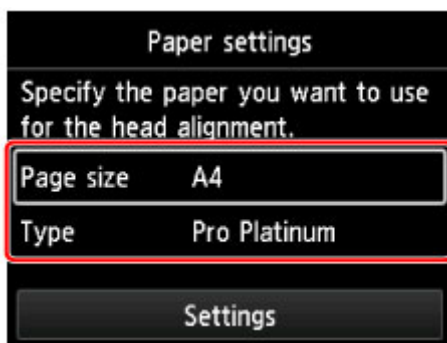

6. Legen Sie das entsprechende Papier in die in der Meldung angegebene Papierzufuhr ein. Handelt es sich um das Fach für die manuelle Zufuhr, legen Sie jeweils nur ein Blatt ein.

7. Öffnen Sie das Papierausgabefach behutsam.

Öffnen Sie die Verlängerung des Ausgabefachs, und ziehen Sie dann die Papierausgabestütze heraus.

8. Drücken Sie die Taste **OK**.

Das Blatt für die Druckkopfausrichtung wird gedruckt und die Druckkopfposition wird automatisch angepasst.

Dieser Vorgang dauert ca. 12 Minuten.

#### »» Hinweis

- Sollte bei der automatischen Ausrichtung des Druckkopfs ein Fehler auftreten, wird auf der LCD-Anzeige eine Meldung ausgegeben.

■ [Eine Meldung wird angezeigt](#)

9. Wenn die Abschlussmeldung angezeigt wird, drücken Sie die Taste **OK**.

#### »» Hinweis

- Sollte das Druckergebnis nach der oben beschriebenen Anpassung der Druckkopfposition weiterhin mangelhaft sein, [richten Sie den Druckkopf manuell aus](#).

# Manuelles Ausrichten des Druckkopfes

Falls nach der automatischen Ausrichtung des Druckkopfs gerade Linien versetzt gedruckt werden oder Druckergebnisse noch immer nicht zufriedenstellend sind, richten Sie den Druckkopf manuell aus.

## »» Hinweis

- Passen Sie die Druckkopfposition vor der manuellen Anpassung der Druckkopfposition automatisch an. Ausführliche Informationen zur automatischen Anpassung der Druckkopfposition finden Sie unter [Ausrichten des Druckkopfs](#).
- Wir empfehlen, für die Druckkopfausrichtung Papier desselben Typs wie zum Drucken zu verwenden.

Die folgenden Materialien werden benötigt: zwei Bögen Papier im Format A4 oder Letter

1. Stellen Sie sicher, dass das Gerät eingeschaltet ist.
2. Wählen Sie im HOME-Bildschirm **Wartung (Maintenance)** aus, und drücken Sie dann **OK**.

### ■ [LCD-Anzeige und Bedienfeld](#)

Der Bildschirm **Wartung (Maintenance)** wird angezeigt.

3. Wählen Sie **Druckkopfausrichtung (Print head alignment)** aus, und drücken Sie dann **OK**.

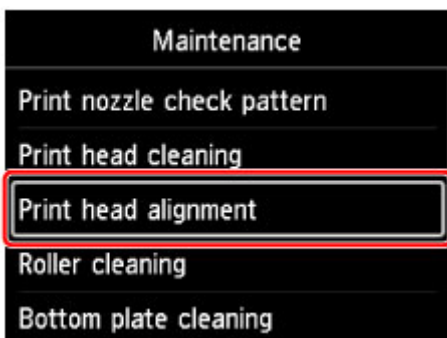

Der Bildschirm **Druckkopfausrichtung (Print head alignment)** wird angezeigt.

4. Wählen Sie **Manuell (Manual)** aus, und drücken Sie dann **OK**.

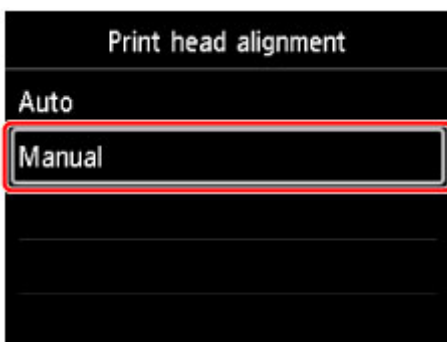

Der Bestätigungsbildschirm wird angezeigt.

5. Wählen Sie **Ja (Yes)** aus, und drücken Sie dann **OK**.

## »» Hinweis

- Wurde der Druckkopf nicht automatisch ausgerichtet, wird eine Meldung angezeigt. Wählen Sie in diesem Fall **Ja (Yes)** aus, drücken Sie **OK**, und führen Sie dann eine [automatische Druckkopfausrichtung](#) durch.

Der Bildschirm für die Papiereinstellungen wird angezeigt.

Geben Sie **Format (Page size)** und **Med.typ (Type)** des zu verwendenden Papiers an, wählen Sie **Einstellungen (Settings)** aus, und drücken Sie dann **OK**.

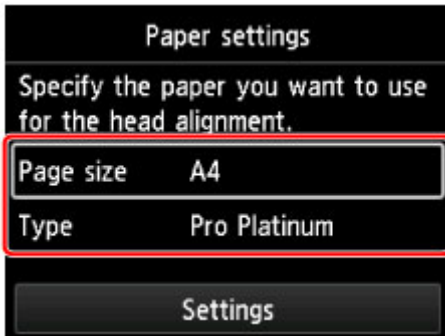

6. Legen Sie das entsprechende Papier in die in der Meldung angegebene Papierzufuhr ein.  
Handelt es sich um das Fach für die manuelle Zufuhr, legen Sie jeweils nur ein Blatt ein.
7. Öffnen Sie das Papierausgabefach behutsam.  
Öffnen Sie die Verlängerung des Ausgabefachs, und ziehen Sie dann die Papierausgabestütze heraus.
8. Drücken Sie die Taste **OK**.  
Das Muster für die Druckkopfausrichtung wird gedruckt.
9. Bestätigen Sie bei Anzeige der Meldung „**Wurden die Muster korrekt gedruckt? (Did the patterns print correctly?)**“, dass das Muster richtig gedruckt wurde, wählen Sie **Ja (Yes)** aus, und drücken Sie dann **OK**.
10. Überprüfen Sie die Meldung, und drücken Sie dann die Taste **OK**.

Der Eingabebildschirm für die Druckkopfausrichtung wird angezeigt.

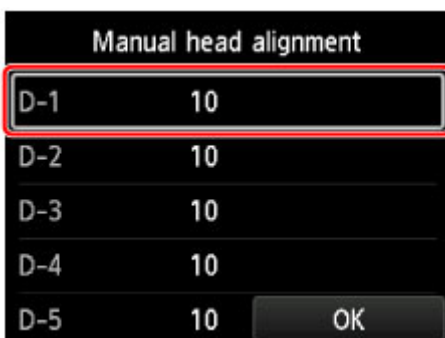

11. Sehen Sie sich das Muster an, und wählen Sie in jeder Spalte die Nummer des Musters mit geraden Linien aus.

Drücken Sie **OK**, um eine Spalte auszuwählen, wählen Sie die Nummer des Musters aus, und drücken Sie dann **OK**.

\* Als Beispiel ist unten das erste Muster abgebildet.

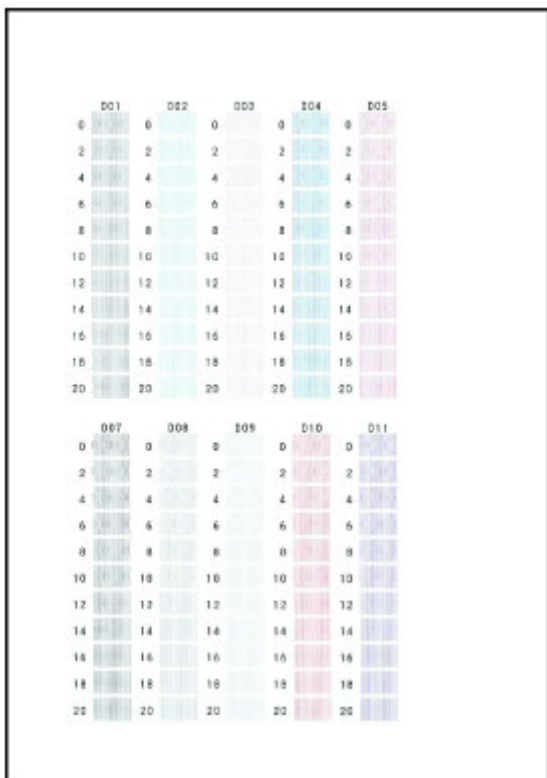

### »» Hinweis

- Sehen Sie sich das Muster an, und wählen Sie die Einstellung aus, die gerade senkrechte Linien mit der geringsten Verzerrung erzeugt.

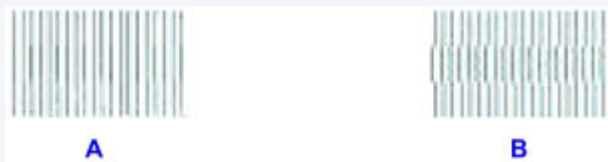

A: Gerade senkrechte Linien

B: Verzerrte gerade senkrechte Linien

12. Wiederholen Sie diesen Vorgang, bis Sie in alle Spalten eine Musternummer eingegeben haben, wählen Sie dann **OK** aus, und drücken Sie **OK**.

Wird auf dem Bildschirm eine Meldung angezeigt, folgen Sie den Anweisungen in der Meldung.

13. Wenn die Abschlussmeldung angezeigt wird, drücken Sie die Taste **OK**.

## **Farbmanagement**

- **Farbmanagement**
- **Farbkalibrierung über das Bedienfeld**
- **Farbkalibrierung über die Quick Utility Toolbox (Windows)**
- **Farbkalibrierung über die Quick Utility Toolbox (Mac OS)**
- **Für die Farbkalibrierung verwendbares Papier**



# Farbverwaltung

Das Farbmanagement und die Farbkalibrierung des Druckers korrigieren Farbtonabweichungen, die durch Unterschiede zwischen Druckern und Alterung entstehen, und sorgen für durchgängig einheitliche und korrigierte Farbtöne.

Mit der Farbkalibrierung können Sie die Farbtöne dieses Druckers korrigieren.

Wenn Sie mehrere Drucker verwenden, können Sie die Farbtöne der Drucker aneinander angleichen, indem Sie für jeden Drucker eine Farbkalibrierung durchführen.

Sie können die Farbkalibrierung über das Bedienfeld oder den Computer durchführen.

## ■ [Farbkalibrierung über das Bedienfeld](#)

Über die Quick Utility Toolbox können Sie den Zeitpunkt für die nächste Farbkalibrierung anzeigen oder eine Remote-Farbkalibrierung durchführen.

## ■ Farbkalibrierung über die Quick Utility Toolbox (Windows)

## ■ [Farbkalibrierung über die Quick Utility Toolbox](#) (Mac OS)

Um eine Farbkalibrierung für anderes Papier als Originalpapier von Canon durchzuführen, registrieren Sie im Media Configuration Tool die Papier-Informationen.

## ■ Handbuch zu Media Configuration Tool (Windows)

# Farbkalibrierung über das Bedienfeld

Mit der Farbkalibrierung können Sie die Farbtöne auf Druckpapier korrigieren.

## »» Hinweis

- Führen Sie in den folgenden Fällen eine Farbkalibrierung durch:
  - Nach der Erstinstallation des Druckers.
  - Wenn sich die Farben trotz konstanter Umgebungs- und Druckbedingungen verändert zu haben scheinen
  - Um einheitliche Farben beim Drucken mit mehreren Druckern zu gewährleisten (Achten Sie jedoch darauf, dass Sie dieselbe Firmware- und Druckertreiberversion und dieselben Einstellungen verwenden.)
- Wir empfehlen, Farbkalibrierungen mit demselben Papier durchzuführen, das Sie auch zum Drucken verwenden.
  - [Für die Farbkalibrierung verwendbares Papier](#)
- Führen Sie vor einer Farbkalibrierung eine Druckkopfreinigung oder Druckkopfausrichtung durch. Dadurch wird die Genauigkeit der Farbkalibrierung verbessert.

Wenn ein Tintenbehälter einen niedrigen Füllstand aufweist, [tauschen Sie den Tintenbehälter aus](#).
- Sie können die Farbkalibrierung auch über den Computer durchführen.
  - Farbkalibrierung über die Quick Utility Toolbox (Windows)
  - [Farbkalibrierung über die Quick Utility Toolbox](#) (Mac OS)

1. Stellen Sie sicher, dass das Gerät eingeschaltet ist.

## »» Wichtig

- Sorgen Sie bei jeder Farbkalibrierung für gleichbleibende Temperatur- und Feuchtigkeitsbedingungen im Bereich von 15 bis 30 °C (59 bis 86 °F)/40 bis 60 %, um Farbstabilität und -treue zu erhöhen.

Eine Farbkalibrierung unter schwankenden Temperatur- und Feuchtigkeitsbedingungen kann dazu führen, dass die Drucker falsche Anpassungen vornehmen.
- Stellen Sie vor der Farbkalibrierung sicher, dass der Drucker nicht direkter Sonneneinstrahlung oder anderen starken Lichtquellen ausgesetzt ist. Ist der Drucker starken Lichtquellen ausgesetzt, ist unter Umständen keine korrekte Anpassung möglich.

2. Wählen Sie im HOME-Bildschirm **Wartung (Maintenance)** aus, und drücken Sie dann **OK**.

### ■ [LCD-Anzeige und Bedienfeld](#)

Der Bildschirm **Wartung (Maintenance)** wird angezeigt.

3. Wählen Sie **Farbkalibrierung (Color calibration)** aus, und drücken Sie dann **OK**.

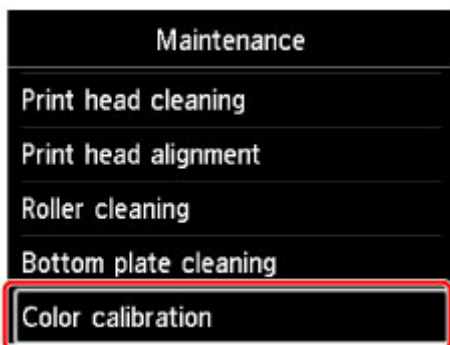

Der Bildschirm **Farbkalibrierung (Color calibration)** wird angezeigt.

4. Wählen Sie **Automatische Anpassung (Auto adjust)** aus, und drücken Sie dann **OK**.

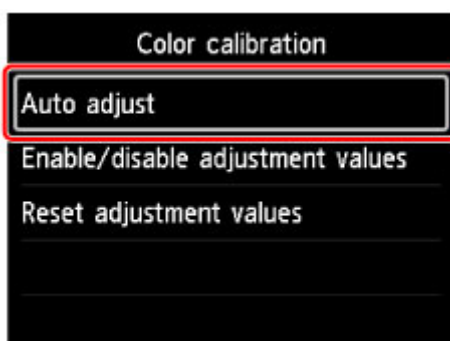

Der Bestätigungsbildschirm wird angezeigt.

5. Wählen Sie **Ja (Yes)** aus, und drücken Sie dann **OK**.

Der Bildschirm für die Papiereinstellungen wird angezeigt.

Geben Sie **Format (Page size)** und **Med.typ (Type)** des zu verwendenden Papiers an, wählen Sie **Einstellungen (Settings)** aus, und drücken Sie dann **OK**.

Ausführliche Informationen zum Papier finden Sie unter [Für die Farbkalibrierung verwendbares Papier](#).

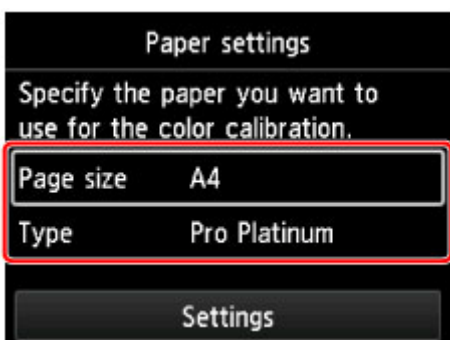

6. Legen Sie ein einzelnes Blatt des im Schritt 5 angegebenen Papiers in das hintere Fach ein.

### »» Wichtig

- Das Fach für die manuelle Zufuhr kann bei der Farbkalibrierung nicht verwendet werden.

7. Öffnen Sie vorsichtig das Papierausgabefach.

Öffnen Sie die Verlängerung des Ausgabefachs, und ziehen Sie dann die Papierausgabestütze heraus.

## 8. Drücken Sie die Taste **OK**.

Die Farbkalibrierung startet nach der Überprüfung der Umgebungswerte und des Papiers und legt die Werte für die Anpassung automatisch fest.

### »» Hinweis

- Bei Fehlern bei der Farbkalibrierung wird auf der LCD-Anzeige eine Fehlermeldung ausgegeben.

■ [Eine Meldung wird angezeigt](#)

## 9. Wenn die Abschlussmeldung angezeigt wird, drücken Sie die Taste **OK**.

### »» Hinweis

- Um die Werte für die Anpassung der Farbkalibrierung auf Druckvorgänge anzuwenden, müssen Sie diese im Druckertreiber oder dem Bedienfeld einstellen. Weichen die im Druckertreiber und im Bedienfeld festgelegten Werte voneinander ab, wird die Einstellung im Druckertreiber verwendet.
- Um die Werte für die Anpassung der Farbkalibrierung zu aktivieren oder zu deaktivieren, wählen Sie auf dem Bildschirm **Farbkalibrierung (Color calibration)** die Option **Werte für Anpass. aktiv./deaktiv. (Enable/disable adjustment values)** aus.
- Um die Werte für die Anpassung der Farbkalibrierung zu löschen, wählen Sie auf dem Bildschirm **Farbkalibrierung (Color calibration)** die Option **Werte für Anpass. zurücksetzen (Reset adjustment values)** aus.

# Durchführung der Farbkalibrierung über die Quick Utility Toolbox

Mit der Quick Utility Toolbox können Sie die folgenden Aufgaben im Zusammenhang mit der Farbkalibrierung für mehrere Drucker durchführen, die über ein Netzwerk oder per USB verbunden sind.

- Überprüfung der empfohlenen Häufigkeit der Farbkalibrierung
- Durchführen der Farbkalibrierung
- Überprüfung des Fortschritts der Farbkalibrierung

## »»Hinweis

- Quick Utility Toolbox ist eine Softwareanwendung von Canon.

## »»Wichtig

- Sie müssen Papier in den Drucker einlegen, um die Farbkalibrierung durchführen zu können.  
Einzelheiten zum Papier, das für die Farbkalibrierung verwendet werden kann, finden Sie unter "Für die Farbkalibrierung verwendbares Papier" für Ihr Modell im Online-Handbuch.

1. Wählen Sie in der Quick Utility Toolbox den Drucker aus, für den Sie eine Farbkalibrierung durchführen möchten, und klicken Sie dann auf **Kalibrierung (Calibration)**.

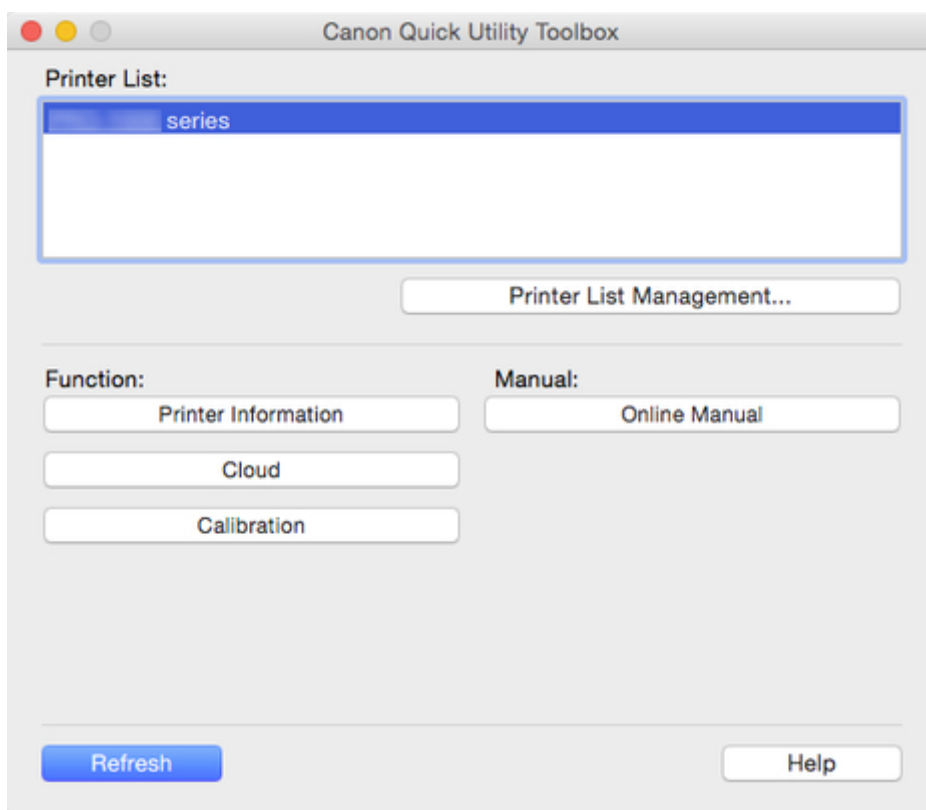

Das Dialogfenster **Kalibrierung (Calibration)** wird angezeigt.

2. Wählen Sie den **Medientyp (Media Type)** für die Farbkalibrierung aus.

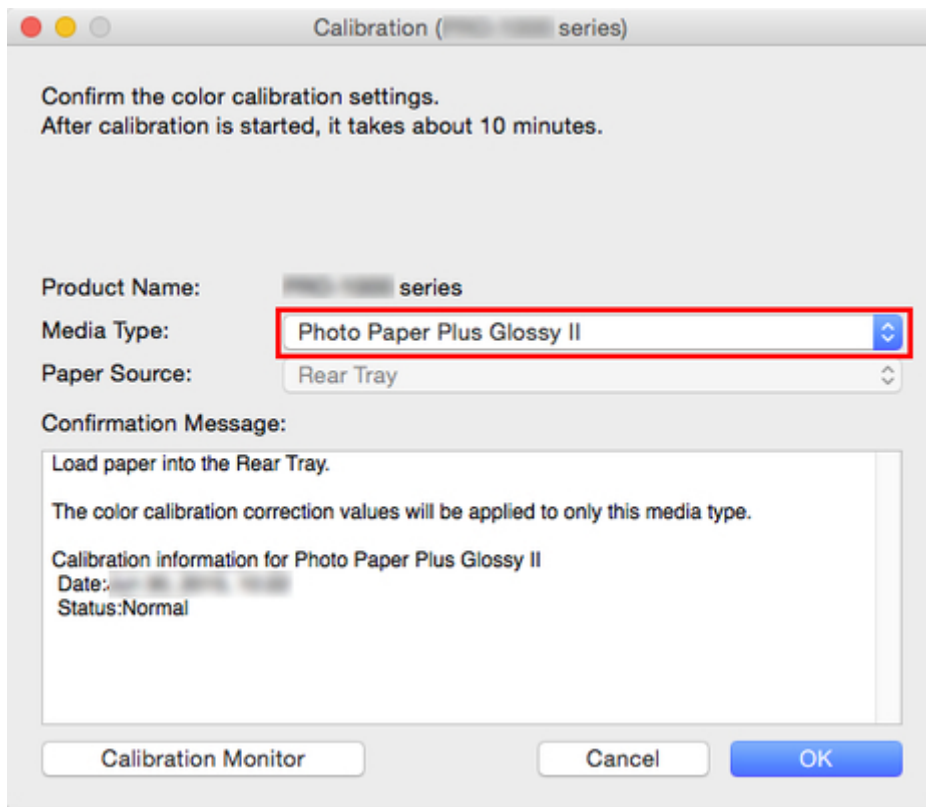

### »»Hinweis

- Der Medientyp für das in den Drucker eingelegte Papier wird je nach Ihrem Modell angezeigt.

### 3. Überprüfen Sie den **Status** in der **Bestätigungsmeldung (Confirmation Message)**.

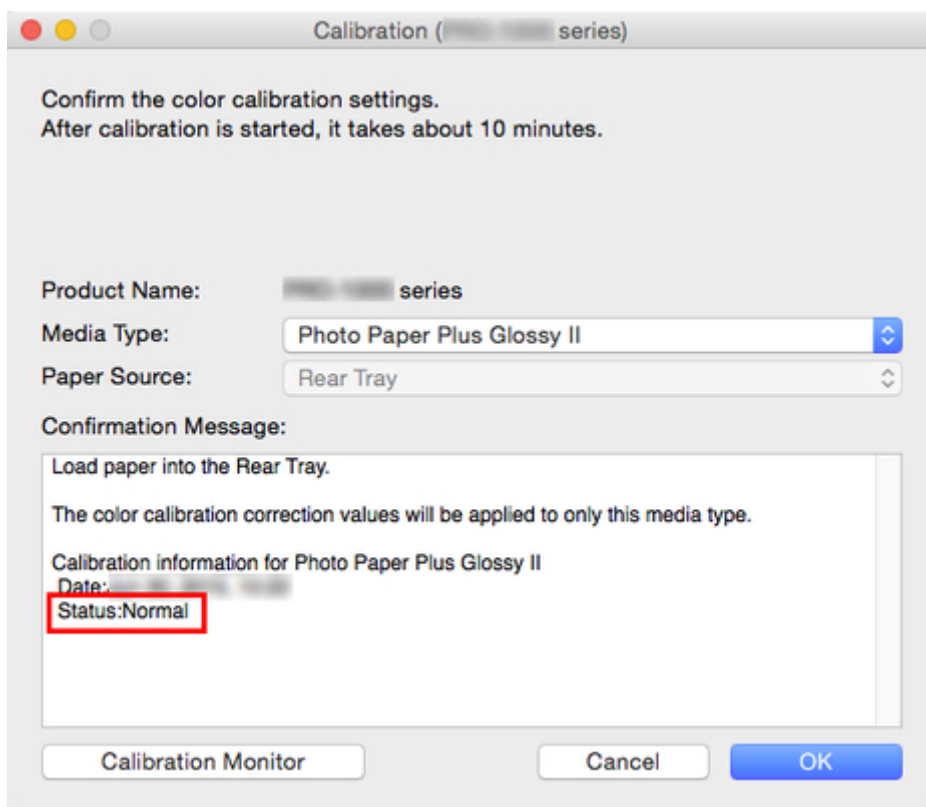

Der **Status** in der **Bestätigungsmeldung (Confirmation Message)** informiert Sie darüber, ob eine Farbkalibrierung erforderlich ist.

## »»Wichtig

- Wenn Sie keine Farbkalibrierung durchführen, klicken Sie auf die Schaltfläche **Abbrechen (Cancel)**.
- Führen Sie eine Farbkalibrierung durch, wenn Sie den Druckkopf austauschen oder wenn Sie über Unterschiede im Farbton besorgt sind.

### 4. Überprüfen Sie die **Papierzufuhr (Paper Source)**.

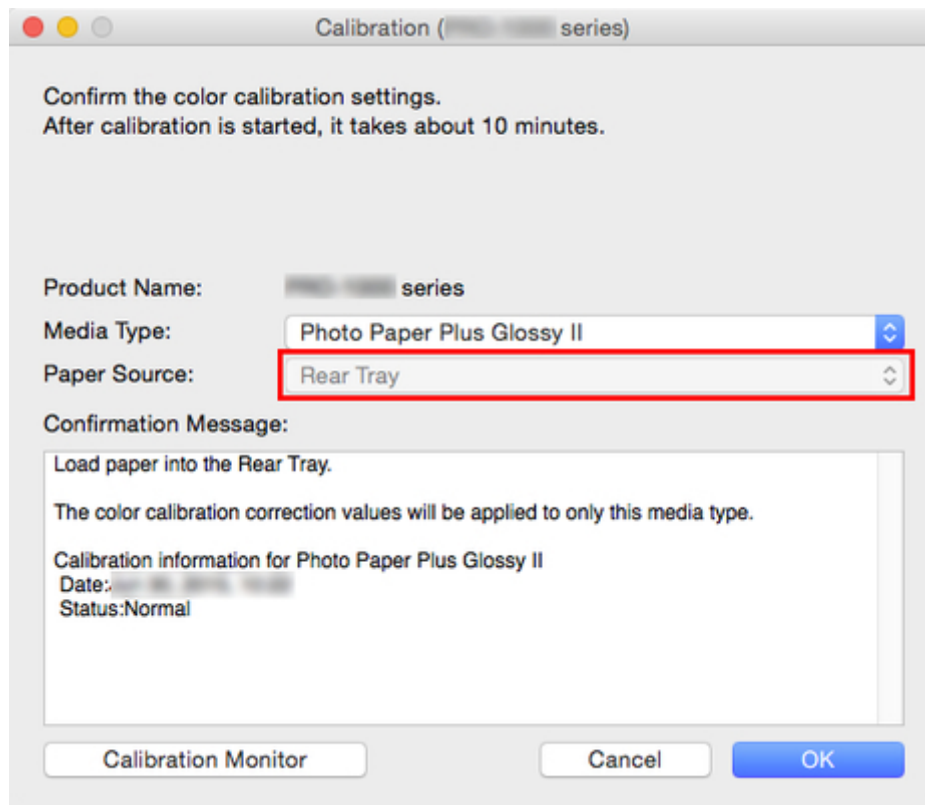

Die Papierzufuhren, für die eine Farbkalibrierung durchgeführt werden kann, werden für das Papier unter **Medientyp (Media Type)** angezeigt.

Falls die angezeigte Papierzufuhr und das eingelegte Papier für die Farbkalibrierung unterschiedlich sind, legen Sie das Papier in die Papierzufuhr, die unter **Papierzufuhr (Paper Source)** angezeigt wird.

## »»Hinweis



- Je nach Ihrem Modell können Sie die **Papierzufuhr (Paper Source)** auswählen.
- Falls Sie ein Modell PRO-1000 oder PRO-500 verwenden, kann nur das hintere Fach als Papierzufuhr für die Farbkalibrierung verwendet werden.

### 5. Klicken Sie auf die Schaltfläche **OK**.

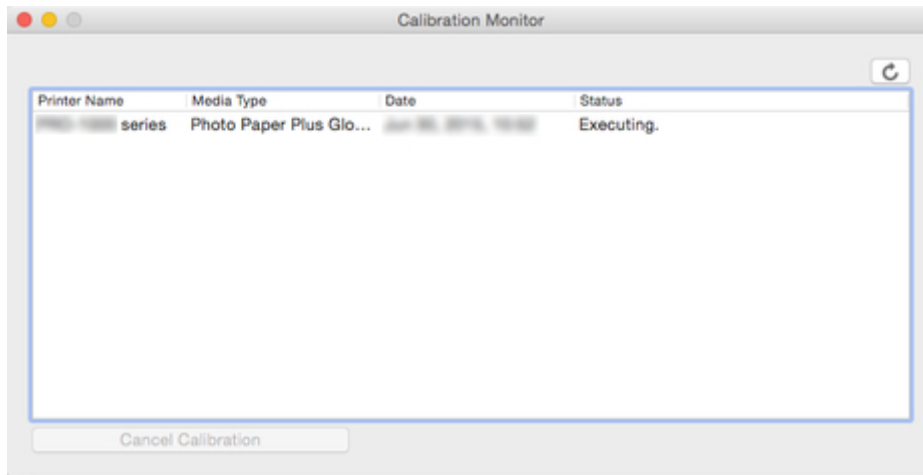
Die Farbkalibrierung beginnt, und das Dialogfenster **Kalibrierungsmonitor (Calibration Monitor)** wird angezeigt.



## »»Hinweis

- Wählen Sie zum Anhalten der Farbkalibrierung den Drucker aus, und klicken Sie dann auf die Schaltfläche **Kalibrierung abbrechen (Cancel Calibration)**.
- Klicken Sie auf die Schaltfläche , um den Fortschrittsstatus der Farbkalibrierung zu aktualisieren.
- Klicken Sie zum Schließen dieses Dialogfensters auf die Schaltfläche .



## Für die Farbkalibrierung verwendbares Papier

Bei der Farbkalibrierung gibt es zwei Anpassungstypen, "Allgemeine Kalibrierung" und "Spezifische Kalibrierung"; bei der Durchführung der Farbkalibrierung ist eine dieser beiden Optionen aktiviert.

Der gewählte Anpassungstyp wird durch den Medientyp bestimmt, auf dem die Farbkalibrierung ausgeführt wird.

### ■ [Medientyp und Anpassungstyp](#)

## Allgemeine Kalibrierung

Die Allgemeine Kalibrierung ist eine Funktion, die Ihnen ermöglicht, mehrere Medientypen auf einfache Weise innerhalb kurzer Zeit zu verwenden, da es nicht erforderlich ist, die Farbkalibrierung auf jedem Medientyp durchzuführen.

Wenn die Farbkalibrierung auf Papier als Allgemeine Kalibrierung ausgeführt wird, werden eigene Werte für die Anpassung der Kalibrierung auf den Medientyp festgelegt, auf dem die Allgemeine Kalibrierung ausgeführt wurde.

Außerdem werden die Werte für die Anpassung der Kalibrierung auf alle Druckqualitäten für alle Medientypen festgelegt, auf denen die Farbkalibrierung nicht ausgeführt wurde.

### »» Hinweis

- Die Werte für die Anpassung der Kalibrierung werden bei Medientypen, auf denen jemals eine Farbkalibrierung durchgeführt wurde und eigene Werte für die Anpassung der Kalibrierung festgelegt wurden, nicht überschrieben.

Beispiel: Die Kalibrierung wird auf Medientyp A durchgeführt (Anpassungstyp: Allgemein).

Kalibrierungswerte für Medientyp A und Medientyp B, für den keine eigenen Kalibrierungswerte festgelegt wurden, werden angewendet.

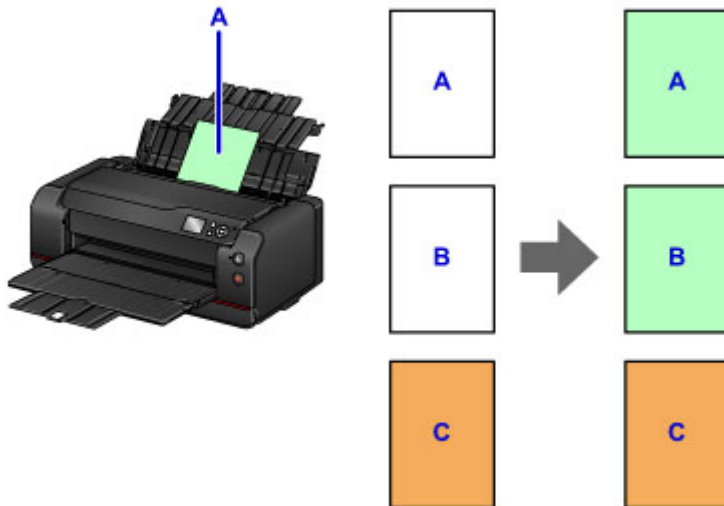

B: Medientyp, für den keine eigenen Werte für die Anpassung der Kalibrierung festgelegt sind

C: Medientyp, für den eigene Werte für die Anpassung der Kalibrierung festgelegt sind

## Spezifische Kalibrierung

Wenn die Farbkalibrierung auf Papier als Spezifische Kalibrierung ausgeführt wird, werden Werte für die Anpassung der Kalibrierung nur für denjenigen Medientyp festgelegt, auf dem die Allgemeine Kalibrierung ausgeführt wurde.

## »» Hinweis

- Selbst wenn Papier verwendet wird, das als Spezifische Kalibrierung kategorisiert ist, werden die Werte für die Anpassung der Kalibrierung bei Ausführung einer Allgemeinen Kalibrierung überschrieben, sofern für den Medientyp bisher noch keine einzige Farbkalibrierung durchgeführt wurde und keine eigenen Werte für die Anpassung der Kalibrierung vorliegen.

Beispiel: Die Kalibrierung wird auf Medientyp D durchgeführt (Anpassungstyp: Spezifisch).

Die Werte für die Anpassung der Kalibrierung werden nur auf den Medientyp D angewendet.

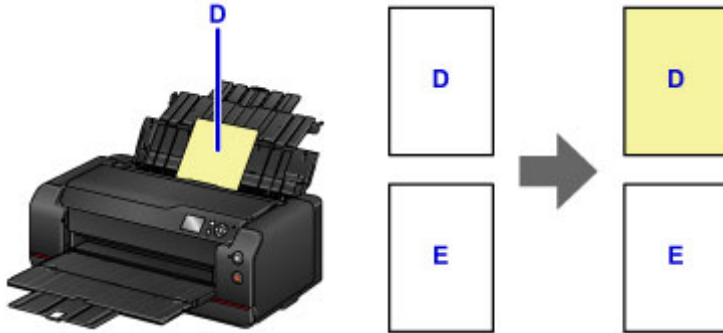

E: Andere Medientypen als D

## Medientyp und Anpassungstyp

Medienname <Artikelnummer>	Anpassungstyp der Farbkalibrierung
Professional Fotopapier Platin <PT-101>	Allgemeine Kalibrierung
Professional Fotopapier Hochgl. <LU-101>	
Fotopapier Pro Premium Matt <PM-101>	
Fotoglanzpapier Plus II <PP-201>	Spezifische Kalibrierung
Photo Papier Plus,Seiden-Glanz <SG-201>	
Fotopapier Matt <MP-101>	

\* Falls sich das verwendete Papier nicht in der obigen Tabelle befindet, führen Sie die Farbkalibrierung auf einem Papier aus, das Allgemeine Kalibrierung als Anpassungstyp hat, und Sie können die Werte für die Anpassung der Kalibrierung für das verwendete Papier festlegen.

## Verwendbare Seitenformate

Die folgenden Seitenformate können bei einer Farbkalibrierung verwendet werden.

- Unbenutztes Papier des Formats A4 oder Letter

# Wartung und Verbrauchsmaterialien

## ➤ **Wartungsverfahren**

### ➤ **Tintenbehälter**

- Tinte
- Ersetzen der Tinte
- Überprüfen des Tintenstands über die LCD-Anzeige des Druckers

### ➤ **Druckkopf**

- Drucken des Düsentestmusters
- Überprüfen des Düsentestmusters
- Reinigen des Druckkopfs
- Intensives Reinigen des Druckkopfs
- Durchführung der Systemreinigung

### ➤ **Durchführen der Wartungsfunktionen von Ihrem Computer aus (Windows)**

- Reinigen der Druckköpfe
- Drucken eines Düsentestmusters

### ➤ **Durchführen der Wartungsfunktionen von Ihrem Computer aus (Mac OS)**

- Reinigen der Druckköpfe
- Drucken eines Düsentestmusters
- Überprüfen des Tintenstatus mithilfe des Computers

### ➤ **Wartungspatrone**

- Austausch der Wartungspatrone
- Überprüfung der Wartungspatrone über die LCD-Anzeige des Druckers

### ➤ **Reinigen des Druckers**

- Reinigen des Druckergehäuses
- Reinigen der Papiereinzugwalze
- Reinigen der Druckerinnenseite (Bodenplattenreinigung)

### ➤ **Sonstige Wartungsaspekte**

- Umsetzung Ihres Druckers

- Transportieren Ihres Druckers

# Wartungsverfahren

Wenn der Ausdruck unscharf ist, die Farben nicht gedruckt werden oder das Druckergebnis nicht zufriedenstellend ist (z. B. werden gerade Linien versetzt gedruckt werden), gehen Sie wie im Folgenden beschrieben vor.

## »»» Wichtig

- Druckkopf und Tintenpatrone dürfen nicht abgespült oder abgewischt werden. Dadurch können Probleme mit dem Druckkopf und den Tintenpatronen entstehen.

## »»» Hinweis

- Sie können den Tintenfüllstand auf dem HOME-Bildschirm und anderen Bildschirmen überprüfen. Treffen Sie entsprechende Maßnahmen, wenn die Tinte fast aufgebraucht ist.
  - [Überprüfen des Tintenstands über die LCD-Anzeige des Druckers](#)
- Möglicherweise kann die Druckqualität auch durch eine Steigerung der Einstellung für die Druckqualität im Druckertreiber verbessert werden.
  - Ändern der Druckqualität und Korrigieren der Bilddaten (Windows)
  - [Ändern der Druckqualität und Korrigieren der Bilddaten](#) (Mac OS)

## Verschwommener oder uneinheitlicher Ausdruck:

|| Schritt 1 | Drucken Sie das Düsentestmuster.

Über den Drucker

- [Drucken des Düsentestmusters](#)

Über den Computer

- Drucken eines Düsentestmusters (Windows)
- [Drucken eines Düsentestmusters](#) (Mac OS)

|| Schritt 2 | [Überprüfen Sie das Düsentestmuster.](#)

**Fehlende Linien oder horizontale weiße Streifen im Düsenmuster:**



|| Schritt 3 | Führen Sie eine Reinigung des Druckkopfs durch.

Über den Drucker

- [Reinigen des Druckkopfs](#)

Über den Computer

- Reinigen der Druckköpfe (Windows)
- [Reinigen der Druckköpfe](#) (Mac OS)

Drucken Sie nach der Druckkopfreinigung ein Düsentestmuster, und überprüfen Sie es: ➔ [Schritt 1](#)

**Wenn das Problem nach zweimaliger Durchführung der Schritte 1 bis 3 weiterhin besteht:**



|| Schritt 4 | Führen Sie eine Intensivreinigung des Druckkopfs durch.

Über den Drucker

- [Intensives Reinigen des Druckkopfs](#)

Über den Computer

- Reinigen der Druckköpfe (Windows)
- [Reinigen der Druckköpfe](#) (Mac OS)

**Wenn das Problem nach Schritt 4 nicht behoben ist:**



|| Schritt 5 | Führen Sie eine Systemreinigung durch.

Über den Drucker

- [Durchführung der Systemreinigung](#)

Über den Computer

- Reinigen der Druckköpfe (Windows)
- [Reinigen der Druckköpfe](#) (Mac OS)

### ▶▶ Hinweis

- Wenn Sie das Verfahren bis Schritt 5 ausgeführt haben und das Problem nicht behoben wurde, schalten Sie das Gerät aus, und führen Sie nach 24 Stunden erneut eine Intensivreinigung des Druckkopfs durch.

Wenn das Problem immer noch nicht behoben ist, ist der Druckkopf möglicherweise beschädigt. Wenden Sie sich an das Service-Center.

**Uneinheitlicher Ausdruck (z. B. Versatz gerader Linien):**

|| Schritt | [Richten Sie den Druckkopf aus.](#)

## Tintenbehälter

- ▶ **Tinte**
- ▶ **Austausch von Tintenbehältern**
- ▶ **Überprüfen des Tintenstands über die LCD-Anzeige des Druckers**

# Tinte

## **Tinte wird für auch andere Vorgänge als das Drucken verwendet.**

Tinte kann auch für andere Vorgänge als das Drucken verwendet werden.

Wenn Sie den Canon-Drucker nach der Installation der im Lieferumfang enthaltenen Tintenpatronen zum ersten Mal verwenden, verbraucht der Drucker zur Druckvorbereitung eine geringe Menge Tinte, da die Druckkopfdüsen mit Tinte gefüllt werden. Aus diesem Grund ist die Anzahl der Seiten, die mit den ersten Tintenpatronen bedruckt werden kann, geringer als bei den folgenden Tintenpatronen.

Die in den Broschüren und auf den Websites beschriebenen Druckkosten basieren nicht auf den Verbrauchsdaten der ersten Tintenpatrone, sondern auf denen der folgenden Tintenpatrone.

Gelegentlich wird Tinte zur Aufrechterhaltung der optimalen Druckqualität verbraucht.

Zur Aufrechterhaltung der Druckerleistung führt der Canon-Drucker je nach Zustand automatisch die erforderlichen Reinigungsvorgänge durch. Bei der Durchführung der Reinigung verbraucht der Drucker eine geringe Menge Tinte. In diesem Fall werden möglicherweise alle Farbtinten verwendet.

### **[Reinigungsfunktion]**

Die Reinigungsfunktion hilft dem Drucker dabei, Luftblasen bzw. Tinte aus den Düsen zu saugen und verhindert somit eine Verschlechterung der Druckqualität oder das Verstopfen der Düsen.

Zusätzlich zur Reinigung des Druckkopfs führt der Drucker in regelmäßigen Abständen eine automatische Systemreinigung durch. So werden Probleme wie unerwünschte Linien oder eine Unterbrechung des Tintenstrahls verhindert.

Bei niedrigem Tintenstand wird die Systemreinigung nicht automatisch durchgeführt. Befolgen sie die angezeigten Anweisungen auf dem LCD, um den unzureichenden Tintenbehälter durch einen neuen zu ersetzen.

In der entnommenen Tintenpatrone verbleibt ein kleiner Rest Tinte, um eine Systemreinigung durchführen zu können.

### **»» Wichtig**

- Die verbrauchte Tinte wird in die Wartungspatrone abgegeben. Ist die Wartungspatrone voll, muss sie ausgetauscht werden. Erwerben Sie umgehend eine neue Wartungspatrone, wenn die angezeigte Meldung auf eine fast volle Wartungspatrone hinweist.

#### **■ [Austausch der Wartungspatrone](#)**

- Tinte wird bei regelmäßigen automatisch durchgeführten Maßnahmen verbraucht, um eine gute Druckerleistung zu gewährleisten, beispielsweise bei der Druckvorbereitung, Blasenentfernung in den Tintenzuführungen, Druckkopfreinigung usw. Hierfür wird auch die Wartungspatrone verwendet.
- Bei der ersten Verwendung des Druckers nach der Installation der mitgelieferten Tintenbehälter wird Tinte verbraucht, um den Drucker für Druckvorgänge einzurichten. Aus diesem Grund haben die Tintenbehälter eine geringere Kapazität als nachfolgende Ersatzbehälter. Die dafür verwendete Tinte wird auch in die Wartungspatrone ausgegeben, wobei etwa 50 % der Wartungspatrone aufgewendet wird. Dadurch wird es notwendig, die Wartungspatrone früher zu ersetzen als bei normalem Gebrauch.

## **Auch für den Schwarzweiß-Druck wird Farbtinte benötigt.**

Abhängig vom Typ des Druckpapiers und den Einstellungen des Druckertreibers kann auch beim Schwarzweiß-Druck andere Tinte als schwarze Tinte verwendet werden. Daher kann auch für den Schwarzweiß-Druck farbige Tinte verbraucht werden.



## »» Hinweis

- CO-Tinte (Chroma Optimizer) wird auf die Druckseite des Papiers ausgegeben, um den Glanz anzupassen. Diese Tinte wird auch zur Gewährleistung einer guten Druckqualität durch die Beibehaltung einer guten Druckerleistung verbraucht, selbst wenn sie nicht auf die Druckseite ausgegeben wird.
- Dieser Drucker verwendet Pigmenttinte. Aufgrund der Beschaffenheit von Pigmenttinte kann sich die Tinte auf der bedruckten Oberfläche durch Reiben oder Kratzen ablösen.

# Austausch von Tintenbehältern

Warnungen oder Fehler zum Tintenstand werden als Fehlermeldung auf der LCD-Anzeige ausgegeben. Führen Sie die in der Meldung beschriebene Maßnahme aus.

■ [Eine Meldung wird angezeigt](#)

## »» Hinweis

- Wenn trotz eines ausreichenden Tintenstands der Druck blass wird oder weiße Streifen auftreten, lesen Sie die Informationen unter [Wartungsverfahren](#).
- Vorsichtshinweise zum Umgang mit Tintenbehältern finden Sie unter [Hinweise zu Tintenbehältern](#).

## Austauschen der Tintenbehälter

Befolgen Sie beim Austauschen einer Tintenpatrone die nachfolgenden Anweisungen.

1. Vergewissern Sie sich, dass das Gerät eingeschaltet ist, und zeigen Sie dann den Bildschirm HOME an.

Wird der HOME-Bildschirm nicht angezeigt, drücken Sie **HOME**.

2. Wählen Sie im HOME-Bildschirm den Anzeigebereich für Tintenstand aus, und drücken Sie dann **OK**.

■ [LCD-Anzeige und Bedienfeld](#)

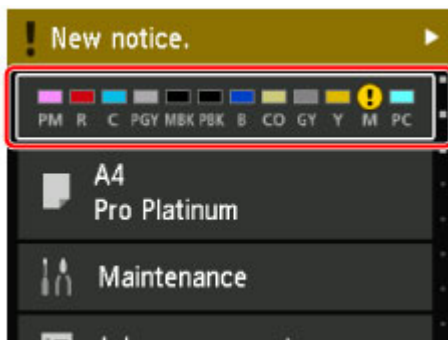

Der Bildschirm **Geschätzte aktuelle Tintenstände (Current estimated ink levels)** wird angezeigt.

3. Wählen Sie **Ersetzen (Replace)** aus, und drücken Sie dann **OK**.

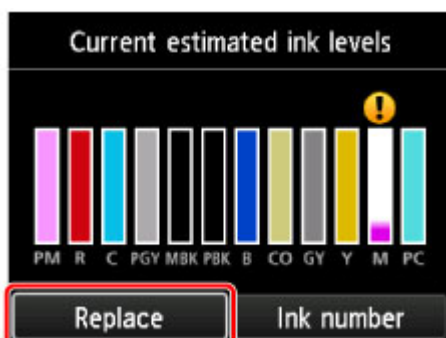

4. Überprüfen Sie die Meldung, und öffnen Sie dann die Abdeckung für den Tintenbehälter.



#### 5. Entnehmen Sie den auszutauschenden Tintenbehälter.

Um den Tintenbehälter herauszunehmen, drücken Sie auf die Markierung (PUSH/Drücken) vorn an dem Tintenbehälter, bis Sie ein Klickgeräusch hören.

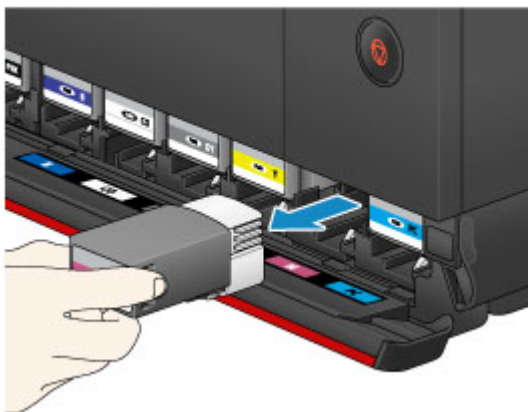

#### »» Wichtig

- Legen Sie entfernte Tintenbehälter nicht mit dem offenen Tintendurchlass nach unten ab. Tinte an dem offenen Tintendurchlass kann Flecken auf Tischen und anderen Gegenständen hinterlassen.

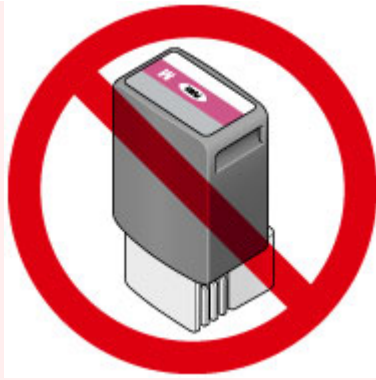

- Vermeiden Sie jede Berührung der Metallteile oder der anderen Komponenten im Innern des Druckers.
- Berühren Sie keine anderen Teile außer den Tintenpatronen.
- Gehen Sie sorgsam mit der Tintenpatrone um, um Verschmutzungen von Kleidung und Umgebung zu vermeiden.
- Entsorgen Sie leere Tintenpatronen entsprechend den örtlichen Entsorgungsvorschriften für Verbrauchsmaterialien.

### »» Hinweis

- Entfernen Sie nicht mehrere Tintenpatronen gleichzeitig. Wenn Sie mehrere Tintenpatronen austauschen möchten, tauschen Sie die Tintenpatronen nacheinander aus.

6. Schütteln Sie neue Tintenbehälter vor der Entnahme aus der Verpackung fünf- bis sechsmal waagrecht hin und her.

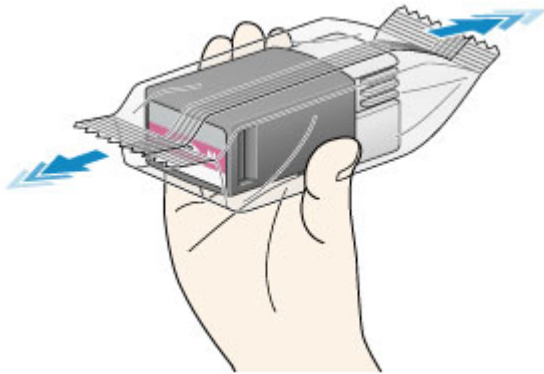

### »» Wichtig

- Gehen Sie vorsichtig mit den Tintenpatronen um. Lassen Sie sie nicht fallen, und drücken Sie nicht zu stark darauf.

### »» Hinweis

- Statt die Tintenbehälter zu schütteln, können Sie den Drucker auch so einstellen, dass die Tinte nach dem Austausch der Tintenbehälter automatisch gemischt wird.

■ [Auto-Wartungseinstellungen \(Element für Administratoren\)](#)

7. Nehmen Sie den Tintenbehälter aus der Verpackung.

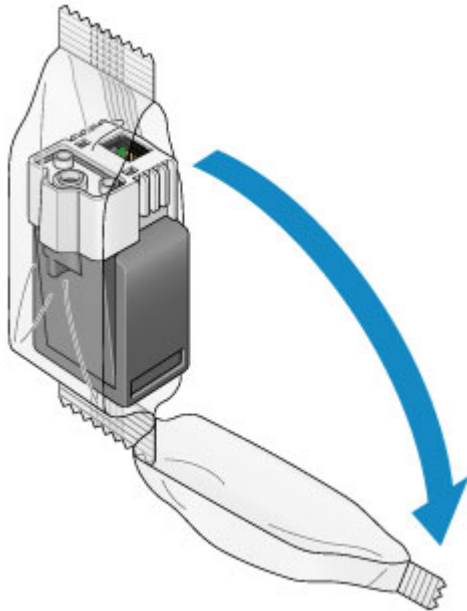

### »» Wichtig

- Berühren Sie nicht den Kontakt (A) oder die Anschlussstelle (B) des Tintenbehälters.

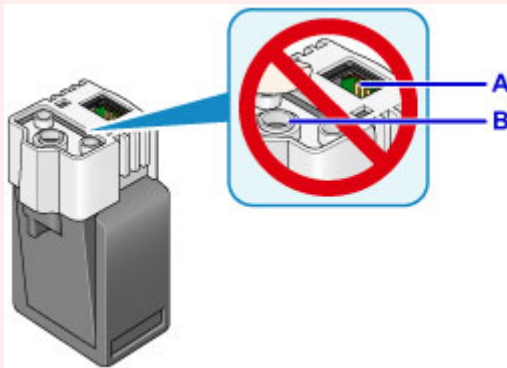

8. Setzen Sie den neuen Tintenbehälter gerade in den Schacht ein.

Achten Sie darauf, dass die Position der Tintenpatrone mit der Angabe auf dem Etikett übereinstimmt.

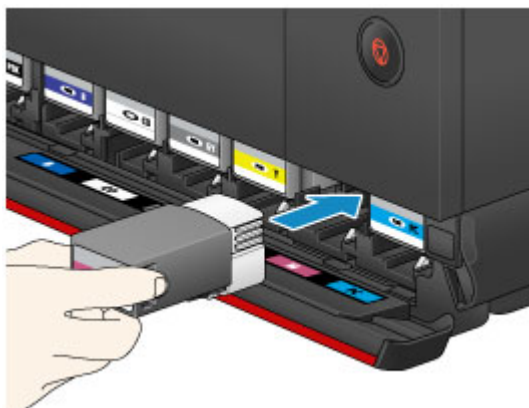

9. Drücken Sie auf die Markierung (PUSH/Drücken) vorn an dem Tintenbehälter, bis sie einrastet.

Nach dem Einsetzen des neuen Tintenbehälters leuchtet die entsprechende Tintenbehälter-Leuchtanzeige auf der LCD-Anzeige auf.

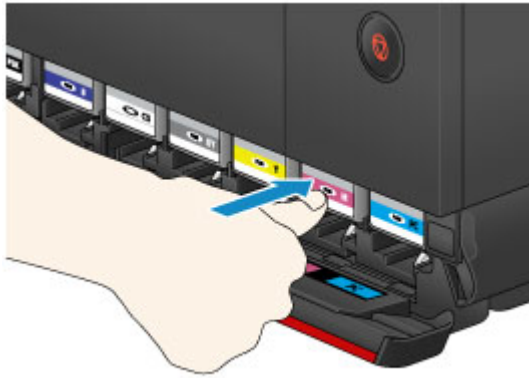

### »» Wichtig

- Die Tintenbehälter sind so konstruiert, dass sie nicht an der falschen Stelle eingesetzt werden können. Vergewissern Sie sich, dass Sie den Tintenbehälter an der richtigen Stelle einsetzen.
- Sie können nur drucken, wenn alle Tintenpatronen eingesetzt sind. Setzen Sie alle Tintenpatronen ein.
- Nach dem Einsetzen einer Tintenpatrone sollte diese bis zum nächsten Austauschvorgang nicht herausgenommen werden. Wenn Sie einen Tintenbehälter entfernen, der noch ausreichend Tinte enthält, kann diese auslaufen.

#### 10. Schließen Sie die Abdeckung für Tintenpatrone.

Wird auf der LCD-Anzeige eine Meldung angezeigt, drücken Sie **OK**.

### »» Hinweis

- Nach dem Schließen der Abdeckung für den Tintenbehälter lädt der Drucker Tinte. Dieser Vorgang dauert 1 bis 2 Minuten. Wenn Sie den Drucker so eingestellt haben, dass die Tinte automatisch gemischt wird, beginnt der Drucker danach automatisch, die Tinte zu mischen. Dieser Vorgang dauert ca. 2 Minuten. Warten Sie, bis auf der LCD-Anzeige die Meldung zum Abschluss des Vorgangs angezeigt wird.
- Der Drucker kann beim Mischen der Tinte Geräusche verursachen.
- Ergreifen Sie entsprechende Maßnahmen, wenn nach dem Schließen der Abdeckung für den Tintenbehälter auf der LCD-Anzeige eine Fehlermeldung ausgegeben wird.

■ [Eine Meldung wird angezeigt](#)

## Hinweise zu Tintenpatronen

### »» Wichtig

- Wenn Sie eine Tintenpatrone entnehmen, sollten Sie sie sofort durch eine neue ersetzen. Stellen Sie sicher, dass im Drucker stets eine Tintenpatrone eingesetzt ist.
- Verwenden Sie zum Austauschen neue Tintenpatronen. Wenn Sie eine gebrauchte Tintenpatrone einsetzen, können die Düsen verstopfen. Außerdem kann der Drucker bei Verwendung einer bereits benutzten Tintenpatrone nicht ermitteln, wann der richtige Zeitpunkt zum Austauschen der Tintenpatrone gekommen ist.
- Nach dem Einsetzen einer Tintenpatrone darf diese nicht aus dem Drucker entfernt und offen liegen gelassen werden. Dadurch kann die Tintenpatrone austrocknen und beim Wiedereinsetzen dazu führen, dass der Drucker nicht ordnungsgemäß funktioniert. Um für optimale Druckqualität zu sorgen, sollten die Tintenpatronen innerhalb von sechs Monaten nach erstmaliger Verwendung verbraucht werden.

## »» Hinweis

- Auch wenn Sie ein Schwarzweiß-Dokument drucken oder eine Schwarzweiß-Kopie angefordert haben, wird möglicherweise farbige Tinte verbraucht. Bei der einfachen Reinigung, der Intensivreinigung und der Systemreinigung des Druckkopfs, die zur Aufrechterhaltung der Druckleistung des Druckers gelegentlich erforderlich sind, werden Farbtinte und schwarze Tinte verbraucht.

Wenn eine Tintenpatrone leer ist, tauschen Sie sie unmittelbar durch eine neue aus.

■ [Tinte](#)

# Überprüfen des Tintenstands über die LCD-Anzeige des Druckers

1. Vergewissern Sie sich, dass das Gerät eingeschaltet ist, und zeigen Sie den Bildschirm HOME an.

Wird der HOME-Bildschirm nicht angezeigt, drücken Sie **HOME**.

2. Wählen Sie im HOME-Bildschirm den Anzeigebereich für Tintenstand aus, und drücken Sie dann **OK**.

## ■ [LCD-Anzeige und Bedienfeld](#)

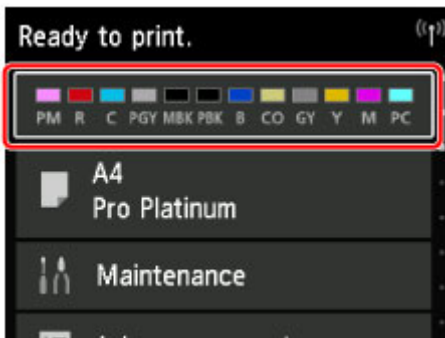

3. Überprüfen des Tintenstatus.

Wenn Informationen zum Tintenstand vorhanden sind, wird ein Symbol im Bereich A angezeigt.



Beispiel: 

Die Tinte ist fast aufgebraucht. Bereiten Sie einen neuen Tintenbehälter vor.

## »» Hinweis

- Die geschätzten Tintenstände werden auf dem Bildschirm oben angezeigt.
- Bei Auswahl von **Tintennummer (Ink number)** wird der Bildschirm **Tintennummer (Ink number)** angezeigt, über den Sie die Nummern der Tintenbehälter überprüfen können. Durch Auswahl von **Nr. druck. (Print no.)** auf diesem Bildschirm können Sie die Nummern der Tintenbehälter drucken.
- Um Tintenbehälter auszutauschen, wählen Sie **Ersetzen (Replace)** aus.

### ■ [Austausch von Tintenbehältern](#)

- Sie können den Tintenstand auch auf dem HOME-Bildschirm überprüfen.
- Sie können den Tintenstand auf dem Computerbildschirm prüfen.

### ■ [Überprüfen des Tintenstatus mithilfe des Computers \(Windows\)](#)

### ■ [Überprüfen des Tintenstatus mithilfe des Computers \(Mac OS\)](#)



## **Druckkopf**

- ▶ **Drucken des Düsentestmusters**
- ▶ **Überprüfen des Düsentestmusters**
- ▶ **Reinigen des Druckkopfs**
- ▶ **Intensives Reinigen des Druckkopfs**
- ▶ **Durchführung der Systemreinigung**

## Drucken des Düsentestmusters

Drucken Sie das Düsentestmuster, um zu überprüfen, ob die Tinte von den Druckkopfdüsen ordnungsgemäß ausgegeben wird.

### »» Hinweis

- Bei niedrigem Tintenstand wird das Düsentestmuster nicht ordnungsgemäß gedruckt. [Tauschen Sie daher Tintenbehälter](#) mit niedrigem Tintenstand aus.

**Die folgenden Materialien werden benötigt: ein Blatt Normalpapier im Format A4 oder Letter**

1. Stellen Sie sicher, dass das Gerät eingeschaltet ist.
2. Legen Sie ein einzelnes Blatt Normalpapier im A4- oder Letter-Format in das hintere Fach ein.

Wenn das Papier eingelegt ist, wird der Bildschirm zur Registrierung der Papier-Informationen für das hintere Fach angezeigt. Wählen Sie **A4** oder **Letter** für das **Format (Page size)** und **Normalpapier (Plain paper)** als **Med.typ (Type)** aus; wählen Sie dann **Registrieren (Register)**, und drücken Sie abschließend auf **OK**.

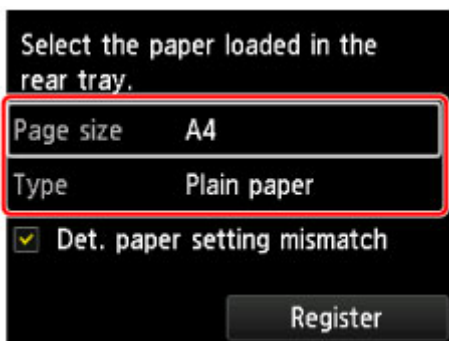

Wenn eine Meldung auf dem Bildschirm angezeigt wird, befolgen Sie die Anweisungen in der Meldung zum Abschließen der Registrierung.

### »» Wichtig

- Das manuelle Einzugsfach kann nicht für das Drucken des Düsentestmusters verwendet werden. Legen Sie Papier in das hintere Fach ein.

3. Öffnen Sie das Papierausgabefach behutsam.  
Öffnen Sie vorsichtig die Verlängerung des Ausgabefachs, und ziehen Sie dann die Papierausgabestütze heraus.
4. Wählen Sie im HOME-Bildschirm **Wartung (Maintenance)** aus, und drücken Sie dann **OK**.

#### ■ [LCD-Anzeige und Bedienfeld](#)

Der Bildschirm **Wartung (Maintenance)** wird angezeigt.

5. Wählen Sie **Düsentestmuster drucken (Print nozzle check pattern)** aus, und drücken Sie dann **OK**.

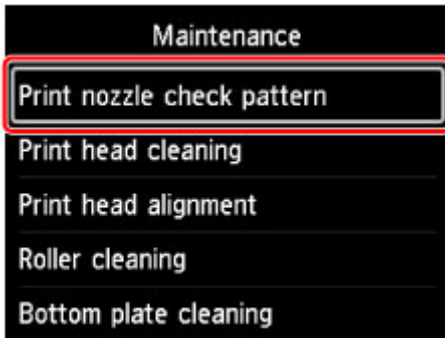

Der Bestätigungsbildschirm wird angezeigt.

6. Wählen Sie **Ja (Yes)** aus, und drücken Sie dann **OK**.

Das Düsentestmuster wird gedruckt, und zwei Bestätigungsbildschirme für den Musterdruck werden auf der LCD-Anzeige angezeigt.

7. [Überprüfen Sie das Düsentestmuster.](#)

# Überprüfen des Düsentestmusters

Überprüfen Sie das Düsentestmuster, um zu bestimmen, ob der Druckkopf gereinigt werden muss.

1. Prüfen Sie, ob in Muster C Linien fehlen und ob in Muster D horizontale Streifen sichtbar sind.

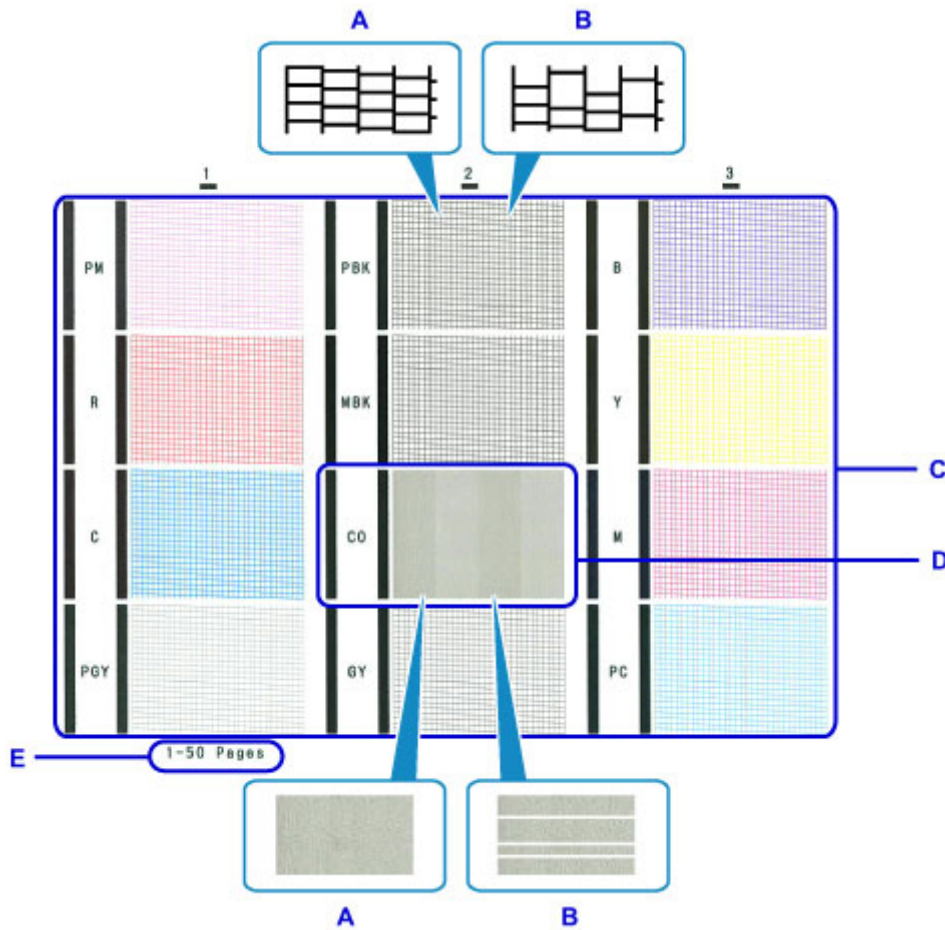

A: Keine fehlenden Linien/keine horizontalen Streifen

B: Fehlende Linien/horizontale Streifen

E: Gesamtanzahl bisher gedruckter Seiten

2. Wählen Sie im Bestätigungsbildschirm das Muster aus, das dem von Ihnen gedruckten Düsentestmuster am ehesten entspricht.

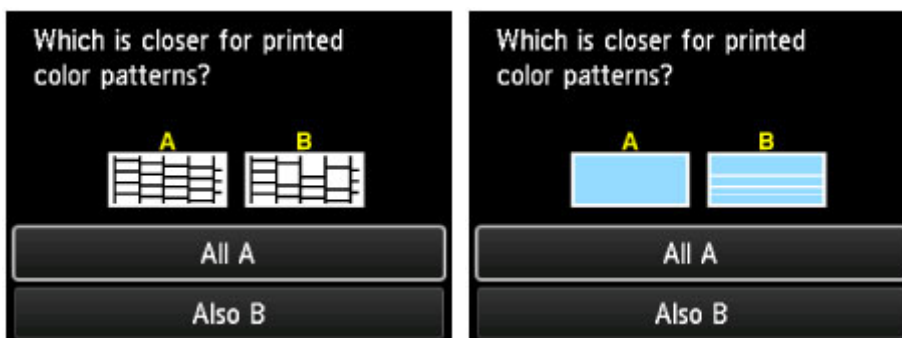

**Wenn in Muster C in keiner der drei Gruppen Linien fehlen und Muster D frei von horizontalen Streifen ist (A):**

Es ist keine Reinigung erforderlich. Wählen Sie **Alle A (All A)** aus, und drücken Sie dann **OK**.

Überprüfen Sie die Meldung, und drücken Sie dann die Taste **OK**.

Der Bildschirm **Wartung (Maintenance)** wird wieder angezeigt.

**Wenn in Muster C in einer der drei Gruppen Linien fehlen und Muster D horizontale Streifen aufweist (B):**

Eine Reinigung ist erforderlich. Wählen Sie **Auch B (Also B)** aus, und drücken Sie dann **OK**.

Wählen Sie auf dem Bestätigungsbildschirm zur Reinigung **Ja (Yes)** aus, und drücken Sie dann **OK**.

Der Drucker beginnt mit der Reinigung des Druckkopfs.

■ [Reinigen des Druckkopfs](#)

### »» Hinweis

- Da CO-Tinte farblos ist, wird dieses Muster über das Muster der MBK-Tinte gedruckt. Überprüfen Sie, ob horizontale Streifen (F) in den dunkelgrauen Bändern des Musters zu sehen sind.

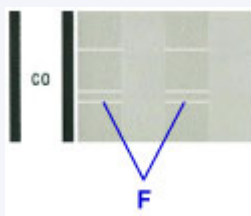

### »» Hinweis

- Im ausgedruckten Düsentestmuster ist die Gesamtanzahl der bisher gedruckten Seiten in Schritten von 50 Blatt angegeben.

## Reinigen des Druckkopfs

Wenn im Düsentestmuster Linien fehlen oder horizontale Streifen zu sehen sind, müssen Sie den Druckkopf reinigen. Durch die Reinigung werden die Düsen von Verstopfungen befreit, und der ursprüngliche Druckkopfbestand wird wiederhergestellt. Führen Sie die Reinigung des Druckkopfs nur bei wirklichem Bedarf durch, da beim Reinigen des Druckkopfs Tinte verbraucht wird.

### »» Hinweis

- Sie können den Druckkopf auch über den Computer reinigen. Wählen Sie bei Verwendung des Computers die zu reinigende Tintengruppe aus, und starten Sie den Reinigungsvorgang.

- Reinigen der Druckköpfe (Windows)
- [Reinigen der Druckköpfe](#) (Mac OS)

Wenn Sie den Druckkopf über den Drucker reinigen, werden die Düsen aller Tintengruppen gereinigt.

**Die folgenden Materialien werden benötigt: ein Blatt Normalpapier im Format A4 oder Letter**

1. Stellen Sie sicher, dass das Gerät eingeschaltet ist.
2. Legen Sie ein einzelnes Blatt Normalpapier im A4- oder Letter-Format in das hintere Fach ein.

Wenn das Papier eingelegt ist, wird der Bildschirm zur Registrierung der Papier-Informationen für das hintere Fach angezeigt. Wählen Sie **A4** oder **Letter** für das **Format (Page size)** und **Normalpapier (Plain paper)** als **Med.typ (Type)** aus; wählen Sie dann **Registrieren (Register)**, und drücken Sie abschließend auf **OK**.

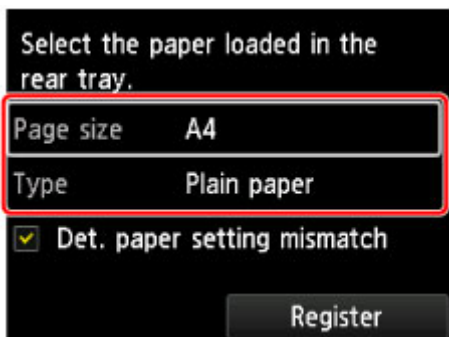

Wenn eine Meldung auf dem Bildschirm angezeigt wird, befolgen Sie die Anweisungen in der Meldung zum Abschließen der Registrierung.

### »» Wichtig

- Das manuelle Einzugsfach kann nicht für das Drucken des Düsentestmusters verwendet werden. Legen Sie Papier in das hintere Fach ein.

3. Öffnen Sie das Papierausgabefach behutsam.  
Öffnen Sie vorsichtig die Verlängerung des Ausgabefachs, und ziehen Sie dann die Papierausgabestütze heraus.
4. Wählen Sie im HOME-Bildschirm **Wartung (Maintenance)** aus, und drücken Sie dann **OK**.
  - [LCD-Anzeige und Bedienfeld](#)

Der Bildschirm **Wartung (Maintenance)** wird angezeigt.

5. Wählen Sie **Druckkopfreinigung (Print head cleaning)** aus, und drücken Sie dann **OK**.

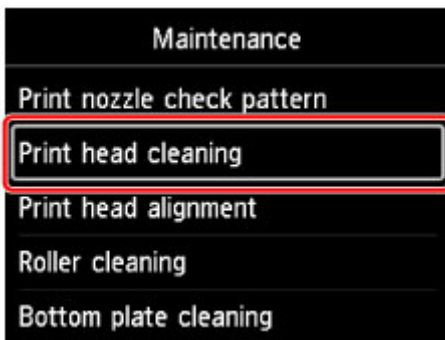

Der Bildschirm **Druckkopfreinigung (Print head cleaning)** wird angezeigt.

6. Wählen Sie **Reinigung (Cleaning)** aus, und drücken Sie dann **OK**.

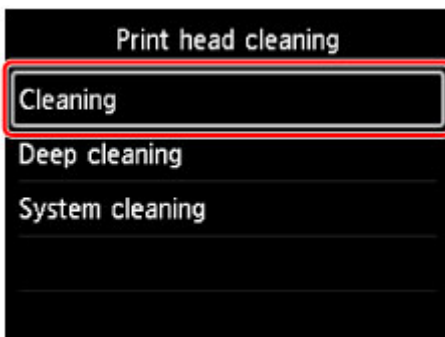

Der Bestätigungsbildschirm wird angezeigt.

7. Wählen Sie **Ja (Yes)** aus, und drücken Sie dann **OK**.

Der Drucker beginnt mit der Reinigung des Druckkopfs.

Führen Sie vor Abschluss der Reinigung des Druckkopfs auf dem Drucker keine anderen Vorgänge aus.  
Dieser Vorgang dauert ca. 6 Minuten.

Der Bildschirm zum Bestätigen des Musterdrucks wird angezeigt.

8. Wählen Sie **Ja (Yes)** aus, und drücken Sie dann **OK**.

Nun wird das Düsentestmuster gedruckt.

9. [Überprüfen Sie das Düsentestmuster](#).

## »» Hinweis

- Wenn das Problem nach zweimaliger Reinigung des Druckkopfs weiterhin besteht, muss eine [Intensivreinigung des Druckkopfs](#) durchgeführt werden.

## Intensives Reinigen des Druckkopfs

Sollte sich die Druckqualität durch einfaches Reinigen des Druckkopfs nicht verbessern lassen, müssen Sie eine intensive Reinigung des Druckkopfs durchführen. Da bei der intensiven Reinigung des Druckkopfs mehr Tinte verbraucht wird als bei der einfachen Reinigung des Druckkopfs, sollten Sie die intensive Reinigung des Druckkopfs nur bei wirklichem Bedarf durchführen.

### »» Hinweis

- Sie können die Intensivreinigung des Druckkopfs auch über den Computer ausführen. Wählen Sie bei Verwendung des Computers die zu reinigende Tintengruppe aus, und starten Sie den Reinigungsvorgang.

- Reinigen der Druckköpfe (Windows)
- [Reinigen der Druckköpfe](#) (Mac OS)

Wenn Sie den Druckkopf über den Drucker reinigen, werden die Düsen aller Tintengruppen gereinigt.

### Die folgenden Materialien werden benötigt: ein Blatt Normalpapier im Format A4 oder Letter

1. Stellen Sie sicher, dass das Gerät eingeschaltet ist.
2. Legen Sie ein einzelnes Blatt Normalpapier im A4- oder Letter-Format in das hintere Fach ein.

Wenn das Papier eingelegt ist, wird der Bildschirm zur Registrierung der Papier-Informationen für das hintere Fach angezeigt. Wählen Sie **A4** oder **Letter** für das **Format (Page size)** und **Normalpapier (Plain paper)** als **Med.typ (Type)** aus; wählen Sie dann **Registrieren (Register)**, und drücken Sie abschließend auf **OK**.

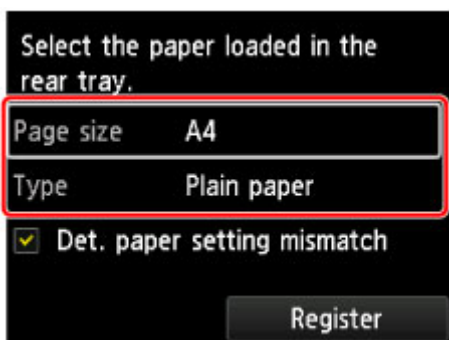

Wenn eine Meldung auf dem Bildschirm angezeigt wird, befolgen Sie die Anweisungen in der Meldung zum Abschließen der Registrierung.

### »» Wichtig

- Das manuelle Einzugsfach kann nicht für das Drucken des Düsentestmusters verwendet werden. Legen Sie Papier in das hintere Fach ein.

3. Öffnen Sie das Papierausgabefach behutsam.  
Öffnen Sie vorsichtig die Verlängerung des Ausgabefachs, und ziehen Sie dann die Papierausgabestütze heraus.
4. Wählen Sie im HOME-Bildschirm **Wartung (Maintenance)** aus, und drücken Sie dann **OK**.



## ■ [LCD-Anzeige und Bedienfeld](#)

Der Bildschirm **Wartung (Maintenance)** wird angezeigt.

5. Wählen Sie **Druckkopfreinigung (Print head cleaning)** aus, und drücken Sie dann **OK**.

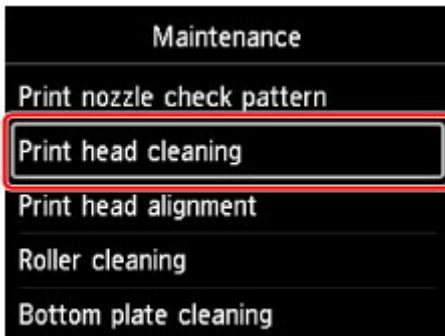

Der Bildschirm **Druckkopfreinigung (Print head cleaning)** wird angezeigt.

6. Wählen Sie **Intensivreinigung (Deep cleaning)** aus, und drücken Sie dann **OK**.

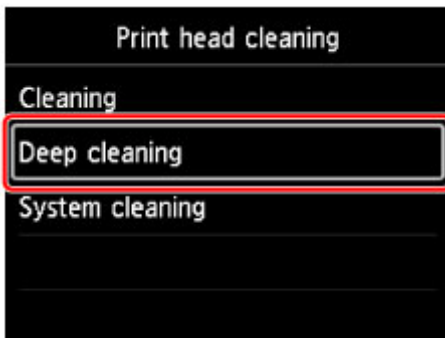

Der Bestätigungsbildschirm wird angezeigt.

7. Wählen Sie **Ja (Yes)** aus, und drücken Sie dann **OK**.

Der Drucker beginnt nun mit der Intensivreinigung des Druckkopfs.

Führen Sie keine anderen Vorgänge aus, bevor der Drucker die Intensivreinigung des Druckkopfs nicht abgeschlossen hat. Dieser Vorgang dauert ca. 6 Minuten.

Der Bildschirm zum Bestätigen des Musterdrucks wird angezeigt.

8. Wählen Sie **Ja (Yes)** aus, und drücken Sie dann **OK**.

Nun wird das Düsentestmuster gedruckt.

9. Wenn die Abschlussmeldung angezeigt wird, drücken Sie die Taste **OK**.

10. [Überprüfen Sie das Düsentestmuster](#).

Wenn eine bestimmte Farbe nicht richtig gedruckt wird, [tauschen Sie den Tintenbehälter](#) dieser Farbe aus.

### »» Hinweis

- Besteht das Problem nach der Intensivreinigung fort, müssen Sie eine [Systemreinigung durchführen](#).

## Durchführung der Systemreinigung

Wurde die Druckqualität durch eine Intensivreinigung des Druckkopfs nicht verbessert, führen Sie eine Systemreinigung durch. Bei der Systemreinigung wird eine große Menge Tinte verbraucht. Durch häufige Systemreinigungen wird Tinte schnell aufgebraucht, sodass Sie eine Systemreinigung nur durchführen sollten, wenn dies wirklich nötig ist.

### »» Wichtig

- Überprüfen Sie vor einer Systemreinigung unbedingt die Restkapazität der Wartungspatrone. Bei der Systemreinigung wird ein großes Volumen verbraucht. Ist die Restkapazität der Wartungspatrone zu klein, [müssen Sie die Wartungspatrone](#) austauschen. Ist die Restkapazität der Wartungspatrone zu klein, wird eine Meldung angezeigt und die Systemreinigung deaktiviert.

### »» Hinweis

- Sie können die Systemreinigung auch über den Computer durchführen. Wählen Sie bei Verwendung des Computers die zu reinigende Tintengruppe aus, und starten Sie den Reinigungsvorgang.

- Reinigen der Druckköpfe (Windows)
- [Reinigen der Druckköpfe](#) (Mac OS)

Wenn Sie den Druckkopf über den Drucker reinigen, werden die Düsen aller Tintengruppen gereinigt.

**Die folgenden Materialien werden benötigt: ein Blatt Normalpapier im Format A4 oder Letter**

1. Stellen Sie sicher, dass das Gerät eingeschaltet ist.
2. Legen Sie ein einzelnes Blatt Normalpapier im A4- oder Letter-Format in das hintere Fach ein.

Wenn das Papier eingelegt ist, wird der Bildschirm zur Registrierung der Papier-Informationen für das hintere Fach angezeigt. Wählen Sie **A4** oder **Letter** für das **Format (Page size)** und **Normalpapier (Plain paper)** als **Med.typ (Type)** aus; wählen Sie dann **Registrieren (Register)**, und drücken Sie abschließend auf **OK**.

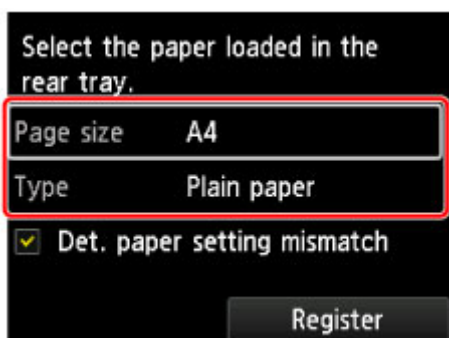

Wenn eine Meldung auf dem Bildschirm angezeigt wird, befolgen Sie die Anweisungen in der Meldung zum Abschließen der Registrierung.

### »» Wichtig

- Das manuelle Einzugsfach kann nicht für das Drucken des Düsentestmusters verwendet werden. Legen Sie Papier in das hintere Fach ein.

3. Öffnen Sie das Papierausgabefach behutsam.

Öffnen Sie vorsichtig die Verlängerung des Ausgabefachs, und ziehen Sie dann die Papierausgabestütze heraus.

4. Wählen Sie im HOME-Bildschirm **Wartung (Maintenance)** aus, und drücken Sie dann **OK**.

■ [LCD-Anzeige und Bedienfeld](#)

Der Bildschirm **Wartung (Maintenance)** wird angezeigt.

5. Wählen Sie **Druckkopfreinigung (Print head cleaning)** aus, und drücken Sie dann **OK**.

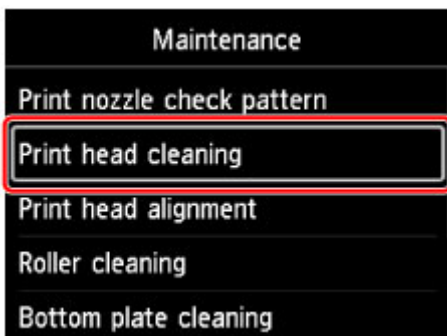

Der Bildschirm **Druckkopfreinigung (Print head cleaning)** wird angezeigt.

6. Wählen Sie **Systemreinigung (System cleaning)** aus, und drücken Sie dann **OK**.

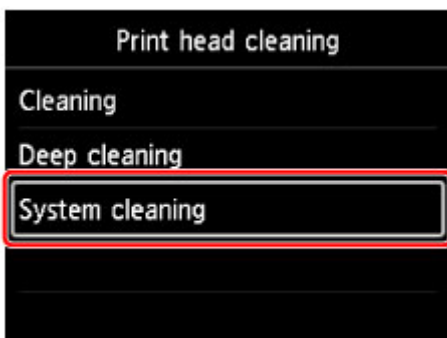

Der Bestätigungsbildschirm wird angezeigt.

7. Wählen Sie **Ja (Yes)** aus, und drücken Sie dann **OK**.

Der Drucker beginnt mit der Systemreinigung des Druckkopfs.

Führen Sie vor Abschluss der Systemreinigung des Druckkopfs keine anderen Vorgänge auf dem Drucker aus. Dieser Vorgang dauert ca. 6 Minuten.

Der Bildschirm zum Bestätigen des Musterdrucks wird angezeigt.

8. Wählen Sie **Ja (Yes)** aus, und drücken Sie dann **OK**.

Nun wird das Düsentestmuster gedruckt.

9. Wenn die Abschlussmeldung angezeigt wird, drücken Sie die Taste **OK**.

10. [Überprüfen Sie das Düsentestmuster](#).

Falls das Problem durch die Systemreinigung nicht behoben wird, schalten Sie den Drucker aus und führen nach 24 Stunden erneut eine Intensivreinigung des Druckkopfs durch.

Wenn das Problem immer noch nicht behoben ist, ist der Druckkopf möglicherweise beschädigt. Wenden Sie sich an das Service-Center.

## **Durchführen der Wartungsfunktionen von Ihrem Computer aus (Mac OS)**

- **Reinigen der Druckköpfe**
- **Drucken eines Düsentestmusters**
- **Überprüfen des Tintenstatus mithilfe des Computers**

# Reinigen der Druckköpfe

Bei der Reinigung und Intensivreinigung des Druckkopfs werden verstopfte Druckkopfdüsen gereinigt. Sie sollten eine Reinigung des Druckkopfs durchführen, wenn der Ausdruck blass ist oder eine einzelne Farbe nicht gedruckt wird, obwohl ausreichend Tinte vorhanden ist.

Wenn nach der Intensivreinigung keine Verbesserung zu erkennen ist, führen Sie eine Systemreinigung durch.

So führen Sie eine Reinigung durch:



## Reinigung (Cleaning)

1. Wählen Sie im Pop-up-Menü im [Canon IJ Printer Utility2](#) **Reinigung (Cleaning)** aus.

2. Klicken auf das Symbol **Reinigung (Cleaning)**

Wenn das Dialogfeld geöffnet wird, wählen Sie die zu reinigende Tintengruppe aus.

Prüfen Sie folgende Punkte, bevor Sie den Reinigungsvorgang durchführen:

Bei einigen Druckermodellen öffnet die Taste zum Öffnen der Tintenpatronenabdeckung die Abdeckung für die Tintenpatrone.

Prüfen Sie Folgendes für jede Tinte. Führen Sie dann bei Bedarf die Funktion **Reinigung (Cleaning)** durch.

- [Ist noch Tinte in der Tintenpatrone?](#)
- Haben Sie die Tintenpatrone richtig eingesetzt, so dass beim Einrasten ein Klickgeräusch zu hören war?
- Wenn das orangefarbene Klebeband vorhanden ist: Wurde es vollständig abgezogen?  
Wenn das Band nicht vollständig entfernt wird, kann die Tinte nicht ordnungsgemäß austreten.
- Haben Sie die Tintenpatronen an den vorgesehenen Positionen eingesetzt?

3. Führen Sie die Reinigung durch

Stellen Sie sicher, dass der Drucker eingeschaltet ist, und klicken Sie auf **OK**.

Die Druckkopfreinigung beginnt.

4. Abschließen der Reinigung

Anschließend wird die Meldung für das Drucken von Düsentestmustern angezeigt.

5. Überprüfen der Ergebnisse

Um zu überprüfen, ob sich die Druckqualität verbessert hat, klicken Sie auf **Prüfmuster drucken (Print Check Pattern)**. Zum Abbrechen des Prüfvorgangs klicken Sie auf **Abbrechen (Cancel)**.

Wenn das Druckkopfproblem nach einer ersten Reinigung nicht behoben wurde, führen Sie den Reinigungsvorgang erneut durch.

## »» Wichtig

- Bei der **Reinigung (Cleaning)** wird ein wenig Tinte verbraucht. Durch eine häufige Druckkopfreinigung wird der Tintenvorrat des Druckers schnell aufgebraucht. Führen Sie daher eine Reinigung nur aus, wenn sie erforderlich ist.



### Intensivreinigung (Deep Cleaning)

Die **Intensivreinigung (Deep Cleaning)** ist gründlicher als die normale Reinigung. Führen Sie eine Intensivreinigung durch, wenn das Druckkopfproblem durch zweimaliges Aufrufen von **Reinigung (Cleaning)** nicht behoben wurde.

1. Wählen Sie im Pop-up-Menü im [Canon IJ Printer Utility2](#) **Reinigung (Cleaning)** aus.
2. Klicken auf das Symbol **Intensivreinigung (Deep Cleaning)**

Wenn das Dialogfeld geöffnet wird, wählen Sie die Tintengruppe aus, die intensiv gereinigt werden soll.

Prüfen Sie folgende Punkte, bevor Sie den erzwungenen Reinigungsvorgang durchführen:

Bei einigen Druckermodellen öffnet die Taste zum Öffnen der Tintenpatronenabdeckung die Abdeckung für die Tintenpatrone.

Prüfen Sie Folgendes für jede Tinte. Führen Sie dann bei Bedarf die Funktion **Intensivreinigung (Deep Cleaning)** durch.

- [Ist noch Tinte in der Tintenpatrone?](#)
- Haben Sie die Tintenpatrone richtig eingesetzt, so dass beim Einrasten ein Klickgeräusch zu hören war?
- Wenn das orangefarbene Klebeband vorhanden ist: Wurde es vollständig abgezogen? Wenn das Band nicht vollständig entfernt wird, kann die Tinte nicht ordnungsgemäß austreten.
- Haben Sie die Tintenpatronen an den vorgesehenen Positionen eingesetzt?

3. Durchführen der Intensivreinigung

Stellen Sie sicher, dass der Drucker eingeschaltet ist, und klicken Sie auf **OK**.

Klicken Sie auf **OK**, wenn die Bestätigungsmeldung angezeigt wird.

Die Intensivreinigung wird gestartet.

4. Abschließen der Intensivreinigung

Nach Anzeigen der Bestätigungsmeldung wird das Dialogfeld **Düsentest (Nozzle Check)** geöffnet.

5. Überprüfen der Ergebnisse

Um zu überprüfen, ob sich die Druckqualität verbessert hat, klicken Sie auf **Prüfmuster drucken (Print Check Pattern)**. Zum Abbrechen des Prüfvorgangs klicken Sie auf **Abbrechen (Cancel)**.

## »» Wichtig

- Bei der **Intensivreinigung (Deep Cleaning)** wird mehr Tinte verbraucht als bei der **Reinigung (Cleaning)**.

Durch eine häufige Druckkopfreinigung wird der Tintenvorrat des Druckers schnell aufgebraucht. Führen Sie daher eine Reinigung nur aus, wenn sie erforderlich ist.



## Systemreinigung (System Cleaning)

Führen Sie eine **Systemreinigung (System Cleaning)** (System Cleaning) durch, wenn sich der Zustand auch nach einer **Intensivreinigung (Deep Cleaning)** nicht verbessert.

1. Wählen Sie im Pop-up-Menü im [Canon IJ Printer Utility2](#) **Reinigung (Cleaning)** aus.
2. Klicken Sie auf das Symbol **Systemreinigung (System Cleaning)**

Wenn das Dialogfeld geöffnet wird, wählen Sie die Tintengruppe aus, die gereinigt werden soll. Überprüfen Sie vor der Systemreinigung Folgendes:

Überprüfen Sie, ob der Drucker eingeschaltet ist. Drücken Sie anschließend die Taste zum Öffnen der Tintenpatronenabdeckung am Drucker, und öffnen Sie die Tintenpatronenabdeckung.

Prüfen Sie Folgendes für jede Tinte.

- [Ist noch Tinte in der Tintenpatrone?](#)
- Haben Sie die Tintenpatrone richtig eingesetzt, so dass beim Einrasten ein Klickgeräusch zu hören war?
- Wenn das orangefarbene Klebeband vorhanden ist: Wurde es vollständig abgezogen? Wenn das Band nicht vollständig entfernt wird, kann die Tinte nicht ordnungsgemäß austreten.
- Haben Sie die Tintenpatronen an den vorgesehenen Positionen eingesetzt?

Darüber hinaus wird bei der **Systemreinigung** eine erhebliche Menge Tinte verbraucht.

Prüfen Sie vor dem Ausführen dieser Funktion die nachfolgenden Punkte. Führen Sie dann die **Systemreinigung** aus, sofern Sie dies für erforderlich halten.

- Haben Sie einen **Düsentest** ausgeführt, um den Zustand der Düsen zu überprüfen? Trat hierbei ein Problem auf?
- War der Zustand auch nach dem Ausführen der **Intensivreinigung** unverändert?

3. Durchführen der Systemreinigung

Stellen Sie sicher, dass der Drucker eingeschaltet ist, und klicken Sie auf **OK**.

Klicken Sie auf **OK**, wenn die Bestätigungsmeldung angezeigt wird.

Die Systemreinigung wird gestartet.

4. Abschließen der Systemreinigung

Nach Anzeigen der Bestätigungsmeldung wird das Dialogfeld **Düsentest (Nozzle Check)** geöffnet.

5. Überprüfen der Ergebnisse

Um zu überprüfen, ob sich die Druckqualität verbessert hat, klicken Sie auf **Prüfmuster drucken (Print Check Pattern)**. Zum Abbrechen des Prüfvorgangs klicken Sie auf **Abbrechen (Cancel)**.

### »» Wichtig

- Bei der **Systemreinigung (System Cleaning)** (System Cleaning) wird eine sehr große Menge Tinte verbraucht.



Bei der häufigen Durchführung einer Systemreinigung wird der Tintenvorrat des Druckers schnell aufgebraucht. Führen Sie daher eine Systemreinigung nur durch, wenn sie erforderlich ist.

## »» Hinweis

- Tritt nach der **Systemreinigung (System Cleaning)** keine Verbesserung ein, schalten Sie den Drucker für 24 Stunden aus, und führen Sie dann eine weitere **Intensivreinigung (Deep Cleaning)** durch. Wenn auch danach keine Verbesserung eintritt, ist möglicherweise die Tinte verbraucht oder der Druckkopf verschlissen. Informationen zur Behebung dieser Probleme finden Sie unter "Es wird keine Tinte ausgegeben".

## Verwandtes Thema

- [Drucken eines Düsentestmusters](#)

# Drucken eines Düsentestmusters

Mit Hilfe der Düsentest-Funktion können Sie durch Ausdrucken eines Düsentestmusters überprüfen, ob der Druckkopf ordnungsgemäß funktioniert. Falls der Ausdruck blass ist oder eine Farbe nicht gedruckt wird, sollten Sie das Düsentestmuster ausdrucken.

So drucken Sie ein Düsentestmuster:



## Düsentest (Nozzle Check)

1. Wählen Sie im Pop-upmenü im [Canon IJ Printer Utility2](#) **Testdruck (Test Print)** aus.

2. Klicken auf das Symbol **Düsentest (Nozzle Check)**

Die Bestätigungsmeldung wird angezeigt.

Prüfen Sie folgende Punkte, bevor Sie das Düsentestmuster drucken:

Bei einigen Druckermodellen öffnet die Taste zum Öffnen der Tintenpatronenabdeckung die Abdeckung für die Tintenpatrone.

Prüfen Sie Folgendes für jede Tinte. Führen Sie dann bei Bedarf die Funktion **Düsentest (Nozzle Check)** durch.

- [Ist noch Tinte in der Tintenpatrone?](#)
- Haben Sie die Tintenpatrone richtig eingesetzt, so dass beim Einrasten ein Klickgeräusch zu hören war?
- Wenn das orangefarbene Klebeband vorhanden ist: Wurde es vollständig abgezogen? Wenn das Band nicht vollständig entfernt wird, kann die Tinte nicht ordnungsgemäß austreten.
- Haben Sie die Tintenpatronen an den vorgesehenen Positionen eingesetzt?

3. Einlegen von Normalpapier in den Drucker

Legen Sie ein Blatt Normalpapier des Formats A4 oder Letter in das hintere Fach ein.

4. Drucken des Düsentestmusters

Stellen Sie sicher, dass der Drucker eingeschaltet ist, und klicken Sie auf **Prüfmuster drucken (Print Check Pattern)**.

Das Düsentestmuster wird gedruckt.

5. Überprüfen des Druckergebnisses

Prüfen Sie das Druckergebnis, wenn das Dialogfeld geöffnet wird. Wenn das Druckergebnis normal ist, klicken Sie auf **Beenden (Quit)**.

Wenn der Ausdruck verschmiert ist oder nicht gedruckte Abschnitte enthält, klicken Sie auf **Reinigung (Cleaning)**, um den Druckkopf zu reinigen.

## Verwandtes Thema

- [Reinigen der Druckköpfe](#)

# Überprüfen des Tintenstatus mithilfe des Computers

Sie können detaillierte Informationen wie verbleibender Tintenstand und die Art der Tintenpatrone für Ihr Druckermodell überprüfen.

Wählen Sie im Popupmenü im [Canon IJ Printer Utility2](#) die Option **Informationen zum Tintenstand (Ink Level Information)** aus.

Die Status von Tintenbehälter und Wartungspatrone werden grafisch dargestellt.

## **Geschätzte Tintenstände (Estimated ink levels)**

Sie können Tintentypen und Tintenstände überprüfen.

Bei niedrigem Tintenstand oder Fehlern aufgrund leerer Tintenpatronen wird ein Benachrichtigungssymbol angezeigt.

Setzen Sie den Cursor auf den Tintenbehälter, um die Nummer des Tintenmodells und die Tintenstände anzuzeigen.

## **Geschätzte Nutzung der Wartungspatrone (Estimated Maintenance Cartridge Usage)**

Sie können das geschätzte verbrauchte Volumen der Wartungspatrone anzeigen.

Bei niedriger Restkapazität oder vollem Patronenvolumen wird ein Benachrichtigungssymbol angezeigt.

## **»» Hinweis**

- Klicken Sie auf , um zu prüfen, welche Tintenpatrone das Modell verwendet.
- Klicken Sie auf **Aktualisieren (Update)**, um die aktuellen Stände für Tintenbehälter und Wartungspatrone anzuzeigen.
- Wenn Sie auf Papier im Format A3 oder größer drucken, kann die Tinte vor Abschluss des Druckvorgangs verbraucht werden, oder der Druck kann blass sein oder weiße Streifen aufweisen.

## Wartungspatrone

- **Austausch der Wartungspatrone**
- **Überprüfung der Wartungspatrone über die LCD-Anzeige des Druckers**

# Austausch der Wartungspatrone

Bei Warnungen oder Fehlern zur Wartungspatrone weist eine Fehlermeldung auf der LCD-Anzeige auf dieses Problem hin. Führen Sie die in der Meldung beschriebene Maßnahme aus.

## ■ [Eine Meldung wird angezeigt](#)

### »» Wichtig

- Erwerben Sie umgehend eine neue Wartungspatrone, wenn die angezeigte Meldung auf eine fast volle Wartungspatrone hinweist. Ist die Wartungspatrone voll, wird eine Fehlermeldung angezeigt, und der Drucker funktioniert nicht mehr, bis Sie eine neue Wartungspatrone einsetzen.

### »» Hinweis

- Bestellen Sie die neue Wartungspatrone mit der folgenden Patronennummer.  
Maintenance Cartridge MC-20

Halten Sie sich beim Austausch der Wartungspatrone an die folgenden Anweisungen.

1. Vergewissern Sie sich, dass das Gerät eingeschaltet ist, und zeigen Sie dann den Bildschirm HOME an.

Wird der HOME-Bildschirm nicht angezeigt, drücken Sie **HOME**.

2. Wählen Sie im HOME-Bildschirm **Wartung (Maintenance)** aus, und drücken Sie dann **OK**.

## ■ [LCD-Anzeige und Bedienfeld](#)

Der Bildschirm **Wartung (Maintenance)** wird angezeigt.

3. Wählen Sie **Info zu Wartungskassette**, und drücken Sie auf **OK**.

Der Bildschirm **Info zu Wartungskassette** wird angezeigt.

4. Drücken Sie die Taste **OK**.

5. Öffnen Sie die Wartungsabdeckung.



6. Drücken Sie den Sperrhebel (A) mit dem Finger nach oben.

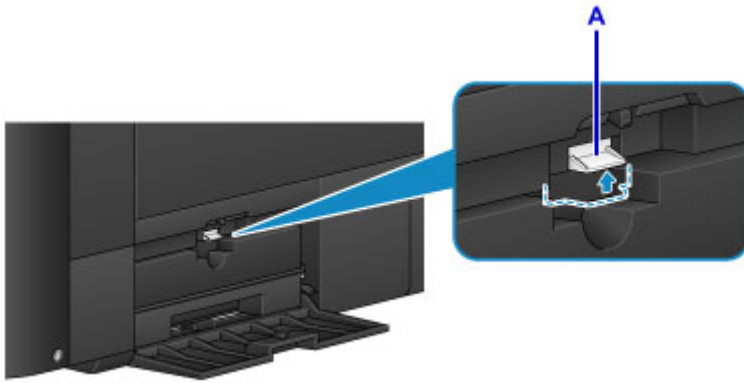

7. Nehmen Sie die Wartungspatrone heraus.

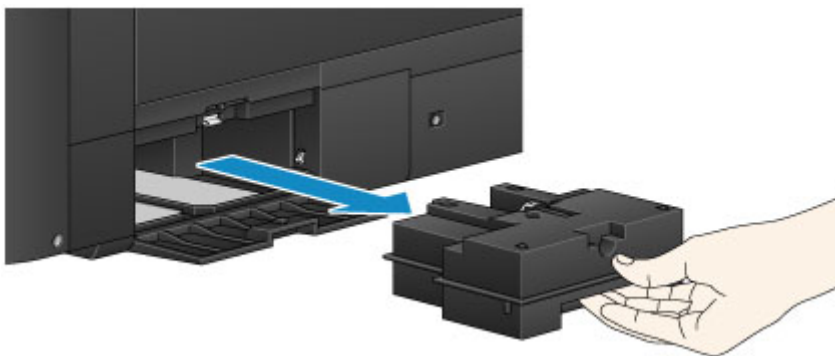

8. Setzen Sie die neue Wartungspatrone gerade in den Schacht ein.

Richten Sie die vier Ecken der Wartungspatrone wie in der Abbildung unten am Schacht aus.

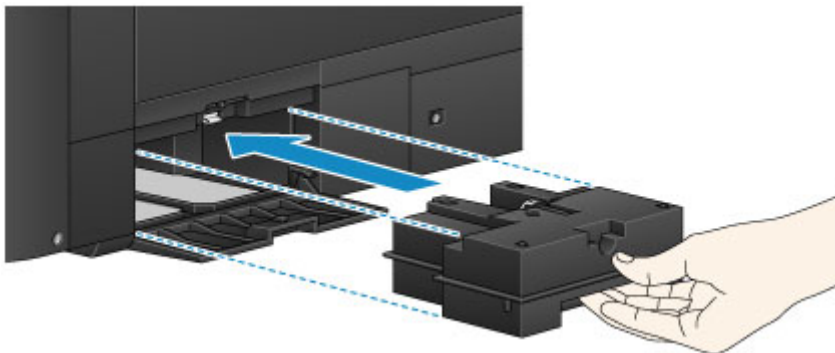

### »» Wichtig

- Berühren Sie keinesfalls den Anschluss (B) der Wartungspatrone.

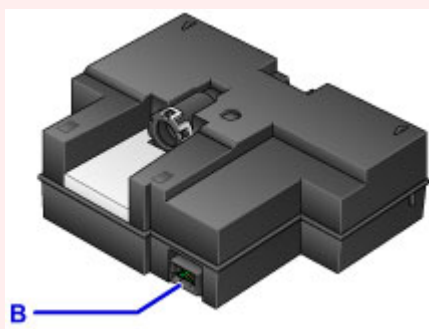

9. Drücken Sie den Sperrhebel (A) nach unten, um die Wartungspatrone zu sichern.

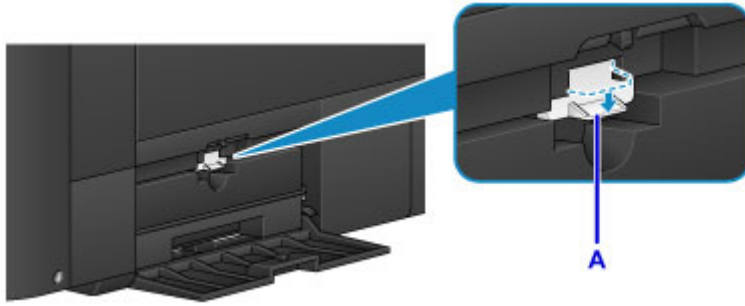

10. Schließen Sie die Wartungsabdeckung.

# Überprüfung der Wartungspatrone über die LCD-Anzeige des Druckers

1. Vergewissern Sie sich, dass das Gerät eingeschaltet ist, und zeigen Sie den Bildschirm HOME an.

Wird der HOME-Bildschirm nicht angezeigt, drücken Sie **HOME**.

2. Wählen Sie im HOME-Bildschirm **Wartung (Maintenance)** aus, und drücken Sie dann **OK**.

## ■ [LCD-Anzeige und Bedienfeld](#)

Der Bildschirm **Wartung (Maintenance)** wird angezeigt.

3. Wählen Sie **Info zu Wartungskassette**, und drücken Sie auf **OK**.

4. Überprüfen Sie den Stand der Wartungspatrone.

Wenn Informationen zum verbrauchten Volumen der Wartungspatrone vorhanden sind, wird ein Symbol im Bereich A angezeigt.

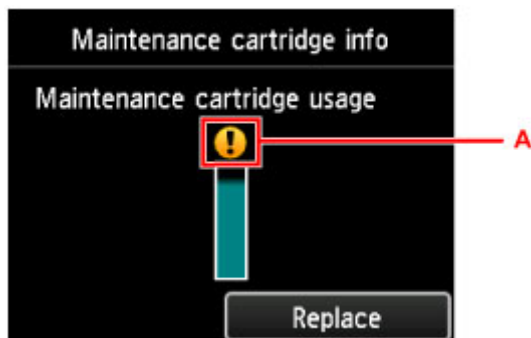

Beispiel: ⚠

Die Wartungskassette ist fast voll. Bereiten Sie eine neue Wartungskassette vor, da ein Fehler auftreten kann, wenn Sie den Drucker mit einer vollen Wartungskassette weiterverwenden.

## ▶▶ Hinweis

- Auf dem Bildschirm oben wird das geschätzte verbrauchte Volumen angezeigt.
- Um die Wartungspatrone auszutauschen, wählen Sie **Ersetzen (Replace)** aus.

## ■ [Austausch der Wartungspatrone](#)



## **Reinigen des Druckers**

- **Reinigen des Druckergehäuses**
- **Reinigen der Papiereinzugwalze**
- **Reinigen der Druckerinnenseite (Bodenplattenreinigung)**

## Reinigen des Druckergehäuses

Verwenden Sie am besten ein weiches, trockenes Tuch, wie z. B. ein Brillenputztuch, und entfernen Sie damit vorsichtig Schmutz von der Oberfläche. Glätten Sie das Tuch ggf. vor dem Reinigen.

### »» Wichtig

- Schalten Sie den Drucker vor dem Reinigen unbedingt aus, und ziehen Sie den Netzstecker aus der Steckdose.
- Verwenden Sie zum Reinigen keine Papiertücher, Stoffe mit rauer Struktur oder ähnliche Materialien, die die Oberfläche verkratzen könnten. Andernfalls können feiner Papierstaub oder Fäden im Innern des Druckers zurückbleiben und Probleme verursachen, z. B. den Druckkopf blockieren oder die Druckqualität verschlechtern.
- Reinigen Sie den Drucker niemals mit flüchtigen Flüssigkeiten wie Verdünnungsmittel, Benzol, Aceton oder mit anderen chemischen Reinigern, da dies zu Fehlfunktionen oder zur Beschädigung der Druckeroberfläche führen kann.

## Reinigen der Papiereinzugwalze

Wenn die Papiereinzugwalze (z. B. durch anhaftenden Papierstaub) verschmutzt ist, wird das Papier möglicherweise nicht ordnungsgemäß eingezogen.

In diesem Fall sollten Sie die Papiereinzugwalze reinigen. Führen Sie die Reinigung der Papiereinzugwalze nur dann durch, wenn diese wirklich notwendig ist, da sich die Papiereinzugwalze beim Reinigen abnutzt.

**Folgendes wird benötigt:**

**Für das hintere Fach: drei Blätter Normalpapier im Format A4 oder Letter**

**Für das Fach für manuelle Zufuhr: ein Blatt Normalpapier im Format A4 oder Letter**

1. Stellen Sie sicher, dass das Gerät eingeschaltet ist.
2. Wählen Sie im HOME-Bildschirm **Wartung (Maintenance)** aus, und drücken Sie dann **OK**.

### ■ [LCD-Anzeige und Bedienfeld](#)

Der Bildschirm **Wartung (Maintenance)** wird angezeigt.

3. Wählen Sie **Walzenreinigung (Roller cleaning)** aus, und drücken Sie dann **OK**.

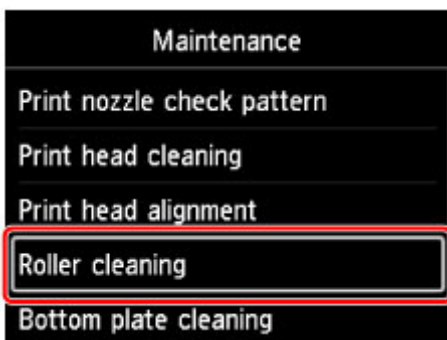

Der Bestätigungsbildschirm wird angezeigt.

4. Wählen Sie **Ja (Yes)** aus, und drücken Sie dann **OK**.
5. Wählen Sie die Papierzufuhr (**Hinteres Fach (Rear tray)** oder **Manuell. Fach (Manual tray)**) aus, und drücken Sie dann **OK**.

Bei Auswahl von **Manuell. Fach (Manual tray)** fahren Sie mit Schritt 7 fort.

6. Bei Auswahl von **Hinteres Fach (Rear tray)** entnehmen Sie sämtliches Papier aus dem hinteren Fach und drücken dann **OK**.

Die Papiereinzugwalze dreht sich während des Reinigungsvorgangs ohne Papier.

Die Reinigung ist abgeschlossen, wenn sich die Papiereinzugwalze nicht mehr dreht.

7. Folgen Sie den Anweisungen in der Meldung, um Normalpapier im Format A4 oder Letter in die in Schritt 5 ausgewählte Papierzufuhr einzulegen.

Legen Sie drei Blätter in das hintere Fach oder ein einzelnes Blatt in das Fach für die manuelle Zufuhr ein.

8. Öffnen Sie das Papierausgabefach behutsam.

Öffnen Sie die Verlängerung des Ausgabefachs, und ziehen Sie dann die Papierausgabestütze heraus.

9. Drücken Sie die Taste **OK**.

Der Drucker beginnt mit der Reinigung. Sobald das Papier ausgeschoben wird, ist die Reinigung beendet.

10. Wenn die Abschlussmeldung angezeigt wird, drücken Sie die Taste **OK**.

Sollte das Problem nach der Reinigung der Papiereinzugwalze nicht behoben sein, schalten Sie das Gerät aus, ziehen den Netzstecker und reinigen die einzelnen Teile der Papiereinzugwalze (die große Papiereinzugwalze in der Mitte sowie die vier Walzen an jeder Seite) (A) im hinteren Fach mit einem feuchten Wattestäbchen oder einem ähnlichen Hilfsmittel. Berühren Sie die Papiereinzugwalze (B) dabei nicht mit den Fingern. Reinigen Sie die einzelnen Teile der Papiereinzugwalze mit einem Wattestäbchen, und drehen Sie dabei die Rolle (C) mit Ihren Fingern.

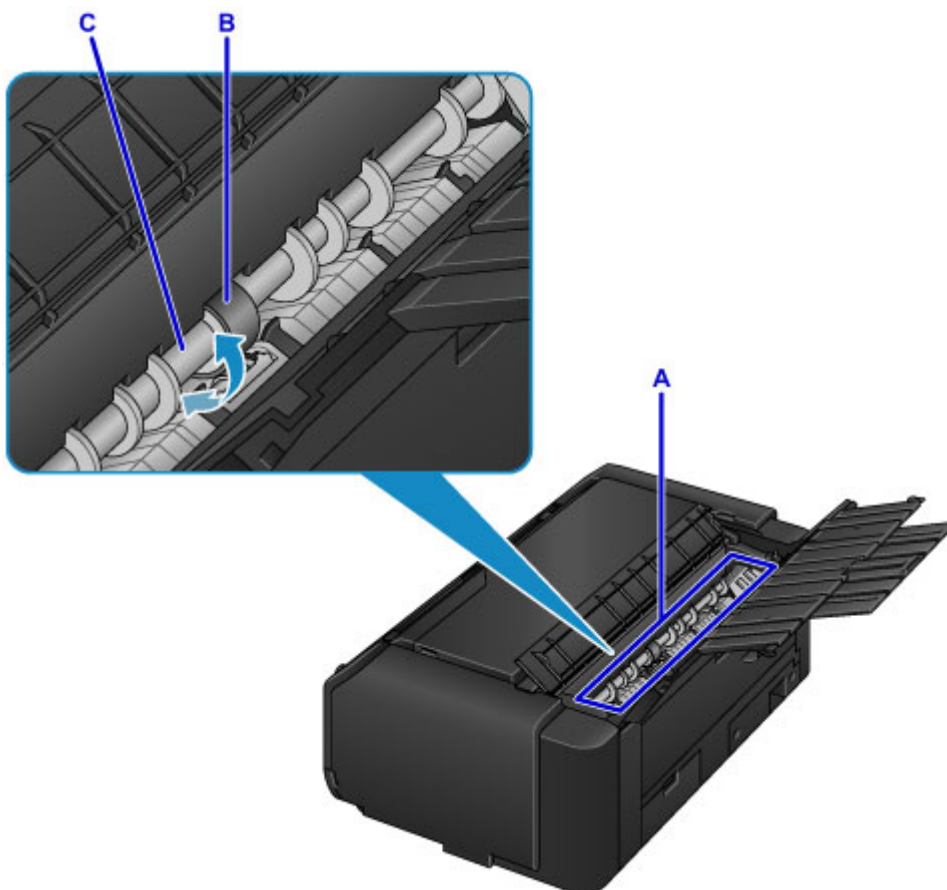

Schalten Sie das Gerät ein, nachdem Sie die Einzelteile der Papiereinzugwalze mit einem Wattestäbchen gereinigt haben, und reinigen Sie die Papiereinzugwalze erneut über das Bedienfeld.

Wenn das Problem nach dem Reinigen der Papiereinzugwalze weiterhin besteht, wenden Sie sich an das Service-Center.

## Reinigen der Druckerinnenseite (Bodenplattenreinigung)

Entfernen Sie Ablagerungen im Inneren des Druckers. Durch Verschmutzungen im Innenraum des Druckers kann das Papier beim Drucken verschmutzt werden. Wir empfehlen daher, den Drucker regelmäßig zu reinigen.

**Die folgenden Materialien werden benötigt: ein Blatt Normalpapier im Format A3\***

\* Verwenden Sie neues Papier.

1. Stellen Sie sicher, dass das Gerät eingeschaltet ist.
2. Wählen Sie im HOME-Bildschirm **Wartung (Maintenance)** aus, und drücken Sie dann **OK**.

### ■ [LCD-Anzeige und Bedienfeld](#)

Der Bildschirm **Wartung (Maintenance)** wird angezeigt.

3. Wählen Sie **Bodenplattenreinigung (Bottom plate cleaning)** aus, und drücken Sie dann **OK**.

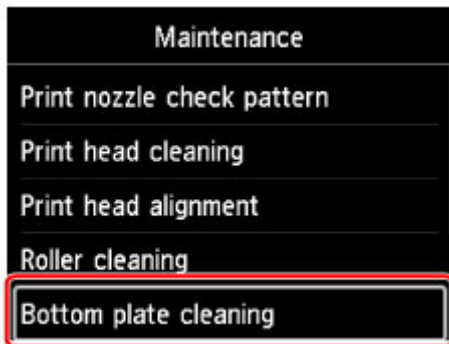

Der Bestätigungsbildschirm wird angezeigt.

4. Wählen Sie **Ja (Yes)** aus, und drücken Sie dann **OK**.
5. Gehen Sie entsprechend der Meldung vor, um Papier aus dem hinteren Fach zu entfernen, und drücken Sie die Taste **OK**.
6. Falten Sie ein Blatt Normalpapier im Format A3 der Länge nach zusammen, falten Sie das Papier wieder auf, und drücken Sie dann **OK**.
7. Legen Sie dieses Blatt Papier so in das hintere Fach ein, dass der Falz von Ihnen weg weist.



8. Öffnen Sie das Papierausgabefach behutsam.

Öffnen Sie die Verlängerung des Ausgabefachs, und ziehen Sie dann die Papierausgabestütze heraus.

9. Drücken Sie die Taste **OK**.

Das Papier wird durch den Drucker gezogen und reinigt dabei das Druckerinnere.

Prüfen Sie die Falze des ausgeworfenen Papiers. Weisen sie Tintenspuren auf, müssen Sie die Bodenplattenreinigung erneut durchführen.

10. Wenn die Abschlussmeldung angezeigt wird, drücken Sie die Taste **OK**.

#### »» Hinweis

- Verwenden Sie für eine erneute Bodenplattenreinigung ein neues Blatt Papier.

Wenn das Problem nach dem erneuten Reinigen weiterhin besteht, sind möglicherweise hervorstehende Teile im Druckerinneren verschmutzt. Wischen Sie die Verschmutzungen mit einem Wattestäbchen o. ä. ab.

#### »» Wichtig

- Schalten Sie den Drucker vor dem Reinigen unbedingt aus, und ziehen Sie den Netzstecker aus der Steckdose.

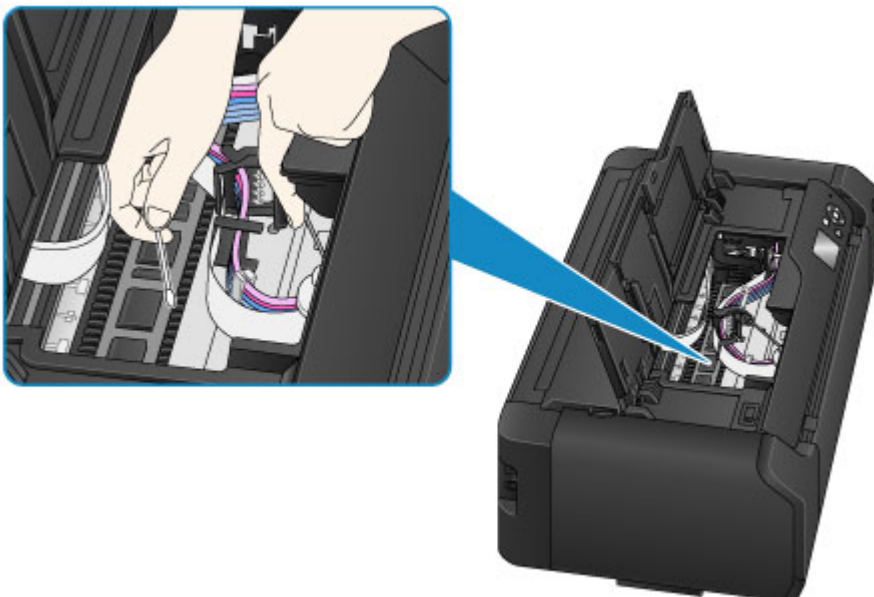

## **Sonstige Wartungsaspekte**

- ▶ **Umsetzung Ihres Druckers**
- ▶ **Transportieren Ihres Druckers**

## Umsetzung Ihres Druckers



Beachten Sie die folgenden Vorkehrungen beim Umsetzen des Druckers in seiner horizontalen Ausrichtung von seinem Aufstellort.

### »» Wichtig

- Kippen Sie den Drucker nicht, drehen Sie ihn nicht auf die Seite, und kehren Sie nicht die Unterseite nach oben. Andernfalls könnte beim Umsetzen Tinte auslaufen.
- Tragen Sie den Drucker beim Umsetzen immer zu zweit.
- Entfernen Sie weder den Tintenbehälter noch die Wartungspatrone aus dem Drucker. Drücken Sie zum Ausschalten des Geräts die Taste **EIN (ON)**. Auf diese Weise wird der Druckkopf im Drucker automatisch abgedeckt und vor dem Eintrocknen geschützt.
- Stellen Sie den Drucker auf eine flache Oberfläche, und achten Sie dabei auf den [Tintenzufuhrstopper](#).

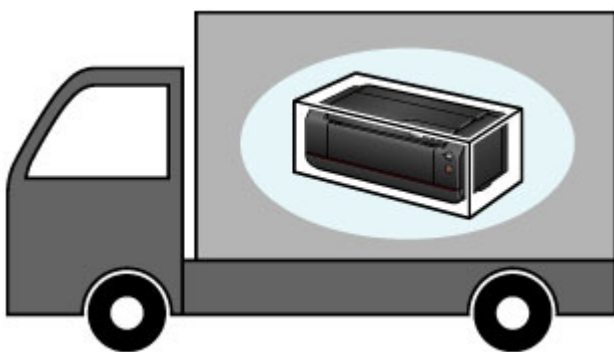

Informationen zum Transport Ihres Druckers finden Sie im Abschnitt [Transportieren Ihres Druckers](#).



# Transportieren Ihres Druckers

Kippen Sie den Drucker nicht, drehen Sie ihn nicht auf die Seite, und kehren Sie nicht die Unterseite nach oben. Andernfalls könnte beim Umsetzen Tinte auslaufen.

## Wenn Sie den Drucker in horizontaler Ausrichtung transportieren können:

- [Verpacken des Druckers](#)

## Wenn der Drucker beim Transport gekippt werden könnte:

### »» Wichtig

- Wenn Sie den Drucker kippen, auf die Seite drehen oder die Unterseite nach oben kehren, kann Tinte auslaufen.

Aus diesem Grund müssen die Tinte im Drucker und ein Teil der Tinte in den Tintenpatronen vor dem Transport des Druckers in die Wartungspatrone abgegeben werden, um das Auslaufen der Tinte zu verhindern.

Falls in der Wartungspatrone nicht genügend Platz für die abzugebende Tinte ist, müssen Sie sie durch eine neue ersetzen. Es sind bis zu drei Wartungspatronen erforderlich.

Falls ein Austausch nicht möglich ist, kann die Vorbereitung auf den Transport des Druckers nicht durchgeführt werden. Wir empfehlen den Erwerb von Wartungspatronen vor Durchführung der Vorbereitung auf den Transport des Druckers.

In einer Wartungspatrone, die zur Vorbereitung auf den Transport des Druckers entfernt wurde, kann allerdings immer noch nutzbarer Platz für normales Drucken vorhanden sein.

In solchen Fällen kann die entfernte Wartungspatrone für die Verwendung erneut eingesetzt werden.

Wenn Sie den Drucker nach Durchführung der Vorbereitung auf den Transport zum ersten Mal verwenden, wird Tinte verbraucht, um den Drucker druckbereit zu machen. Auch die Wartungspatrone wird dafür verwendet.

Treffen Sie Vorbereitungen auf den Transport des Druckers, und entfernen Sie die Tintenbehälter.

1. [Vorbereitung auf den Transport Ihres Druckers](#)
2. [Verpacken Ihres Druckers](#)
3. [Neuinstallation Ihres Druckers](#)

## Vorbereitung auf den Transport Ihres Druckers

1. Stellen Sie sicher, dass das Gerät eingeschaltet ist.
2. Wählen Sie im HOME-Bildschirm **Wartung (Maintenance)** aus, und drücken Sie dann **OK**.

- [LCD-Anzeige und Bedienfeld](#)

Der Bildschirm **Wartung (Maintenance)** wird angezeigt.

3. Wählen Sie **Transport vorbereiten** aus, und drücken Sie dann auf **OK**.

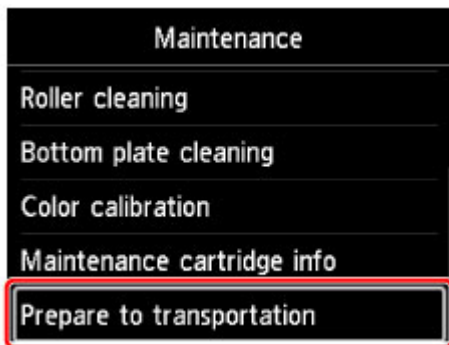

Der Bestätigungsbildschirm wird angezeigt.

4. Überprüfen Sie die Meldung, wählen Sie **Ja (Yes)**, und drücken Sie dann auf **OK**.

Die Tinte im Drucker wird in die Wartungspatrone abgegeben. Dieser Vorgang nimmt etwa 5 Minuten in Anspruch (zuzüglich des Austauschs der Wartungspatrone).

Führen Sie während dieses Vorgangs keine anderen Maßnahmen durch.

### »»» Wichtig

- Wenn der Platz in der Wartungspatrone fast verbraucht ist, werden Sie per Mitteilung aufgefordert, die Wartungspatrone auszutauschen. Befolgen Sie die Anweisungen in der Mitteilung für den [Austausch der Wartungspatrone](#).
- Wenn die Wartungspatrone voll ist, werden Sie per Mitteilung aufgefordert, sie auszutauschen. Befolgen Sie die Anweisungen in der Mitteilung für den [Austausch der Wartungspatrone](#).
- Trennen Sie keine Kabelverbindungen des Druckers, während die **POWER**-Leuchte aufleuchtet oder blinkt. Andernfalls können Fehlfunktionen oder Schäden am Drucker auftreten, die ihn am Drucken hindern.

5. Wenn Sie durch eine Nachricht zum Austausch eines Tintenbehälters aufgefordert werden, müssen Sie alle Tintenbehälter entfernen.

#### ■ [Austausch von Tintenbehältern](#)

6. Schließen Sie die Abdeckung für Tintenpatrone.

Es wird eine Mitteilung angezeigt, in der Sie zum Austausch der Wartungspatrone aufgefordert werden. Befolgen Sie die Anweisungen in der Mitteilung für den [Austausch der Wartungspatrone](#).

Die Tinte im Drucker wird in die Wartungspatrone abgegeben. Dieser Vorgang nimmt etwa 6 Minuten in Anspruch (zuzüglich des Austauschs der Wartungspatrone).

Führen Sie während dieses Vorgangs keine anderen Maßnahmen durch.

Schalten Sie den Drucker aus, wenn die Mitteilung über die Fertigstellung angezeigt wird.

### »»» Wichtig

- Verwahren Sie entfernte Tintenbehälter in einem Beutel, um Verschmutzungen von Kleidung und Umgebung zu vermeiden. Lassen Sie die Tintenbehälter nicht fallen, und drücken Sie nicht zu stark darauf. Gehen Sie sorgsam damit um.

## Verpacken Ihres Druckers

1. Schalten Sie den Drucker aus.

2. Vergewissern Sie sich, dass die **POWER**-Anzeige aus ist, und [ziehen Sie den Netzstecker](#) des Druckers heraus.

### »» Wichtig

- Trennen Sie den Drucker nicht von der Stromversorgung, wenn die **POWER**-Anzeige leuchtet oder blinkt, da dies zu Fehlfunktionen oder einer Beschädigung des Druckers führen kann, wodurch unter Umständen keine Druckvorgänge mehr auf dem Drucker ausgeführt werden können.

3. Schieben Sie die Papierausgabestütze ein, schließen Sie die Verlängerung des Ausgabefachs und das Papierausgabefach.

4. Schließen Sie das hintere Fach oder das manuelle Einzugsfach.

Schieben Sie zum Schließen des hinteren Fachs die Verlängerung der Papierstütze ein, und schließen Sie die Papierstütze.

Schieben Sie zum Schließen des Fachs für manuelle Zufuhr die Verlängerung der Papierstütze und die Papierstütze ein.

5. Ziehen Sie erst das Druckerkabel aus dem Computer und dem Drucker und dann das Netzkabel aus dem Drucker.

6. Sichern Sie alle Abdeckungen des Druckers mit Klebeband, damit sie sich während der Umsetzung nicht öffnen.

7. Polstern Sie den Drucker beim Einpacken des Druckers im Karton mit Schutzmaterial.

### »» Wichtig

- Stellen Sie den Drucker auf eine flache Oberfläche, und achten Sie dabei auf den [Tintenzufuhrstopper](#).

## Neuinstallation Ihres Druckers

Wenn die Vorbereitungen auf den Transport abgeschlossen sind und der Drucker umgesetzt wurde, folgen Sie dem unten angeführten Ablauf.

### »» Wichtig

- Während der Neuinstallation wird eine große Menge Tinte verbraucht, da Tinte in den Drucker oder in den Druckkopf geleitet wird. Eventuell sind zusätzliche neue Tintenbehälter oder Wartungspatronen erforderlich, da eine große Menge Tinte abgegeben wird. Erwerben Sie vor der Durchführung der Vorbereitungsmaßnahmen Tintenbehälter oder Wartungspatronen.

1. Nehmen Sie den Drucker aus dem Karton.
2. Drücken Sie die Taste **EIN (ON)**, um den Drucker einzuschalten.
3. Überprüfen Sie die Meldung, wählen Sie **Ja (Yes)**, und drücken Sie dann auf **OK**.

4. Öffnen Sie bei Erscheinen der Nachricht die Abdeckung der Tintenbehälter, und installieren Sie dann alle entfernten Tintenbehälter.

■ [Austausch von Tintenbehältern](#)

Sobald die Abdeckung der Tintenbehälter geschlossen ist, startet der Drucker die Vorbereitungen für die Neuinstallation. Warten Sie einen Moment.

Führen Sie während dieses Vorgangs keine anderen Maßnahmen durch.

Das Hauptmenü wird angezeigt, sobald die Vorbereitungen für die Neuinstallation des Druckers abgeschlossen sind.

»» **Wichtig**

- Falls der verbleibende Tintenstand niedrig ist, werden Sie durch eine Nachricht zum Austausch der Tintenbehälter aufgefordert. Befolgen Sie die Anweisungen in der Nachricht zum [Austauschen der Tintenbehälter](#), und drücken Sie dann auf die **Zurück (Back)**-Taste.

Wir empfehlen die Lagerung der entfernten Tintenbehälter, da diese immer noch für den normalen Druck verwendbar sind.

- Wenn der Platz in der Wartungspatrone fast verbraucht ist, werden Sie per Mitteilung aufgefordert, die Wartungspatrone auszutauschen. Befolgen Sie die Anweisungen in der Nachricht zum [Austauschen der Wartungspatrone](#), und drücken Sie dann auf die **Zurück (Back)**-Taste.

Wir empfehlen, die entfernte Wartungspatrone aufzubewahren, da sie noch für normale Druckvorgänge verwendet werden könnte.

- Verwahren Sie entfernte Tintenbehälter in einem Beutel, um Verschmutzungen von Kleidung und Umgebung zu vermeiden. Lassen Sie die Tintenbehälter nicht fallen, und drücken Sie nicht zu stark darauf. Gehen Sie sorgsam damit um.
- Schalten Sie den Drucker nicht aus, und trennen Sie keine Kabelverbindungen des Druckers, während die Vorbereitungen zur Neuinstallation getroffen werden. Andernfalls kann eine Fehlfunktion oder ein Schaden am Drucker auftreten und ihn am Drucken hindern.

## Technische Daten

- ▶ **Technische Daten**

- ▶ **Druckbereich**

- Druckbereich
- Andere Formate als Letter oder Legal
- Letter, Legal
- Formate für Papier mit 25 mm (0,98 Zoll) Rand

# Technische Daten

## »»» Wichtig

- Die folgenden Werte können je nach Betriebsumgebung unterschiedlich sein.

### Allgemeine technische Daten

<b>Stromversorgung</b>	100-240 V AC (50/60 Hz)
<b>Stromverbrauch</b>	<p><b>Drucken:</b> 37 W max.</p> <p><b>Standby (Minimum):</b> 2,5 W max. *1</p> <p><b>AUS:</b> 0,4 W max. *2</p> <p>*1 De wachttijd voor de stand-bystand kan niet worden gewijzigd.</p> <p>*2 De printer gebruikt een minimale hoeveelheid stroom zelfs als de printer is uitgeschakeld. Om helemaal geen stroom meer te verbruiken, dient u de printer uit te schakelen en de stekker uit het stopcontact te halen.</p>
<b>Betriebsbedingungen</b>	<p><b>Temperatur:</b> 5 bis 35 °C (41 bis 95 °F)</p> <p><b>Luftfeuchtigkeit:</b> 10 bis 90 % relative Luftfeuchtigkeit (keine Kondensation)</p> <p>* Unter bestimmten Temperatur- und Luftfeuchtigkeitsbedingungen kann die Leistung des Druckers beeinträchtigt werden.</p> <p>Empfohlene Bedingungen:</p> <p><b>Temperatur:</b> 15 bis 30 °C (59 bis 86 °F)</p> <p><b>Luftfeuchtigkeit:</b> 10 bis 80 % relative Luftfeuchtigkeit (keine Kondensation)</p> <p>* Informationen zu Temperatur- und Feuchtigkeitsbedingungen für Papier, wie z. B. Fotopapier, finden Sie auf der Verpackung des Papiers bzw. in den mitgelieferten Anweisungen.</p>
<b>Lagerbedingungen</b>	<p><b>Temperatur:</b> 0 bis 40 °C (32 bis 104 °F)</p> <p><b>Luftfeuchtigkeit:</b> 5 bis 95 % relative Luftfeuchtigkeit (keine Kondensation)</p>
<b>Abmessungen (B x T x H)</b>	<p>723 x 435 x 285 mm (28,5 x 17,2 x 11,3 Zoll)</p> <p>* Bei eingeschobenen Fächern.</p>
<b>Gewicht</b>	<p>ca. 32,3 kg (ca. 71,1 lb)</p> <p>* Mit eingesetztem Druckkopf und eingesetzten Tintenpatronen.</p>
<b>Druckauflösung (dpi)</b>	<p>2.400 dpi horizontal* x 1.200 dpi vertikal</p> <p>* Druckt mit einem Pixelabstand von mindestens 1//2.400 Zoll zwischen den Tintentröpfchen.</p>
<b>Druckkopf/Tinte</b>	Insgesamt 18.432 Düsen (MBK / PBK / C / M / Y / PC / PM / GY / PGY / R / B / CO jeweils 1.536 Düsen)
<b>Speicher</b>	1 GB

### Technische Daten für das Netzwerk

<b>Kommunikationsprotokoll</b>	TCP/IP
<b>Drahtgebundenes LAN</b>	<b>Unterstützte Standards:</b> IEEE802.3u (100BASE-TX) / IEEE802.3 (10BASE-T)

	<b>Übertragungsgeschwindigkeit:</b> automatische Umschaltung zwischen 10 und 100 MBit/s
<b>WLAN (Wireless LAN)</b>	<p><b>Unterstützte Standards:</b> IEEE802.11n / IEEE802.11g / IEEE802.11b</p> <p><b>Frequenzbandbreite:</b> 2,4 GHz</p> <p><b>Kanal:</b> 1-11 oder 1-13</p> <p>* Frequenzbandbreite und verfügbare Kanäle unterscheiden sich je nach Land oder Region.</p> <p><b>Reichweite in Innenräumen:</b> 50 m / 164 Fuß</p> <p>* Effektive Reichweite variiert je nach Installationsumgebung und räumlichen Gegebenheiten.</p> <p><b>Sicherheit:</b></p> <p>WEP (64/128 Bit)</p> <p>WPA-PSK (TKIP/AES)</p> <p>WPA2-PSK (TKIP/AES)</p> <p><b>Einrichtung:</b></p> <p>WPS (Konfiguration durch Tastendruck/PIN-Code-Methode)</p> <p>WCN (WCN-NET)</p> <p>Kabellose Einrichtung</p> <p><b>Sonstiges:</b> Administrationskennwort</p>

## Papier

Informationen zu den Papiertypen, die vom Drucker unterstützt werden erhalten Sie unter [Verwendbare Medientypen](#).

<b>Papierbreite</b>	<p><b>Hinteres Fach:</b> 89 bis 432 mm (3,5 bis 17,0 Zoll)</p> <p><b>Fach für manuelle Zufuhr:</b> 203,2 bis 432 mm (8,0 bis 17,0 Zoll)</p>
<b>Minimale Papierlänge</b>	<p><b>Hinteres Fach:</b> 127 mm (5,0 Zoll)</p> <p><b>Fach für manuelle Zufuhr:</b> 254 mm (10,0 Zoll)</p>
<b>Maximal bedruckbare Länge</b>	594 mm (23,4 Zoll)
<b>Dicke</b>	<p><b>Hinteres Fach:</b></p> <p>Normalpapier: Von 64 bis 105 g /m<sup>2</sup> (17 bis 28 lb)</p> <p>Spezialpapier: Bis 300 g /m<sup>2</sup> (80 lb) / 0,1 bis 0,3 mm (4 bis 11,8 mil)</p> <p><b>Fach für manuelle Zufuhr:</b></p> <p>Spezialpapier: Bis 400 g /m<sup>2</sup> (107 lb) / 0,1 bis 0,7 mm (4 bis 27,6 mil)</p>
<b>Druckbereich</b>	Weitere Einzelheiten finden Sie unter <a href="#">Druckbereich</a> .

## Mindestsystemanforderungen

Entspricht bei höheren Werten den Voraussetzungen für das Betriebssystem.

### Windows

<b>Betriebssystem</b>	Windows 8.1*, Windows 8
-----------------------	-------------------------

	Windows 7, Windows 7 SP1 Windows Vista SP2 * Windows 8.1 einschließlich Windows 8.1-Aktualisierung. Druckertreiber, Quick Utility Toolbox und IJ Network Device Setup Utility unterstützen die folgenden Betriebssysteme: Windows Server 2008, Windows Server 2008 R2, Windows Server 2012 und Windows Server 2012 R2.
<b>Verfügbarer Festplattenspeicher</b>	3,1 GB Hinweis: Für die Installation der im Lieferumfang enthaltenen Software. Der erforderliche Festplattenspeicher kann sich jederzeit ohne vorherige Ankündigung ändern.
<b>Monitor</b>	XGA 1024 x 768

## Mac OS

<b>Betriebssystem</b>	OS X v10.7.5 - OS X v10.10
<b>Verfügbarer Festplattenspeicher</b>	1,5 GB Hinweis: Für die Installation der im Lieferumfang enthaltenen Software. Der erforderliche Festplattenspeicher kann sich jederzeit ohne vorherige Ankündigung ändern.
<b>Monitor</b>	XGA 1024 x 768

## Andere unterstützte Betriebssysteme

Einige Funktionen sind möglicherweise nicht bei jedem Betriebssystem verfügbar. Auf der Website von Canon finden Sie weitere Einzelheiten zum Betrieb unter iOS und Android.

## Funktion zum mobilen Drucken

Apple AirPrint
Google Cloud Print
PIXMA Cloud Link

- Um alle *Online-Handbuch* zu verwenden, benötigen Sie eine Internetverbindung.
- Windows: Der Betrieb kann nur auf einem Computer mit vorinstalliertem Windows 8.1, Windows 8, Windows 7 oder Windows Vista garantiert werden.
- Windows: Während der Softwareinstallation ist ein CD-ROM-Laufwerk oder eine Internetverbindung erforderlich.
- Windows: Internet Explorer 8, 9, 10 oder 11 ist für die Installation von Easy-WebPrint EX erforderlich.
- Windows: Einige Funktionen für Windows Media Center sind möglicherweise nicht verfügbar.
- Windows: .NET Framework 4 oder 4.5 muss zur Verwendung der Windows-Software installiert sein.
- Mac OS: Für Mac OS ist eine Internetverbindung während der Softwareinstallation erforderlich.
- Bei einer hausinternen Netzwerkumgebung muss der Anschluss 5222 offen sein. Informationen erhalten Sie beim Netzwerkadministrator.

Die Informationen in diesem Handbuch können sich jederzeit ohne vorherige Ankündigung ändern.



## **Druckbereich**

- ▶ **Druckbereich**
- ▶ **Andere Formate als Letter oder Legal**
- ▶ **Letter, Legal**
- ▶ **Formate für Papier mit 25 mm (0,98 Zoll) Rand**

## Druckbereich

Um eine optimale Druckqualität zu gewährleisten, lässt der Drucker an jeder Kante des Druckmediums einen Rand frei. Der tatsächlich bedruckbare Bereich befindet sich innerhalb dieser Ränder.

Empfohlener Druckbereich  : Canon empfiehlt, innerhalb dieses Bereichs zu drucken.

Bedruckbarer Bereich  : Der Bereich, in dem das Drucken möglich ist. Das Drucken in diesem Bereich kann jedoch die Druckqualität oder die Genauigkeit der Papierzufuhr beeinträchtigen.

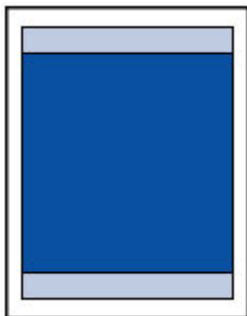

### »» Hinweis

- Zur Auswahl des Bildanteils, der über das Papier hinausgeht, wählen Sie **Erweiterung f. randloses Drucken (Extension for borderless printing)** unter **Erweiterte Papiereinstellungen (Advanced paper settings)**.

#### ■ [Papiereinstellungen](#)

- Durch Auswahl der Option zum randlosen Drucken können Sie Ausdrücke ohne Ränder erstellen.
- Bei der Ausführung des randlosen Druckens kann es zu minimalen Beschneidungen an den Kanten kommen, da das gedruckte Bild vergrößert wird, damit es die gesamte Seite ausfüllt.
- Verwenden Sie folgendes Papier für den randlosen Druck:
  - Professional Fotopapier Platin <PT-101>
  - Fotoglanzpapier Plus II <PP-201>
  - Professional Fotopapier Hochgl. <LU-101>
  - Photo Papier Plus, Seiden-Glanz <SG-201>
  - Fotopapier Matt <MP-101>[\\*1](#)
  - Fotopapier Pro Premium Matt <PM-101>[\\*1](#)

\*1 Das randlose Drucken ist je nach Druckereinstellungen deaktiviert. Um das randlose Drucken zu aktivieren, löschen Sie die Randbeschränkungen.

#### ■ Dialogfeld "Druckoptionen" (Windows)

#### ■ [Det. Papiereinst.](#) (Mac OS)

Randloses Drucken auf anderen Papiersorten kann die Druckqualität erheblich verringern und/oder zu Ausdrucken mit veränderten Farbtönen führen.

- Mit Normalpapier und den Seitenformate A5, B5, B4, B3, Legal und 28 x 43 cm (11 x 17 Zoll) kann nicht randlos gedruckt werden.
- Je nach Papiertyp kann die Druckqualität an den oberen und unteren Rändern des Papiers beim randlosen Drucken abnehmen. Beim randlosen Drucken auf dickem Papier kann die Vorder- oder Rückseite des Papiers verschmiert werden.

## Andere Formate als Letter oder Legal

Größe	Bedruckbarer Bereich (Breite x Höhe)
A5	141,2 x 202,0 mm (5,56 x 7,95 Zoll)
A4	203,2 x 289,0 mm (8,00 x 11,38 Zoll)
A3	290,2 x 412,0 mm (11,43 x 16,22 Zoll)
A3+	322,2 x 475,0 mm (12,69 x 18,70 Zoll)
A2	413,2 x 586,0 mm (16,27 x 23,07 Zoll)
B5	175,2 x 249,0 mm (6,90 x 9,80 Zoll)
B4	250,2 x 356,0 mm (9,85 x 14,02 Zoll)
B3	357,2 x 507,0 mm (14,06 x 19,96 Zoll)
10 x 15 cm (4 x 6 Zoll)	94,8 x 144,4 mm (3,73 x 5,69 Zoll)
13 x 18 cm (5 x 7 Zoll)	120,2 x 169,8 mm (4,73 x 6,69 Zoll)
20 x 25 cm (8 x 10 Zoll)	196,4 x 246,0 mm (7,73 x 9,69 Zoll)
25 x 30 cm (10 x 12 Zoll)	247,2 x 296,8 mm (9,73 x 11,69 Zoll)
28 x 43 cm (11 x 17 Zoll)	272,6 x 423,8 mm (10,73 x 16,69 Zoll)
36 x 43 cm (14 x 17 Zoll)	348,8 x 423,8 mm (13,73 x 16,69 Zoll)
43 x 56 cm (17 x 22 Zoll)	425,0 x 550,8 mm (16,73 x 21,69 Zoll)

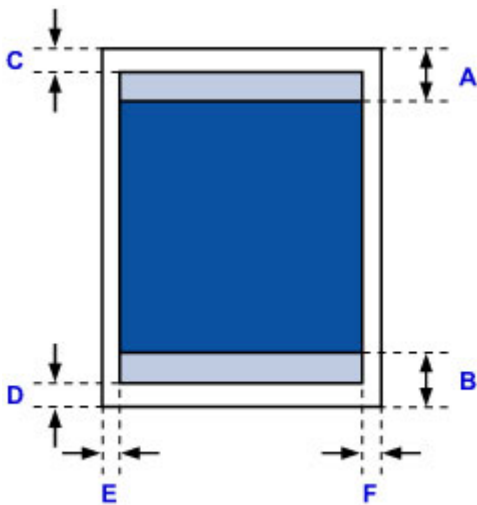

Empfohlener Druckbereich

A: 56,3 mm (2,22 Zoll)

B: 54,5 mm (2,15 Zoll)

Bedruckbarer Bereich

C: 3,0 mm (0,12 Zoll)

D: 5,0 mm (0,20 Zoll)

E: 3,4 mm (0,13 Zoll)

F: 3,4 mm (0,13 Zoll)

## Letter, Legal

Größe	Bedruckbarer Bereich (Breite x Höhe)
Letter	203,2 x 271,4 mm (8,00 x 10,69 Zoll)
Legal	203,2 x 347,6 mm (8,00 x 13,69 Zoll)

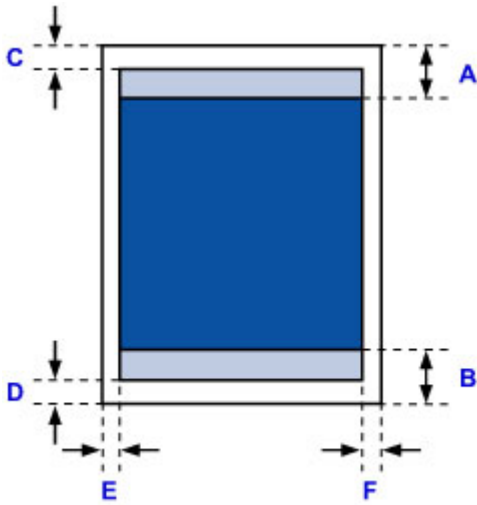

 Empfohlener Druckbereich

A: 56,3 mm (2,22 Zoll)

B: 54,5 mm (2,15 Zoll)

 Bedruckbarer Bereich

C: 3,0 mm (0,12 Zoll)

D: 5,0 mm (0,20 Zoll)

E: 6,4 mm (0,25 Zoll)

F: 6,3 mm (0,25 Zoll)

## Formate für Papier mit 25 mm (0,98 Zoll) Rand

Bei Auswahl von Art-Papier mit 25 mm (0,98 Zoll) Rändern kann der Drucker die 25 mm (0,98 Zoll) von der Papierkante oben und unten nicht bedrucken. Es wird daher empfohlen, den Druckbereich vor dem Drucken in der Vorschau zu überprüfen.

Verschmierungen durch Scheuern des Druckkopfs oben und unten an den Papierkanten lassen sich durch Verwendung eines Papierformats mit 25 mm (0,98 Zoll) Rand verhindern.

Fotopapier Pro Premium Matt PM-101 und Fotopapier Matt MP-101 werden je nach Druckeinstellungen mit Seitenformaten mit 25 mm (0,98 Zoll) Rand bedruckt. Um mit anderen Seitenformaten zu drucken, löschen Sie die Randbeschränkungen.

■ Dialogfeld "Druckoptionen" (Windows)

■ [Det. Papiereinst.](#) (Mac OS)

### A4/A3/A3+/A2/ 43 x 56 cm (17 x 22 Zoll)

Größe	Empfohlener Druckbereich (Breite x Höhe)
A4 (25 mm (0,98 Zoll) Rand)	203,2 x 247,0 mm (8,00 x 9,72 Zoll)
A3 (25 mm (0,98 Zoll) Rand)	290,2 x 370,0 mm (11,43 x 14,57 Zoll)
A3+ (25 mm (0,98 Zoll) Rand)	322,2 x 433,0 mm (12,69 x 17,05 Zoll)
A2 (25 mm (0,98 Zoll) Rand)	413,2 x 544,0 mm (16,27 x 21,42 Zoll)
43 x 56 cm (17 x 22 Zoll) (25 mm (0,98 Zoll) Rand)	425,0 x 508,8 mm (16,73 x 20,03 Zoll)

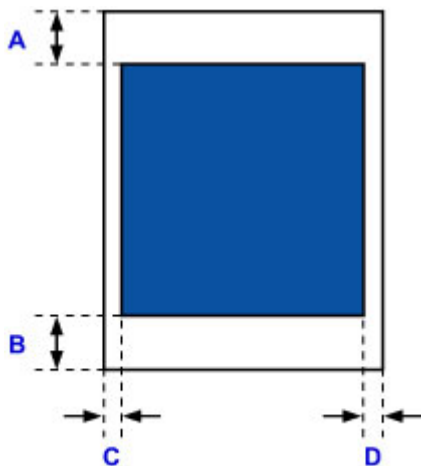

■ Empfohlener Druckbereich

A: 25,0 mm (0,98 Zoll)

B: 25,0 mm (0,98 Zoll)

C: 3,4 mm (0,13 Zoll)

D: 3,4 mm (0,13 Zoll)

### Letter

Größe	Empfohlener Druckbereich (Breite x Höhe)
Letter (25 mm (0,98 Zoll) Rand)	203,2 x 229,4 mm (8,00 x 9,03 Zoll)

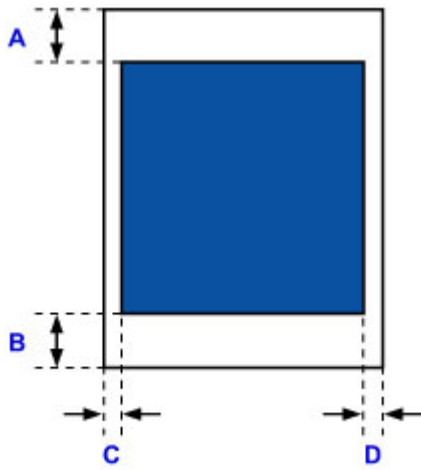

 Empfohlener Druckbereich

A: 25,0 mm (0,98 Zoll)

B: 25,0 mm (0,98 Zoll)

C: 6,4 mm (0,25 Zoll)

D: 6,3 mm (0,25 Zoll)

## Anhang

### ▶ Sicherheit

- Sicherheitsvorkehrungen
- Vorschriften

### ▶ Rechtliche Beschränkungen beim Drucken

## **Sicherheit**

- ▶ **Sicherheitsvorkehrungen**
- ▶ **Vorschriften**



# Sicherheitsvorkehrungen

## Aufstellort

- Stellen Sie den Drucker niemals auf eine instabile oder vibrierende Fläche.
- Wählen Sie einen Standort, an dem der Drucker vor hoher Luftfeuchtigkeit, Staub, Hitze (z. B. von einem Heizkörper) und direkter Sonneneinstrahlung geschützt ist.  
Zur Vermeidung von Brand und Stromschlag darf der Drucker nur in einer Betriebsumgebung aufgestellt werden, die den Angaben unter Technische Daten entspricht.
- Stellen Sie den Drucker nicht auf einen hochflorigen Teppich.
- Stellen Sie den Drucker nicht mit der Rückseite gegen die Wand.
- Wir empfehlen genügend Platz zur Installation.
- Stellen Sie den Drucker nicht in der Nähe starker elektromagnetischer Felder auf, die in der Umgebung bestimmter Geräte entstehen.

## Netzanschluss

- Achten Sie darauf, dass der Bereich um die Steckdose jederzeit zugänglich ist, damit Sie den Netzstecker bei Bedarf problemlos herausziehen können.
- Ziehen Sie den Stecker niemals durch Ziehen am Kabel aus der Steckdose.  
Durch Ziehen des Netzsteckers kann das Netzkabel beschädigt werden, was zu Bränden oder elektrischen Schlägen führen kann.
- Verwenden Sie kein Verlängerungskabel.

## Arbeiten in der Nähe des Druckers

- Greifen Sie während eines Druckvorgangs unter keinen Umständen in den Drucker.
- Zum Tragen des Druckers sind immer zwei Personen erforderlich. Halten Sie den Drucker immer auf beiden Seiten fest. Durch versehentliches Fallenlassen des Druckers können Verletzungen verursacht werden.
- Legen Sie keine Gegenstände auf den Drucker. Vermeiden Sie es besonders, Metallgegenstände (Büroklammern, Heftklammern usw.) oder Behälter mit entzündlichen Lösungsmitteln (Alkohol, Verdünnung usw.) auf dem Drucker abzustellen.
- Transportieren und benutzen Sie den Drucker nicht schräg, senkrecht oder kopfüber, da in diesen Stellungen Tinte austreten und der Drucker beschädigt werden kann.

## Druckkopfs/Tintenpatronen/FINE-Patronen und Wartungspatronen

- Bewahren Sie Tintenbehälter außerhalb der Reichweite von kleinen Kindern auf. Wenn Tinte\* versehentlich in Kontakt mit dem Mund kommt (durch Lecken oder Verschlucken), spülen Sie den Mund sofort mit klarem Wasser aus, oder trinken Sie ein bis zwei Glas Wasser. Konsultieren Sie bei Reizungen oder Beschwerden umgehend einen Arzt.  
\* Klare Tinte enthält Nitratsalze (Modelle mit klarer Tinte).
- Falls Tinte in Kontakt mit den Augen kommt, spülen Sie die Augen umgehend aus. Waschen Sie Tinte, die in Kontakt mit der Haut kommt, umgehend mit Wasser und Seife ab. Konsultieren Sie umgehend einen Arzt, falls eine anhaltende Reizung der Augen oder der Haut auftritt.
- Berühren Sie niemals die elektrischen Kontakte eines Druckkopfs oder von FINE-Patronen nach dem Drucken.  
Diese Metallteile sind möglicherweise sehr heiß und können Verbrennungen verursachen.
- Werfen Sie die Tintenbehälter und FINE-Patronen nicht ins Feuer.

- Versuchen Sie nicht, den Druckkopf, die Tintenbehälter oder FINE-Patronen zu zerlegen oder Änderungen daran vorzunehmen.
- Vermeiden Sie Fallenlassen oder Schütteln von Druckkopf, Tintenpatronen und Wartungspatronen.

# Vorschriften

## Für Modelle mit Lithiumbatterie

- Batterienentsorgung gemäss lokalen Vorschriften.
- Wenn die Batterie durch eine eines falschen Typs ersetzt wird, besteht Explosionsgefahr.

## Only for European Union and EEA (Norway, Iceland and Liechtenstein)

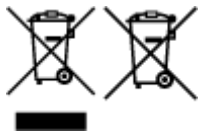

These symbols indicate that this product is not to be disposed of with your household waste, according to the WEEE Directive (2012/19/EU), the Battery Directive (2006/66/EC) and/or national legislation implementing those Directives. If a chemical symbol is printed beneath the symbol shown above, in accordance with the Battery Directive, this indicates that a heavy metal (Hg = Mercury, Cd = Cadmium, Pb = Lead) is present in this battery or accumulator at a concentration above an applicable threshold specified in the Battery Directive. This product should be handed over to a designated collection point, e.g., on an authorized one-for-one basis when you buy a new similar product or to an authorized collection site for recycling waste electrical and electronic equipment (EEE) and batteries and accumulators. Improper handling of this type of waste could have a possible impact on the environment and human health due to potentially hazardous substances that are generally associated with EEE. Your cooperation in the correct disposal of this product will contribute to the effective usage of natural resources. For more information about the recycling of this product, please contact your local city office, waste authority, approved scheme or your household waste disposal service or visit [www.canon-europe.com/weee](http://www.canon-europe.com/weee), or [www.canon-europe.com/battery](http://www.canon-europe.com/battery).

## Nur für Europäische Union und EWR (Norwegen, Island und Liechtenstein)



Diese Symbole weisen darauf hin, dass dieses Produkt gemäß WEEE-Richtlinie (2012/19/EU; Richtlinie über Elektro- und Elektronik-Altgeräte), Batterien-Richtlinie (2006/66/EG) und nationalen Gesetzen zur Umsetzung dieser Richtlinien nicht über den Hausmüll entsorgt werden darf. Falls sich unter dem oben abgebildeten Symbol ein chemisches Symbol befindet, bedeutet dies gemäß der Batterien-Richtlinie, dass in dieser Batterie oder diesem Akkumulator ein Schwermetall (Hg = Quecksilber, Cd = Cadmium, Pb = Blei) in einer Konzentration vorhanden ist, die über einem in der Batterien-Richtlinie angegebenen Grenzwert liegt. Dieses Produkt muss bei einer dafür vorgesehenen Sammelstelle abgegeben werden. Dies kann z. B. durch Rückgabe beim Kauf eines neuen ähnlichen Produkts oder durch Abgabe bei einer autorisierten Sammelstelle für die Wiederaufbereitung von Elektro- und Elektronik-Altgeräten sowie Batterien und Akkumulatoren geschehen. Der unsachgemäße Umgang mit Altgeräten kann aufgrund potenziell gefährlicher Stoffe, die generell mit Elektro- und Elektronik-Altgeräten in Verbindung stehen, negative Auswirkungen auf die Umwelt und die menschliche Gesundheit haben. Durch Ihre Mitarbeit bei der umweltgerechten Entsorgung dieses Produkts tragen Sie zu einer effektiven Nutzung natürlicher Ressourcen bei. Um weitere Informationen über die Wiederverwertung dieses Produkts zu erhalten, wenden Sie sich an Ihre Stadtverwaltung, den öffentlich-rechtlichen Entsorgungsträger, eine autorisierte Stelle für die Entsorgung von Elektro- und Elektronik-Altgeräten oder Ihr örtliches Entsorgungsunternehmen oder besuchen Sie [www.canon-europe.com/weee](http://www.canon-europe.com/weee), oder [www.canon-europe.com/battery](http://www.canon-europe.com/battery).

## Union Européenne, Norvège, Islande et Liechtenstein uniquement.



Ces symboles indiquent que ce produit ne doit pas être mis au rebut avec les ordures ménagères, comme le spécifient la Directive européenne DEEE (2012/19/UE), la Directive européenne relative à l'élimination des piles et des accumulateurs usagés (2006/66/CE) et les lois en vigueur dans votre pays appliquant ces directives. Si un symbole de toxicité chimique est imprimé sous le symbole illustré ci-dessus conformément à la Directive relative aux piles et aux accumulateurs, il indique la présence d'un métal lourd (Hg = mercure, Cd = cadmium, Pb = plomb) dans la pile ou l'accumulateur à une concentration supérieure au seuil applicable spécifié par la Directive. Ce produit doit être confié au distributeur à chaque fois que vous achetez un produit neuf similaire, ou à un point de collecte mis en place par les collectivités locales pour le recyclage des Déchets des Équipements Électriques et Électroniques (DEEE). Le traitement inapproprié de ce type de déchet risque d'avoir des répercussions sur l'environnement et la santé humaine, du fait de la présence de substances potentiellement dangereuses généralement associées aux équipements électriques et électroniques. Votre entière coopération dans le cadre de la mise au rebut correcte de ce produit favorisera une meilleure utilisation des ressources naturelles. Pour plus d'informations sur le recyclage de ce produit, contactez vos services municipaux, votre éco-organisme ou les autorités locales compétentes, ou consultez le site [www.canon-europe.com/weee](http://www.canon-europe.com/weee), ou [www.canon-europe.com/battery](http://www.canon-europe.com/battery).

## Uitsluitend bestemd voor de Europese Unie en EER (Noorwegen, IJsland en Liechtenstein)



Met deze symbolen wordt aangegeven dat dit product in overeenstemming met de AEEA-richtlijn (2012/19/EU), de richtlijn 2006/66/EG betreffende batterijen en accu's en/of de plaatselijk geldende wetgeving waarin deze richtlijnen zijn geïmplementeerd, niet bij het normale huisvuil mag worden weggegooid. Indien onder het hierboven getoonde symbool een chemisch symbool gedrukt staat, geeft dit in overeenstemming met de richtlijn betreffende batterijen en accu's aan dat deze batterij of accu een zwaar metaal bevat (Hg = kwik, Cd = cadmium, Pb = lood) waarvan de concentratie de toepasselijke drempelwaarde in overeenstemming met de genoemde richtlijn overschrijdt. Dit product dient te worden ingeleverd bij een hiervoor aangewezen inzamelpunt, bijv. door dit in te leveren bij een hiertoe erkend verkooppunt bij aankoop van een gelijksoortig product, of bij een officiële inzameldienst voor de recycling van elektrische en elektronische apparatuur (EEA) en batterijen en accu's. Door de potentieel gevaarlijke stoffen die gewoonlijk gepaard gaan met EEA, kan onjuiste verwerking van dit type afval mogelijk nadelige gevolgen hebben voor het milieu en de menselijke gezondheid. Uw medewerking bij het op juiste wijze weggooien van dit product draagt bij tot effectief gebruik van natuurlijke hulpbronnen. Voor verdere informatie over recycling van dit product kunt u contact opnemen met uw plaatselijke gemeente, afvaldienst, officiële dienst voor klein chemisch afval of afvalstortplaats, of kunt u terecht op [www.canon-europe.com/weee](http://www.canon-europe.com/weee), of [www.canon-europe.com/battery](http://www.canon-europe.com/battery).

## Sólo para la Unión Europea y el Área Económica Europea (Noruega, Islandia y Liechtenstein)



Estos iconos indican que este producto no debe desecharse con los residuos domésticos de acuerdo con la Directiva sobre RAEE (2012/19/UE) y la Directiva sobre Pilas y Acumuladores (2006/66/CE) y/o la legislación nacional. Si aparece un símbolo químico bajo este icono, de acuerdo con la Directiva sobre Pilas y Acumuladores, significa que la pila o el acumulador contiene metales pesados (Hg = Mercurio, Cd = Cadmio, Pb = Plomo) en una concentración superior al límite especificado en dicha directiva. Este producto deberá entregarse en un punto de recogida designado, por ejemplo, entregándolo en el lugar de venta al adquirir un producto nuevo similar o en un centro autorizado para la recogida de residuos de aparatos eléctricos y electrónicos (RAEE), baterías y acumuladores. La gestión incorrecta de este tipo de residuos puede afectar al medio ambiente y a la salud humana debido a las sustancias potencialmente nocivas que suelen contener estos aparatos. Su cooperación en la correcta eliminación de este producto contribuirá al correcto aprovechamiento de los recursos naturales. Los usuarios tienen derecho a devolver pilas, acumuladores o baterías usados sin coste alguno. El precio de venta de pilas, acumuladores y baterías incluye el coste de la gestión medioambiental de su desecho, y no es necesario mostrar la cuantía de dicho coste en la información y la factura suministradas a los usuarios finales. Si desea más información sobre el reciclado de este producto, póngase en contacto con su municipio, el servicio o el organismo encargado de la gestión de residuos domésticos o visite [www.canon-europe.com/weee](http://www.canon-europe.com/weee), o [www.canon-europe.com/battery](http://www.canon-europe.com/battery).

### **Només per a la Unió Europea i a l'Espai Econòmic Europeu (Noruega, Islàndia i Liechtenstein)**



Aquests símbols indiquen que aquest producte no s'ha de llençar amb les escombraries de la llar, d'acord amb la RAEE (2012/19/UE), la Directiva relativa a piles i acumuladors (2006/66/CE) i la legislació nacional que implementi aquestes directives. Si al costat d'aquest símbol hi apareix imprès un símbol químic, segons especifica la Directiva relativa a piles i acumuladors, significa que la bateria o l'acumulador conté un metall pesant (Hg = mercuri, Cd = cadmi, Pb = plom) en una concentració superior al límit aplicable especificat en la Directiva. Aquest producte s'hauria de lliurar en un dels punts de recollida designats, com per exemple, intercanviant un per un en comprar un producte similar o lliurant-lo en un lloc de recollida autoritzat per al reciclatge de residus d'aparells elèctrics i electrònics (RAEE) i piles i acumuladors. La manipulació inadequada d'aquest tipus de residus podria tenir un impacte negatiu en l'entorn i en la salut humana, a causa de les substàncies potencialment perilloses que normalment estan associades a l'RAEE. La vostra cooperació a l'hora de rebutjar correctament aquest producte contribuirà a la utilització efectiva dels recursos naturals. Els usuaris tenen dret a retornar les bateries o els acumuladors usats sense cap càrrec. El preu de venda de les bateries i els acumuladors inclou el cost de la gestió ambiental dels residus i no es necessari mostrar l'import d'aquest cost en aquest fullet o en la factura que es lliuri a l'usuari final. Per a més informació sobre el reciclatge d'aquest producte, contacteu amb l'oficina municipal, les autoritats encarregades dels residus, el pla de residus homologat o el servei de recollida d'escombraries domèstiques de la vostra localitat o visiteu [www.canon-europe.com/weee](http://www.canon-europe.com/weee), o [www.canon-europe.com/battery](http://www.canon-europe.com/battery).

### **Solo per Unione Europea e SEE (Norvegia, Islanda e Liechtenstein)**



Questi simboli indicano che il prodotto non può essere smaltito con i rifiuti domestici, ai sensi della Direttiva RAEE (2012/19/UE), della Direttiva sulle Batterie (2006/66/CE) e/o delle leggi nazionali che attuano tali Direttive. Se sotto il simbolo indicato sopra è riportato un simbolo chimico, in osservanza della

Direttiva sulle batterie, tale simbolo indica la presenza di un metallo pesante (Hg = Mercurio, Cd = Cadmio, Pb = Piombo) nella batteria o nell'accumulatore con un livello di concentrazione superiore a una soglia applicabile specificata nella Direttiva sulle batterie. Il prodotto deve essere conferito a un punto di raccolta designato, ad esempio il rivenditore in caso di acquisto di un nuovo prodotto simile oppure un centro di raccolta autorizzato per il riciclaggio di rifiuti di apparecchiature elettriche ed elettroniche (RAEE) nonché di batterie e accumulatori. Un trattamento improprio di questo tipo di rifiuti può avere conseguenze negative sull'ambiente e sulla salute umana a causa delle sostanze potenzialmente nocive solitamente contenute in tali rifiuti. La collaborazione dell'utente per il corretto smaltimento di questo prodotto contribuirà a un utilizzo efficace delle risorse naturali ed eviterà di incorrere in sanzioni amministrative ai sensi dell'art. 255 e successivi del Decreto Legislativo n. 152/06. Per ulteriori informazioni sul riciclaggio di questo prodotto, contattare le autorità locali, l'ente responsabile della raccolta dei rifiuti, un rivenditore autorizzato o il servizio di raccolta dei rifiuti domestici, oppure visitare il sito [www.canon-europe.com/weee](http://www.canon-europe.com/weee), o [www.canon-europe.com/battery](http://www.canon-europe.com/battery).

### **Apenas para a União Europeia e AEE (Noruega, Islândia e Liechtenstein)**



Estes símbolos indicam que este produto não deve ser eliminado juntamente com o seu lixo doméstico, segundo a Diretiva REEE de 2012/19/UE, a Diretiva de Baterias (2006/66/CE) e/ou a sua legislação nacional que transponha estas Diretivas. Se houver um símbolo químico impresso como mostrado abaixo, de acordo com a Diretiva de Baterias, isto indica que um metal pesado (Hg = Mercúrio, Cd = Cádmiu, Pb = Chumbo) está presente nesta pilha ou acumulador, numa concentração acima de um limite aplicável especificado na Diretiva. Este produto deve ser entregue num ponto de recolha designado, por exemplo num local autorizado de troca quando compra um equipamento novo idêntico, ou num local de recolha autorizado para reciclar equipamento elétrico e eletrónico (EEE) em fim de vida, bem como pilhas e baterias. O tratamento inadequado deste tipo de resíduos pode ter um impacto negativo no ambiente e na saúde humana, devido a substâncias potencialmente perigosas que estão associadas com equipamentos do tipo EEE. A sua cooperação no tratamento correto deste produto irá contribuir para a utilização mais eficaz dos recursos naturais. Para obter mais informações acerca de como reciclar este produto, por favor contacte as suas autoridades locais responsáveis pela matéria, serviço de recolha aprovado para pilhas e baterias ou serviço de recolha de resíduos sólidos domésticos da sua municipalidade, ou visite [www.canon-europe.com/weee](http://www.canon-europe.com/weee), ou [www.canon-europe.com/battery](http://www.canon-europe.com/battery).

### **Gælder kun i Europæiske Union og EØS (Norge, Island og Liechtenstein)**



Disse symboler betyder, at produktet ikke må bortskaffes sammen med dagrenovation i henhold til WEEE-direktivet (2012/19/EU), batteridirektivet (2006/66/EF) og/eller den lokale lovgivning, som disse direktiver er gennemført i. Hvis der i overensstemmelse med batteridirektivet er trykt et kemisk symbol under det symbol, der er vist ovenfor, betyder det, at batteriet eller akkumulatoren indeholder tungmetaller (Hg = kviksølv, Cd = cadmium, Pb = bly) i en koncentration, som ligger over de grænseværdier, der er beskrevet i batteridirektivet. Produktet skal afleveres på et godkendt indsamlingssted, f.eks. i overensstemmelse med en godkendt én-til-én-procedure, når du indkøber et nyt tilsvarende produkt, eller på et godkendt indsamlingssted for elektronikaffald samt for batterier og akkumulatorer. Forkert håndtering af denne type affald kan medføre negative konsekvenser for miljøet og menneskers helbred på grund af de potentielt sundhedsskadelige stoffer, der generelt kan forefindes i elektrisk og elektronisk udstyr. Når du foretager korrekt bortskaffelse af produktet, bidrager du til effektiv brug af naturressourcerne. Kontakt din kommune,

den lokale affaldsmyndighed, det lokale affaldsanlæg, eller besøg [www.canon-europe.com/weee](http://www.canon-europe.com/weee), eller [www.canon-europe.com/battery](http://www.canon-europe.com/battery) for at få flere oplysninger om genbrug af dette produkt.

## **Μόνο για την Ευρωπαϊκή Ένωση και τον ΕΟΧ (Νορβηγία, Ισλανδία και Λιχτενστάιν)**

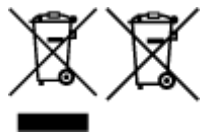

Αυτά τα σύμβολα υποδεικνύουν ότι αυτό το προϊόν δεν πρέπει να απορρίπτεται μαζί με τα οικιακά απορρίμματα, σύμφωνα με την Οδηγία για τα Απόβλητα Ηλεκτρικού και Ηλεκτρονικού Εξοπλισμού (ΑΗΗΕ) (2012/19/ΕΕ), την Οδηγία για τις Ηλεκτρικές Στήλες (2006/66/ΕΚ) ή/και την εθνική νομοθεσία που εφαρμόζει τις Οδηγίες εκείνες. Εάν κάποιο χημικό σύμβολο είναι τυπωμένο κάτω από το σύμβολο που φαίνεται παραπάνω, σύμφωνα με την Οδηγία για τις Ηλεκτρικές Στήλες, υποδηλώνει ότι κάποιο βαρύ μέταλλο (Hg = Υδράργυρος, Cd = Κάδμιο, Pb = Μόλυβδος) υπάρχει στην μπαταρία ή τον συσσωρευτή σε συγκέντρωση μεγαλύτερη από το ισχύον επίπεδο που καθορίζεται στην Οδηγία για τις Ηλεκτρικές Στήλες. Αυτό το προϊόν πρέπει να παραδίδεται σε καθορισμένο σημείο συλλογής, π.χ. σε μια εξουσιοδοτημένη βάση ανταλλαγής όταν αγοράζετε ένα νέο παρόμοιο προϊόν ή σε μια εξουσιοδοτημένη θέση συλλογής για την ανακύκλωση των αποβλήτων ηλεκτρικού και ηλεκτρονικού εξοπλισμού (ΗΗΕ) και των ηλεκτρικών στηλών και συσσωρευτών. Ο ακατάλληλος χειρισμός αυτού του τύπου αποβλήτων μπορεί να έχει αρνητικό αντίκτυπο στο περιβάλλον και την υγεία του ανθρώπου, λόγω δυνητικά επικίνδυνων ουσιών που γενικά συνδέονται με τον ΗΗΕ. Η συνεργασία σας για τη σωστή απόρριψη αυτού του προϊόντος θα συμβάλει στην αποτελεσματική χρήση των φυσικών πόρων. Για περισσότερες πληροφορίες σχετικά με ανακύκλωση αυτού του προϊόντος, επικοινωνήστε με το τοπικό γραφείο της πόλης σας, την υπηρεσία απορριμμάτων, το εγκεκριμένο σχήμα ή την υπηρεσία απόρριψης οικιακών αποβλήτων ή επισκεφθείτε τη διεύθυνση [www.canon-europe.com/weee](http://www.canon-europe.com/weee) ή [www.canon-europe.com/battery](http://www.canon-europe.com/battery).

## **Gjelder kun den europeiske union og EØS (Norge, Island og Liechtenstein)**

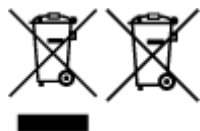

Disse symbolene indikerer at dette produktet ikke skal kastes sammen med husholdningsavfall, i henhold til WEEE-direktivet (2012/19/EU), batteridirektivet (2006/66/EF) og/eller nasjonal lov som har implementert disse direktivene. Hvis et kjemisk symbol vises under symbolet vist ovenfor, i samsvar med batteridirektivet, indikerer dette at et tungmetall (Hg = kvikksølv, Cd = kadmium, Pb = bly) finnes i batteriet eller akkumulatoren i en konsentrasjon over en gjeldende øvre grense som er spesifisert i batteridirektivet. Produktet må leveres til et dertil egnet innsamlingspunkt, det vil si på en autorisert en-til-en-basis når en kjøper et nytt lignende produkt, eller til et autorisert innsamlingssted for resirkulering av avfall fra elektrisk og elektronisk utstyr (EE-utstyr) og batterier og akkumulatorer. Feil håndtering av denne typen avfall kan være miljø- og helseskadelig på grunn av potensielt skadelige stoffer som ofte brukes i EE-utstyr. Din innsats for korrekt avhending av produktet vil bidra til effektiv bruk av naturressurser. Du kan få mer informasjon om resirkulering av dette produktet ved å kontakte lokale myndigheter, avfallsadministrasjonen, et godkjent program eller husholdningens renovasjonsselskap, eller gå til [www.canon-europe.com/weee](http://www.canon-europe.com/weee), eller [www.canon-europe.com/battery](http://www.canon-europe.com/battery).

## **Vain Euroopan unionin sekä ETA:n (Norja, Islanti ja Liechtenstein) alueelle.**



Nämä tunnukset osoittavat, että sähkö- ja elektroniikkalaiteromua koskeva direktiivi (SER-direktiivi, 2012/19/EU), paristoista ja akuista annettu direktiivi (2006/66/EY) sekä kansallinen lainsäädäntö kieltävät tuotteen hävittämisen talousjätteen mukana. Jos yllä olevan symbolin alapuolelle on paristodirektiivin mukaisesti painettu kemiallisen aineen tunnus, kyseinen paristo tai akku sisältää raskasmetalleja (Hg = elohopea, Cd = kadmium, Pb = lyijy) enemmän kuin paristodirektiivin salliman määrän. Tuote on vietävä asianmukaiseen keräyspisteeseen, esimerkiksi kodinkoneliikkeeseen uutta vastaavaa tuotetta ostettaessa tai viralliseen sähkö- ja elektroniikkalaiteromun tai paristojen ja akkujen keräyspisteeseen. Sähkö- ja elektroniikkalaiteromun virheellinen käsittely voi vahingoittaa ympäristöä ja ihmisten terveyttä, koska laitteet saattavat sisältää ympäristölle ja terveydelle haitallisia aineita. Tuotteen asianmukainen hävittäminen säästää myös luonnonvaroja. Jos haluat lisätietoja tämän tuotteen kierrätyksestä, ota yhteys kunnan jätehuoltoviranomaisiin tai käyttämäsi jätehuolto-yhtiöön tai käy osoitteessa [www.canon-europe.com/weee](http://www.canon-europe.com/weee), tai [www.canon-europe.com/battery](http://www.canon-europe.com/battery).

### Endast för Europeiska unionen och EES (Norge, Island och Liechtenstein)

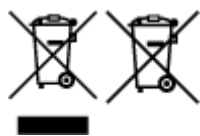

De här symbolerna visar att produkten inte får sorteras och slängas som hushållsavfall enligt WEEE-direktivet (2012/19/EU), batteridirektivet (2006/66/EG) och/eller nationell lagstiftning som implementerar dessa direktiv. Om en kemisk symbol förekommer under ovanstående symbol innebär detta enligt Batteridirektivet att en tungmetall (Hg = Kvicksilver, Cd = Kadmium, Pb = Bly) förekommer i batteriet eller ackumulatorn med en koncentration som överstiger tillämplig gräns som anges i Batteridirektivet. Produkten ska lämnas in på en avsedd samlingsplats, t.ex. på en återvinningsstation auktoriserad att hantera elektrisk och elektronisk utrustning (EE-utrustning) samt batterier och ackumulatörer eller hos handlare som är auktoriserade att byta in varor då nya, motsvarande köps (en mot en). Olämplig hantering av avfall av den här typen kan ha negativ inverkan på miljön och människors hälsa på grund av de potentiellt farliga ämnen som kan återfinnas i elektrisk och elektronisk utrustning. Din medverkan till en korrekt avfallshantering av produkten bidrar till effektiv användning av naturresurserna. Om du vill ha mer information om var du kan lämna in den här produkten, kontakta ditt lokala kommunkontor, berörd myndighet eller företag för avfallshantering eller se [www.canon-europe.com/weee](http://www.canon-europe.com/weee), eller [www.canon-europe.com/battery](http://www.canon-europe.com/battery).

### Pouze Evropská unie a EHP (Norsko, Island a Lichtenštejsko)



Tento symbol znamená, že podle směrnice OEEZ (2012/19/EU), směrnice o bateriích (2006/66/ES) a/ nebo podle vnitrostátních právních prováděcích předpisů k těmto směrnícím nemá být tento výrobek likvidován s odpadem z domácností. Je-li v souladu s požadavky směrnice o bateriích vytištěna pod výše uvedeným symbolem chemická značka, udává, že tato baterie nebo akumulátor obsahuje těžké kovy (Hg = rtuť, Cd = kadmium, Pb = olovo) v koncentraci vyšší, než je příslušná hodnota předepsaná směrnicí. Tento výrobek má být vrácen do určeného sběrného místa, např. v rámci autorizovaného systému odběru jednoho výrobku za jeden nově prodaný podobný výrobek, nebo do autorizovaného sběrného místa pro recyklaci odpadních elektrických a elektronických zařízení (OEEZ), baterií a akumulátorů. Nevhodné nakládání s tímto druhem odpadu by mohlo mít negativní dopad na životní prostředí a lidské zdraví, protože elektrická a elektronická zařízení zpravidla obsahují potenciálně nebezpečné látky. Vaše spolupráce na správné likvidaci tohoto výrobku napomůže efektivnímu využívání přírodních zdrojů. Chcete-li získat podrobné informace týkající se recyklace tohoto výrobku, obraťte se prosím na místní úřad, orgán pro nakládání s odpady, schválený systém nakládání s odpady či společnost zajišťující



likvidaci domovního odpadu, nebo navštivte webové stránky [www.canon-europe.com/weee](http://www.canon-europe.com/weee) nebo [www.canon-europe.com/battery](http://www.canon-europe.com/battery).

## Csak az Európai Unió és az EGT (Norvégia, Izland és Liechtenstein) országában



Ezek a szimbólumok azt jelzik, hogy a termék hulladékkezelése a háztartási hulladéktól különválasztva, az elektromos és elektronikus berendezések hulladékairól (WEEE) szóló (2012/19/EU) irányelvnek és az elemekről és akkumulátorokról, valamint a hulladék elemekről és akkumulátorokról szóló (2006/66/EK) irányelvnek megfelelően és/vagy ezen irányelveknek megfelelő helyi előírások szerint történik.

Amennyiben a fent feltüntetett szimbólum alatt egy vegyjel is szerepel, az elemekről és akkumulátorokról szóló irányelvben foglaltak értelmében ez azt jelzi, hogy az elem vagy az akkumulátor az irányelvben meghatározott határértéknél nagyobb mennyiségben tartalmaz nehézfémeket (Hg = higany, Cd = kadmium, Pb = ólom). E terméket az arra kijelölt gyűjtőhelyre kell juttatni – pl. hasonló termék vásárlásakor a régi becserélésére vonatkozó hivatalos program keretében, vagy az elektromos és elektronikus berendezések (EEE) hulladékainak gyűjtésére, valamint a hulladék elemek és hulladék akkumulátorok gyűjtésére kijelölt hivatalos gyűjtőhelyre. Az ilyen jellegű hulladékok nem előírászerű kezelése az elektromos és elektronikus berendezésekhez (EEE) általánosan kapcsolható potenciálisan veszélyes anyagok révén hatással lehet a környezetre és az egészségre. E termék megfelelő leselejtezésével Ön is hozzájárul a természeti források hatékony használatához. A termék újrahasznosítását illetően informálódjon a helyi polgármesteri hivatalnál, a helyi közterület-fenntartó vállalatnál, a hivatalos hulladéklerakó telephelyen vagy a háztartási hulladék begyűjtését végző szolgáltatónál, illetve látogasson el a [www.canon-europe.com/weee](http://www.canon-europe.com/weee), vagy [www.canon-europe.com/battery](http://www.canon-europe.com/battery) internetes oldalra.

## Tylko dla krajów Unii Europejskiej oraz EOG (Norwegia, Islandia i Liechtenstein)

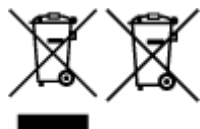

Te symbole oznaczają, że produktu nie należy wyrzucać razem z odpadami gospodarstwa domowego, zgodnie z dyrektywą WEEE w sprawie zużytego sprzętu elektrycznego i elektronicznego (2012/19/UE) lub dyrektywą w sprawie baterii (2006/66/WE) bądź przepisami krajowymi wdrażającymi te dyrektywy. Jeśli pod powyższym symbolem znajduje się symbol chemiczny, zgodnie z dyrektywą w sprawie baterii oznacza to, że bateria lub akumulator zawiera metal ciężki (Hg = rtęć, Cd = kadm, Pb = ołów) w stężeniu przekraczającym odpowiedni poziom określony w dyrektywie w sprawie baterii. Użytkownicy baterii i akumulatorów mają obowiązek korzystać z dostępnego programu zwrotu, recyklingu i utylizacji baterii oraz akumulatorów. Niewłaściwe postępowanie z tego typu odpadami może mieć wpływ na środowisko i zdrowie ludzi ze względu na substancje potencjalnie niebezpieczne, związane ze użytym sprzętem elektrycznym i elektronicznym. Państwa współpraca w zakresie właściwej utylizacji tego produktu przyczyni się do efektywnego wykorzystania zasobów naturalnych. W celu uzyskania informacji o sposobie recyklingu tego produktu prosimy o kontakt z właściwym urzędem miejskim lub zakładem gospodarki komunalnej bądź zapraszamy na stronę [www.canon-europe.com/weee](http://www.canon-europe.com/weee), lub [www.canon-europe.com/battery](http://www.canon-europe.com/battery).

## Platí len pre štáty Európskej únie a EHP (Nórsko, Island a Lichtenštajnsko)

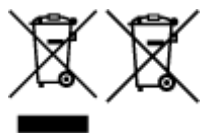

Tieto symboly označujú, že podľa Smernice o odpade z elektrických a elektronických zariadení (OEEZ) 2012/19/EÚ, Smernice o batériách (2006/66/ES) a podľa platnej legislatívy Slovenskej republiky sa tento produkt nesmie likvidovať spolu s komunálnym odpadom. Ak je chemická značka vytlačaná pod vyššie uvedeným symbolom, znamená to, že táto batéria alebo akumulátor obsahuje ťažký kov (Hg = ortuť, Cd = kadmium, Pb = olovo) v koncentrácii vyššej, ako je príslušná povolená hodnota stanovená v Smernici o batériách. Produkt je potrebné odovzdať do určenej zberne, napr. prostredníctvom výmeny za kúpu nového podobného produktu, alebo na autorizované zberné miesto, ktoré spracúva odpad z elektrických a elektronických zariadení (EEZ), batérií a akumulátorov. Nesprávna manipulácia s takýmto typom odpadu môže mať negatívny vplyv na životné prostredie a ľudské zdravie, pretože elektrické a elektronické zariadenia obsahujú potenciálne nebezpečné látky. Spoluprácou na správnej likvidácii tohto produktu prispějete k účinnému využívaniu prírodných zdrojov. Ďalšie informácie o recyklácii tohto produktu získate od miestneho úradu, úradu životného prostredia, zo schváleného plánu OEEZ alebo od spoločnosti, ktorá zaisťuje likvidáciu komunálneho odpadu. Viac informácií nájdete aj na webovej stránke: [www.canon-europe.com/weee](http://www.canon-europe.com/weee), alebo [www.canon-europe.com/battery](http://www.canon-europe.com/battery).

## Üksnes Euroopa Liit ja EMP (Norra, Island ja Liechtenstein)



Antud sümbolid viitavad sellele, et vastavalt elektri- ja elektroonikaseadmete jäätmeid käsitlevale direktiivile (2012/19/EL), patareisid ja akusid ning patarei- ja akujäätmeid käsitlevale direktiivile (2006/66/EÜ) ja/või nimetatud direktiive rakendavatele riiklikele õigusaktidele ei või seda toodet koos olmejäätmetega ära visata. Kui keemiline sümbol on trükitud eespool toodud sümboli alla, siis tähendab see, et antud patareis või akus leiduva raskemetalli (Hg = elavhõbe, Cd = kaadmium, Pb = plii) kontsentratsioonitase on kõrgem kui patareisid ja akusid ning patarei- ja akujäätmeid käsitlevas direktiivis sätestatud piirmäär. Antud tootest tekkinud jäätmed tuleb anda vastavasse kogumispunkti, nt müügipunkti, mis on volitatud üks ühe vastu vahetama, kui ostate uue sarnase toote, või vastavasse elektri- ja lektroonikaseadmete jäätmete ning patareide ja akude ümbertöötlemiseks mõeldud kogumispunkti. Antud liiki jäätmete vale käitlemine võib kahjustada keskkonda ja inimeste tervist elektri- ja elektroonikajäätmetes tavaliselt leiduvate potentsiaalselt ohtlike ainete tõttu. Antud tootest tekkinud jäätmete nõuetekohase kõrvaldamisega aitate kasutada loodusvarasid efektiivselt. Täiendava teabe saamiseks elektri- ja elektroonikaseadmetest tekkinud jäätmete ning patarei- ja akujäätmete tagastamise ja ümbertöötlemise kohta võtke ühendust kohaliku omavalitsusega, asjakohase valitsusastutusega, asjakohase tootjavastutusorganisatsiooniga või olmejäätmete käitlejaga. Lisateavet leitate ka Interneti-leheküljelt [www.canon-europe.com/weee](http://www.canon-europe.com/weee) või [www.canon-europe.com/battery](http://www.canon-europe.com/battery).

## Tikai Eiropas Savienībai un EEZ (Norvēģijai, Islandei un Lihtenšteina)

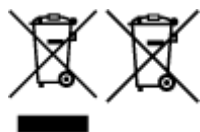

Šie simboli norāda, ka atbilstoši ES Direktīvai (2012/19/ES) par elektrisko un elektronisko iekārtu atkritumiem (EEIA), Direktīvai (2006/66/EK) par baterijām un akumulatoriem, un akumulatoru atkritumiem, ar ko atceļ Direktīvu 91/157/EEK, un vietējiem tiesību aktiem šo izstrādājumu nedrīkst izmest kopā ar sadzīves atkritumiem. Ja zem iepriekš norādītā simbola ir uzdrukāts ķīmiskais simbols, saskaņā ar

direktīvu par baterijām un akumulatoriem tas nozīmē, ka šīs baterijas vai akumulatori satur smagos metālus (Hg = dzīvsudrabs, Cd = kadmījs, Pb = svins) un to koncentrācijas līmenis pārsniedz direktīvā par baterijām un akumulatoriem minēto piemērojamo sliekšni. Šis izstrādājums ir jānodod piemērotā savākšanas vietā, piemēram, apstiprinātā veikalā, kur iegādājaties līdzīgu jaunu produktu un atstājat veco, vai apstiprinātā vietā izlietotu elektrisko un elektronisko iekārtu un bateriju un akumulatoru pārstrādei. Nepareiza šāda veida atkritumu apsaimniekošana var apdraudēt vidi un cilvēka veselību tādu iespējami bīstamu vielu dēļ, kas parasti ir elektriskajās un elektroniskajās iekārtās. Jūsu atbalsts pareizā šāda veida atkritumu apsaimniekošanā sekmēs efektīvu dabas resursu izmantošanu. Lai saņemtu pilnīgāku informāciju par šāda veida izstrādājumu nodošanu otrreizējai pārstrādei, sazinieties ar vietējo pašvaldību, atkritumu savākšanas atbildīgo dienestu, pilnvaroto organizāciju vai iestādi, kas veic sadzīves atkritumu apsaimniekošanu, vai apmeklējiet tīmekļa vietni [www.canon-europe.com/weee](http://www.canon-europe.com/weee), vai [www.canon-europe.com/battery](http://www.canon-europe.com/battery).

### Tik Europos Sajungai ir EEE (Norvegijai, Islandijai ir Lichtenšteini)

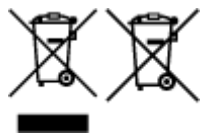

Šie simboli reiškia, kad šio gaminio negalima išmesti į buitines atliekas, kaip reikalaujama WEEE Direktyvoje (2012/19/ES) ir Baterijų direktyvoje (2006/66/EB) ir (ar) jūsų šalies nacionaliniuose įstatymuose, kuriais šios Direktyvos yra įgyvendinamos. Jeigu cheminio ženklo simbolis yra nurodytas žemiau šio ženklo, tai reiškia, kad vadovaujantis Baterijų direktyvą, baterijų ar akumuliatorių sudėtyje yra sunkiųjų metalų (Hg = gyvsidabris, Cd = kadmio, Pb = švino), kurių koncentracija viršija Baterijų direktyvoje nurodytas leistinas ribas. Šį gaminį reikia pristatyti į specialųjį surinkimo punktą, pavyzdžiui, mainais, kai jūs perkate naują panašų gaminį, arba į specialiąją surinkimo vietą, kurioje perdirbamos elektrinės ir elektroninės įrangos atliekos bei naudotos baterijos ir akumuliatoriai. Dėl netinkamo šio tipo atliekų tvarkymo gali nukentėti aplinka ir iškilti grėsmė žmogaus sveikatai dėl galimai kenksmingų medžiagų, iš esmės susijusių su elektrine ir elektronine įranga. Bendradarbiaudami ir teisingai utilizuodami šiuos gaminius, jūs padėsite efektyviai naudoti gamtinius išteklius. Daugiau informacijos apie gaminio perdirbimą jums gali suteikti vietinis biuras, atliekų tvarkymo bendrovė, sertifikuoti organai ar buitinių atliekų surinkimo įmonės. Taip pat siūloma apsilankyti interneto svetainėje [www.canon-europe.com/weee](http://www.canon-europe.com/weee), arba [www.canon-europe.com/battery](http://www.canon-europe.com/battery).

### Samo za Evropsko unijo in EGP (Norveška, Islandija in Lihtenštajn)



Ti simboli pomenijo, da tega izdelka skladno z Direktivo OEEO (2012/19/EU), Direktivo 2006/66/ES in/ali nacionalno zakonodajo, ki uvaja ti direktivi, ne smete odlagati z nesortiranimi gospodinjskimi odpadki. Če je pod zgoraj prikazanim simbolom natisnjen kemijski simbol, to v skladu z Direktivo pomeni, da je v tej bateriji ali akumulatorju prisotna težka kovina (Hg = živo srebro, Cd = kadmij, Pb = svinec), in sicer v koncentraciji, ki je nad relevantno mejno vrednostjo, določeno v Direktivi. Ta izdelek je potrebno odnesti na izbrano zbirno mesto, t. j. pooblaščenemu trgovinu, kjer ob nakupu novega (podobnega) izdelka vrnete starega, ali na pooblaščenemu zbirno mesto za ponovno uporabo odpadne električne in elektronske opreme (EEO) ter baterij in akumulatorjev. Neustrezno ravnanje s to vrsto odpadkov lahko negativno vpliva na okolje in človeško zdravje zaradi potencialno nevarnih snovi, ki so pogosto povezane z EEO. Vaše sodelovanje pri pravilnem odlaganju tega izdelka predstavlja pomemben prispevek k smotrni izrabi naravnih virov. Za več informacij o ponovni uporabi tega izdelka se obrnite na lokalni mestni urad, pristojno službo za odpadke, predstavnika pooblaščenega programa za obdelavo odpadkov ali na lokalno

komunalno. Lahko pa tudi obiščete našo spletno stran [www.canon-europe.com/weee](http://www.canon-europe.com/weee), ali [www.canon-europe.com/battery](http://www.canon-europe.com/battery).

## Само за Европейския съюз и ЕИП (Норвегия, Исландия и Лихтенщайн)

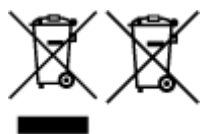

Тези символи показват, че този продукт не трябва да се изхвърля заедно с битовите отпадъци съгласно Директивата за ИУЕЕО (2012/19/ЕС), Директивата за батерии (2006/66/ЕО) и/или Вашето национално законодателство, прилагащо тези Директиви. Ако под показанията горе символ е отпечатан символ за химически елемент, съгласно разпоредбите на Директивата за батерии, този втори символ означава наличието на тежък метал (Hg = живак, Cd = кадмий, Pb = олово) в батерията или акумулатора в концентрация над указаната граница за съответния елемент в Директивата. Този продукт трябва да бъде предаден в предназначен за целта пункт за събиране, например на база размяна, когато купувате нов подобен продукт, или в одобрен събирателен пункт за рециклиране на излязло от употреба електрическо и електронно оборудване (ИУЕЕО), батерии и акумулатори. Неправилното третиране на този тип отпадъци може да доведе до евентуални отрицателни последици за околната среда и човешкото здраве поради потенциално опасните вещества, които обикновено са свързани с ЕЕО. В същото време Вашето съдействие за правилното изхвърляне на този продукт ще допринесе за ефективното използване на природните ресурси. За повече информация относно това къде можете да предадете за рециклиране на този продукт, моля свържете се с Вашите местни власти, с органа, отговорен за отпадъците, с одобрената система за ИУЕЕО или с Вашата местна служба за битови отпадъци, или посетете [www.canon-europe.com/weee](http://www.canon-europe.com/weee), или [www.canon-europe.com/battery](http://www.canon-europe.com/battery).

## Doar pentru Uniunea Europeană și EEA (Norvegia, Islanda și Liechtenstein)

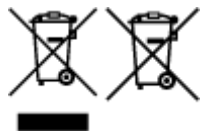

Aceste simboluri indică faptul că acest produs nu trebuie aruncat împreună cu deșeurile menajere, în conformitate cu Directiva DEEE (2012/19/UE), Directiva referitoare la baterii (2006/66/CE) și/sau legile dvs. naționale ce implementează aceste Directive. Dacă un simbol chimic este imprimat sub simbolul de mai sus, în conformitate cu Directiva referitoare la baterii, acest simbol indică prezența în baterie sau acumulator a unui metal greu (Hg = Mercur, Cd = Cadmiu, Pb = Plumb) într-o concentrație mai mare decât pragul admis specificat în Directiva referitoare la baterii. Acest produs trebuie înmănat punctului de colectare adecvat, ex: printr-un schimb autorizat unu la unu atunci când cumpărați un produs nou similar sau la un loc de colectare autorizat pentru reciclarea reziduurilor de echipament electric și electronic (EEE) și baterii și acumulatori. Administrarea neadecvată a acestui tip de deșeurі, ar putea avea un impact asupra mediului și asupra sănătății umane datorită substanțelor cu potențial de risc care sunt în general asociate cu EEE. Cooperarea dvs. în direcția reciclării corecte a acestui produs va contribui la o utilizare eficientă a resurselor naturale. Pentru mai multe informații despre reciclarea acestui produs, vă rugăm să contactați biroul dvs. local, autoritățile responsabile cu deșeurile, schema aprobată sau serviciul dvs. responsabil cu deșeurile menajere sau vizitați-ne la [www.canon-europe.com/weee](http://www.canon-europe.com/weee), sau [www.canon-europe.com/battery](http://www.canon-europe.com/battery).

## Samo za Europsku uniju i EEA (Norveška, Island i Lihtenštajn)



Oznaka pokazuje da se ovaj proizvod ne smije odlagati s komunalnim i ostalim vrstama otpada, u skladu s direktivom WEEE (2012/19/EC), Direktivom o baterijama (2006/66/EC) i Pravilnikom o gospodarenju otpadnim baterijama i akumulatorima te Pravilnikom o gospodarenju otpadnim električnim i elektroničkim uređajima i opremom. Ako je ispod prethodno prikazane oznake otisnut kemijski simbol, u skladu s Direktivom o baterijama, to znači da se u ovoj bateriji ili akumulatoru nalazi teški metal (Hg = živa, Cd = kadmij, Pb = olovo) i da je njegova koncentracija iznad razine propisane u Direktivi o baterijama. Ovaj bi proizvod trebalo predati ovlaštenom skupljaču EE otpada ili prodavatelju koji je dužan preuzeti otpadni proizvod po sistemu jedan za jedan, ukoliko isti odgovara vrsti te je obavljao primarne funkcije kao i isporučena EE oprema. Otpadne baterije i akumulatori predaju se ovlaštenom skupljaču otpadnih baterija ili akumulatora ili prodavatelju bez naknade i obveze kupnje za krajnjeg korisnika. Neodgovarajuće rukovanje ovom vrstom otpada može utjecati na okoliš i ljudsko zdravlje zbog potencijalno opasnih supstanci koje se najčešće nalaze na takvim mjestima. Vaša suradnja u pravilnom zbrinjavanju ovog proizvoda pridonijet će djelotvornom iskorištavanju prirodnih resursa. Dodatne informacije o recikliranju ovog proizvoda zatražite od svog lokalnog gradskog ureda, službe za zbrinjavanje otpada, odobrenog programa ili komunalne službe za uklanjanje otpada ili pak na stranicama [www.canon-europe.com/wEEE](http://www.canon-europe.com/wEEE) ili [www.canon-europe.com/battery](http://www.canon-europe.com/battery).

### Korisnici u Srbiji

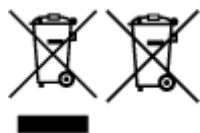

Ovaj simbol označava da ovaj proizvod ne sme da se odlaže sa ostalim kućnim otpadom, u skladu sa WEEE Direktivom (2012/19/EU), Direktivom o baterijama (2006/66/EC) i nacionalnim zakonima. Ukoliko je ispod gore navedenog simbola odštampan hemijski simbol, u skladu sa Direktivom o baterijama, ovaj simbol označava da su u ovoj bateriji ili akumulatoru prisutni teški metali (Hg – živa, Cd – kadmijum, Pb - olovo) u koncentracijama koje premašuju prihvatljivi prag naveden u Direktivi o baterijama. Ovaj proizvod treba predati određenom centru za prikupljanje, npr. po principu „jedan-za-jedan“ kada kupujete sličan novi proizvod, ili ovlašćenom centru za prikupljanje za reciklažu istrošene električne i elektronske opreme (EEE), baterija i akumulatora. Nepravilno rukovanje ovom vrstom otpada može imati negativne posledice po životnu sredinu i ljudsko zdravlje usled potencijalno opasnih materijala koji se uglavnom vezuju za EEE. Vaša saradnja na ispravnom odlaganju ovog proizvoda će doprineti efikasnom korišćenju prirodnih resursa. Više informacija o tome kako možete da reciklirate ovaj proizvod potražite od lokalnih gradskih vlasti, komunalne službe, odobrenog plana reciklaže ili servisa za odlaganje kućnog otpada, ili posetite stranicu [www.canon-europe.com/wEEE](http://www.canon-europe.com/wEEE), ili [www.canon-europe.com/battery](http://www.canon-europe.com/battery).



## Rechtliche Beschränkungen beim Drucken

Das Drucken folgender Dokumente ist möglicherweise illegal.

Die hier aufgeführte Liste erhebt keinen Anspruch auf Vollständigkeit. Lassen Sie sich im Zweifelsfall rechtlich beraten.

- Banknoten
- Zahlungsanweisungen
- Einlagenzertifikate
- Briefmarken (entwertet oder postfrisch)
- Ausweispapiere
- Musterungs- und Einberufungsbescheide
- Behördenschecks und -wechsel
- Fahrzeugpapiere
- Reiseschecks
- Essensmarken
- Reisepässe
- Aufenthaltsgenehmigungen
- Steuer- und Gebührenmarken (entwertet oder nicht)
- Anleihescheine und andere Schuldverschreibungen
- Aktienzertifikate
- Urheberrechtlich geschützte Werke/Kunstwerke (sofern keine Erlaubnis des Rechteinhabers vorliegt)

## **Grundlegender Ablauf von Druckvorgängen**

- ▶ **Drucken von Fotos über den Computer (Windows)**
- ▶ **Drucken von Fotos über den Computer (Mac OS)**

## Drucken von Fotos über den Computer (Windows)

In diesem Abschnitt wird die Vorgehensweise für das Drucken von Fotos über eine Softwareanwendung auf dem Computer beschrieben.

1. Öffnen Sie die Papierstütze (A) des hinteren Fachs, und ziehen Sie dann die Verlängerung der Papierstütze (B) aus.
2. Öffnen Sie vorsichtig das Papierausgabefach (C).
3. Öffnen Sie die Verlängerung des Ausgabefachs (D), und ziehen Sie dann die Papierausgabestütze (E) heraus.

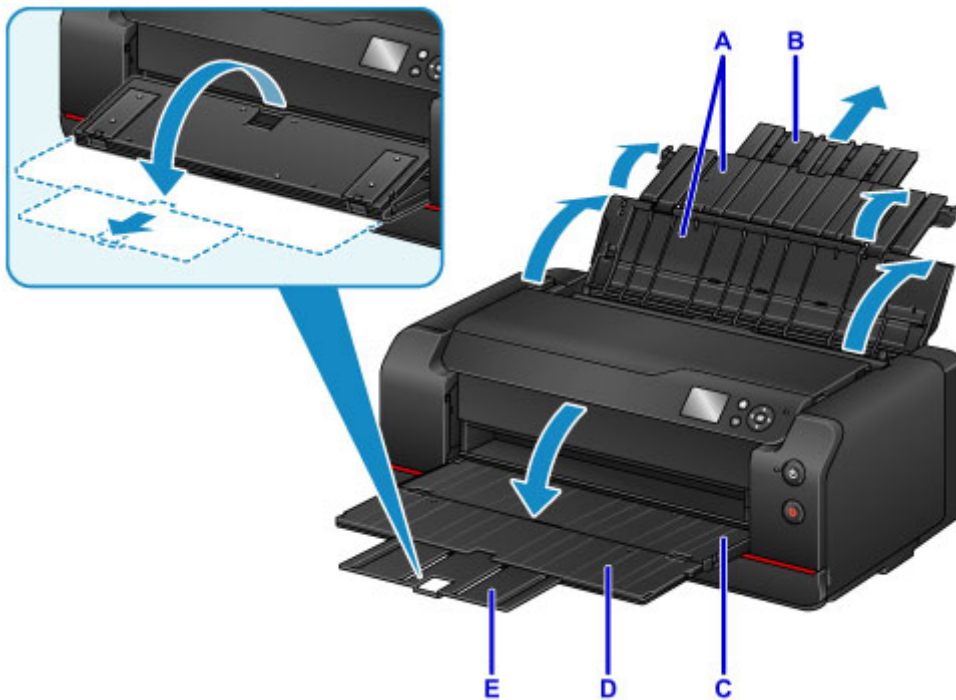

4. Öffnen Sie die Abdeckung für den Einzugschacht (F).

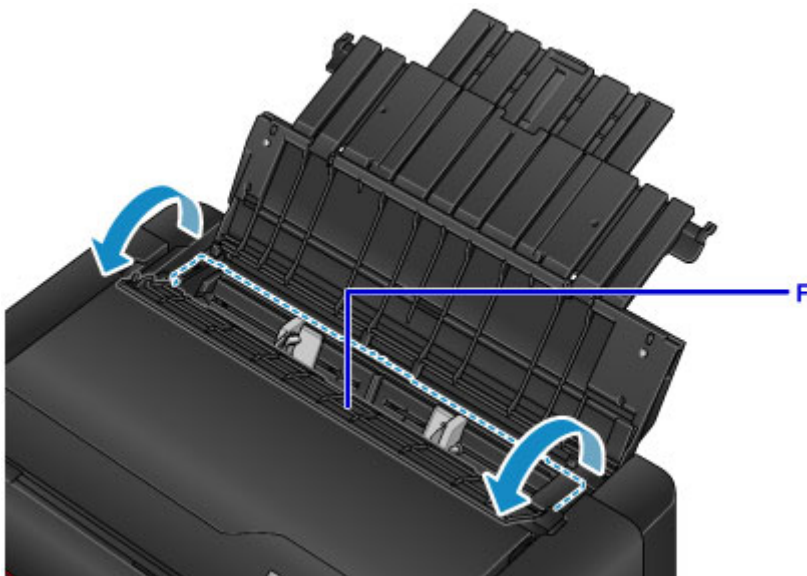



5. Lege Sie das Papier vertikal ein, sodass die ZU BEDRUCKENDE SEITE IHNEN ZUGEWANDT IST.
6. Richten Sie die Papierführungen (G) an der Papierbreite aus.

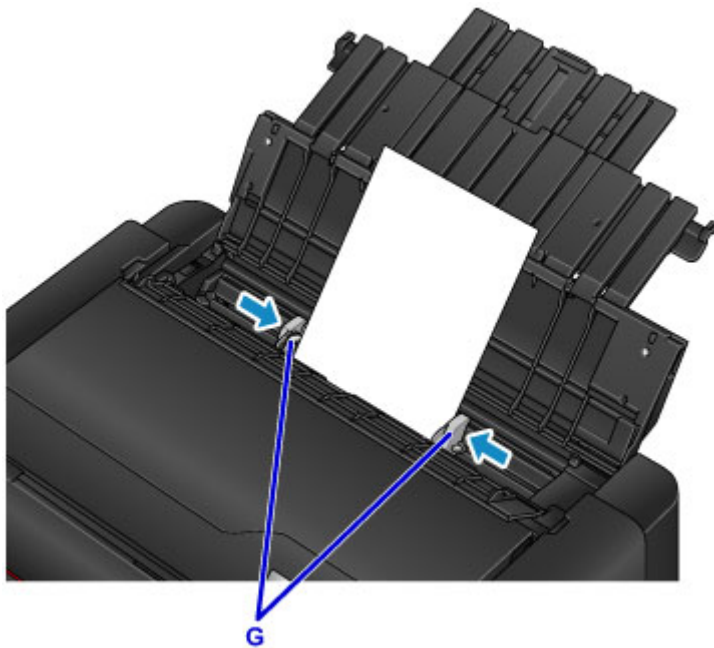

7. Schließen Sie die Abdeckung des Einzugschachts vorsichtig.

Der Bildschirm zur Registrierung der Papier-Informationen für das hintere Fach wird auf der LCD-Anzeige eingeblendet.

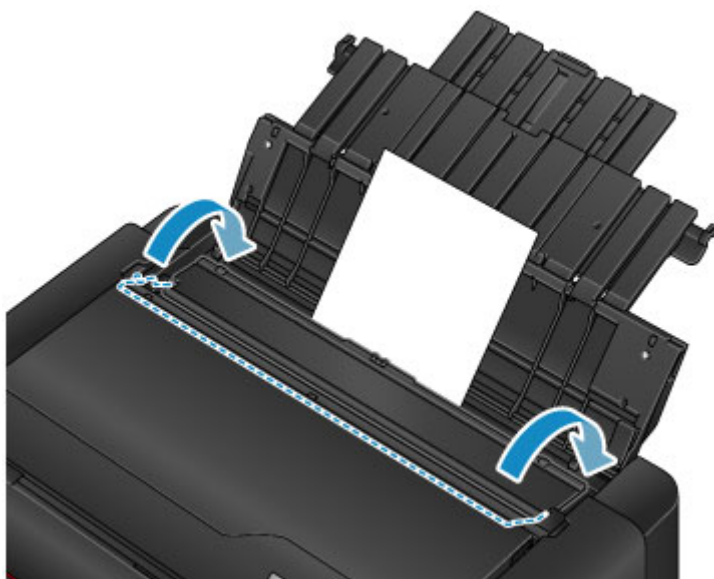

8. Wählen Sie unter **Format (Page size)** und **Med.typ (Type)** Format und Typ des im hinteren Fach eingelegten Papiers und dann **Registrieren (Register)** aus, und drücken Sie abschließend **OK**.

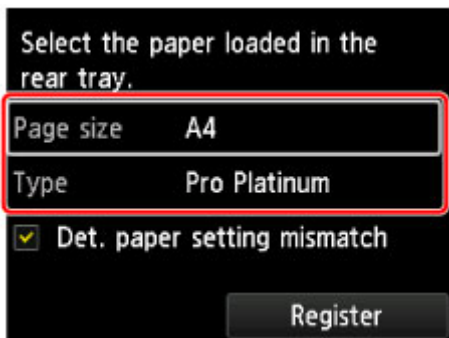

Wenn eine Meldung auf dem Bildschirm angezeigt wird, befolgen Sie die Anweisungen in der Meldung zum Abschließen der Registrierung.

9. Wählen Sie den Befehl zum Drucken im Menü der Anwendung aus.

In der Regel wird mit dem Befehl **Druck (Print)** im Menü **Datei (File)** das Dialogfeld **Druck (Print)** aufgerufen.

10. Wählen Sie den Namen Ihres Modells aus, und klicken Sie auf **Einstellungen (Preferences)** (oder **Eigenschaften (Properties)**).

Das Druckertreiber-Setup-Fenster wird geöffnet.

### »» Hinweis

- Je nach der von Ihnen verwendeten Anwendung können die Befehle oder Menünamen unterschiedlich lauten, und es können mehr Schritte erforderlich sein als hier angegeben. Weitere Informationen finden Sie im Benutzerhandbuch für Ihre Anwendungssoftware.

11. Wählen Sie ein häufig verwendetes Profil aus.

Wählen Sie unter **Häufig verwendete Einstellungen (Commonly Used Settings)** auf der Registerkarte **Schnelleinrichtung (Quick Setup)** ein für den jeweiligen Zweck geeignetes Druckprofil.

Wenn Sie ein Druckprofil auswählen, werden für die Einstellungen **Zusätzliche Funktionen (Additional Features)**, **Medientyp (Media Type)** und **Druckerpapierformat (Printer Paper Size)** automatisch vordefinierte Werte konfiguriert.

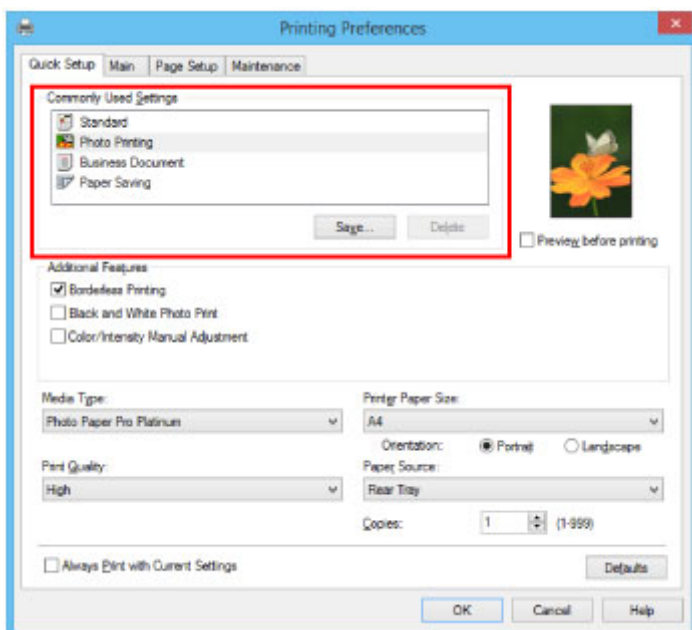

12. Wählen Sie die Papierzufuhr aus.

Wählen Sie das hintere Fach aus, in das Sie das unter **Papierzufuhr (Paper Source)** angegebene Papier eingelegt haben.

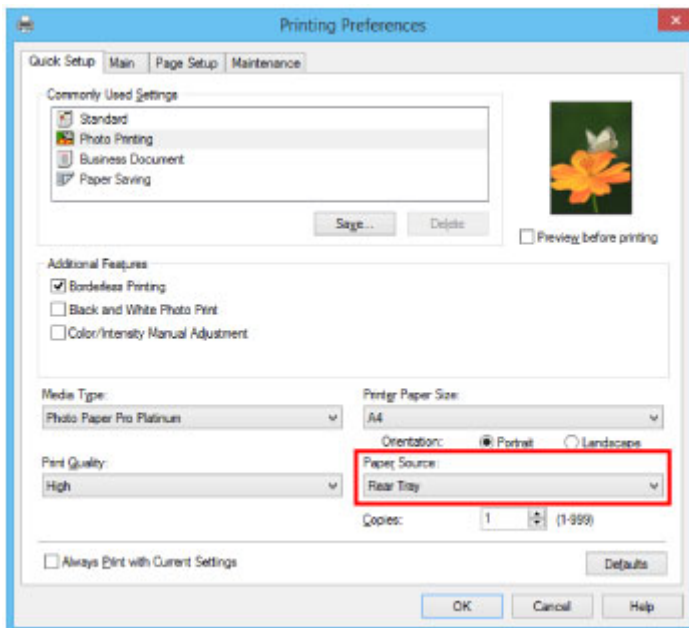

13. Klicken Sie nach dem Abschluss der Einrichtung auf **OK**, und führen Sie den Druckvorgang aus.

»»» Hinweis

- Im Druckertreiber-Setup-Fenster können Sie verschiedene Druckereinstellungen vornehmen.
  - Drucken aus der Anwendungssoftware (Windows-Druckertreiber)

## Drucken von Fotos über den Computer (Mac OS)

In diesem Abschnitt wird die Vorgehensweise für das Drucken von Fotos über eine Softwareanwendung auf dem Computer beschrieben.

1. Öffnen Sie die Papierstütze (A) des hinteren Fachs, und ziehen Sie dann die Verlängerung der Papierstütze (B) aus.
2. Öffnen Sie vorsichtig das Papierausgabefach (C).
3. Öffnen Sie die Verlängerung des Ausgabefachs (D), und ziehen Sie dann die Papierausgabestütze (E) heraus.

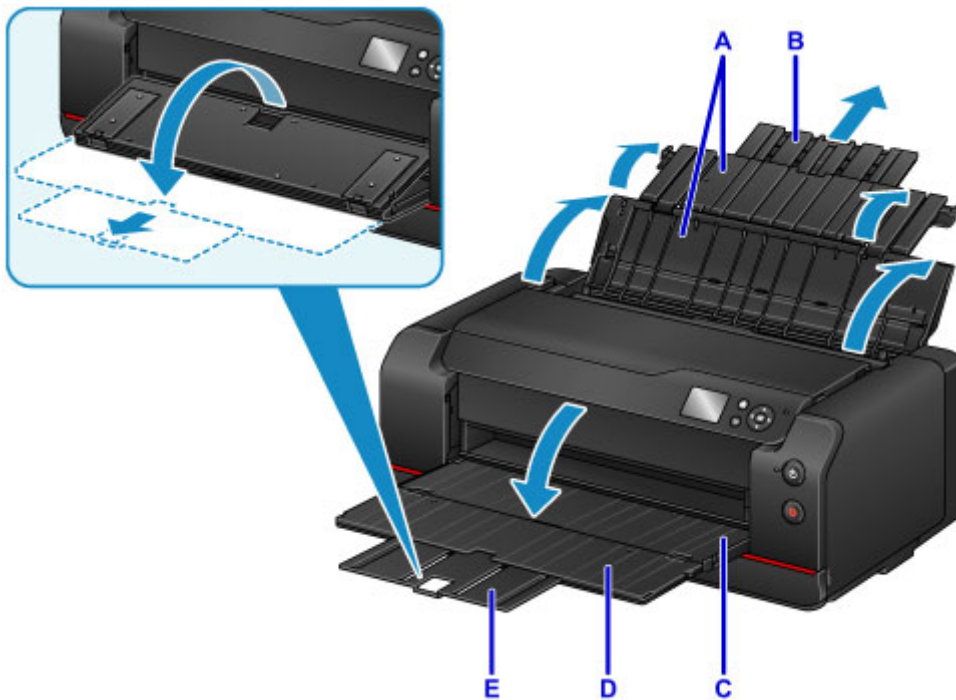

4. Öffnen Sie die Abdeckung für den Einzugschacht (F).

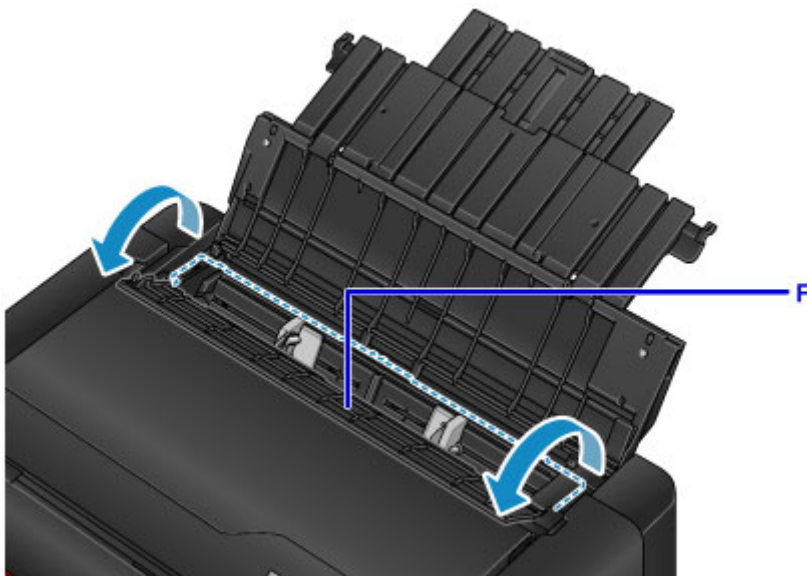

5. Lege Sie das Papier vertikal ein, sodass die ZU BEDRUCKENDE SEITE IHNEN ZUGEWANDT IST.
6. Richten Sie die Papierführungen (G) an der Papierbreite aus.

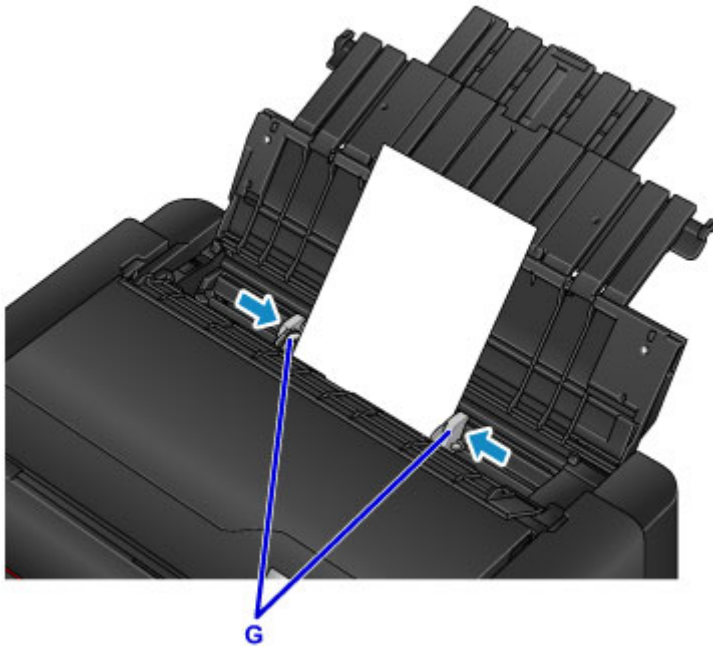

7. Schließen Sie die Abdeckung des Einzugschachts vorsichtig.

Der Bildschirm zur Registrierung der Papier-Informationen für das hintere Fach wird auf der LCD-Anzeige eingeblendet.

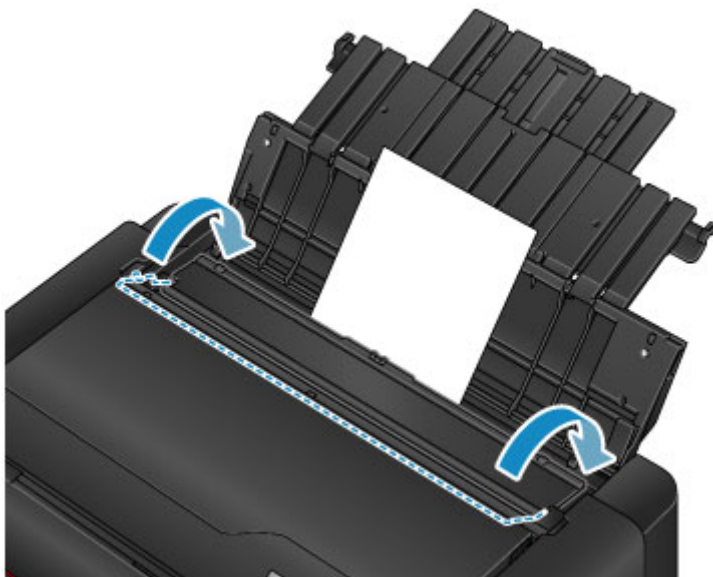

8. Wählen Sie unter **Format (Page size)** und **Med.typ (Type)** Format und Typ des im hinteren Fach eingelegten Papiers und dann **Registrieren (Register)** aus, und drücken Sie abschließend **OK**.

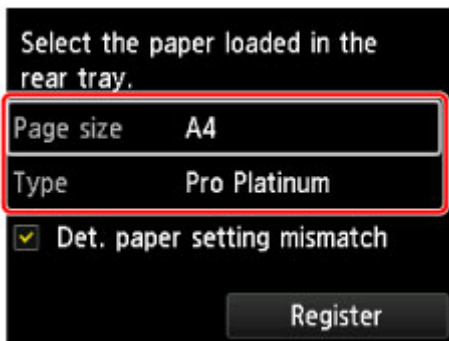

Wenn eine Meldung auf dem Bildschirm angezeigt wird, befolgen Sie die Anweisungen in der Meldung zum Abschließen der Registrierung.

9. Wählen Sie den Befehl zum Drucken im Menü der Anwendung aus.

In der Regel wird mit dem Befehl **Drucken... (Print...)** im Menü **Datei (File)** das Druck-Dialogfenster aufgerufen.

»» **Hinweis**

- Weitere Informationen zur Funktionsweise der von Ihnen verwendeten Anwendung finden Sie im Handbuch der entsprechenden Anwendung.

10. Wählen Sie Ihr Druckermodell in der Liste **Drucker (Printer)** aus.

Klicken Sie auf **Details anzeigen (Show Details)**, um vom Einrichtungsfenster zur detaillierten Anzeige zu wechseln.



11. Wählen Sie das Papierformat.

Wählen Sie unter **Papierformat (Paper Size)** das zu verwendende Papierformat aus.

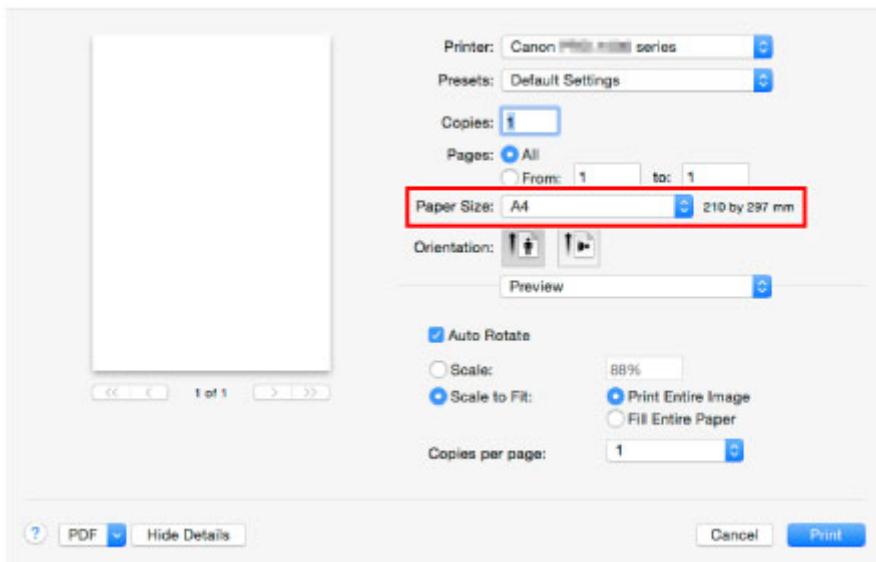

12. Wählen Sie **Qualität und Medium (Quality & Media)** im Popupmenü.

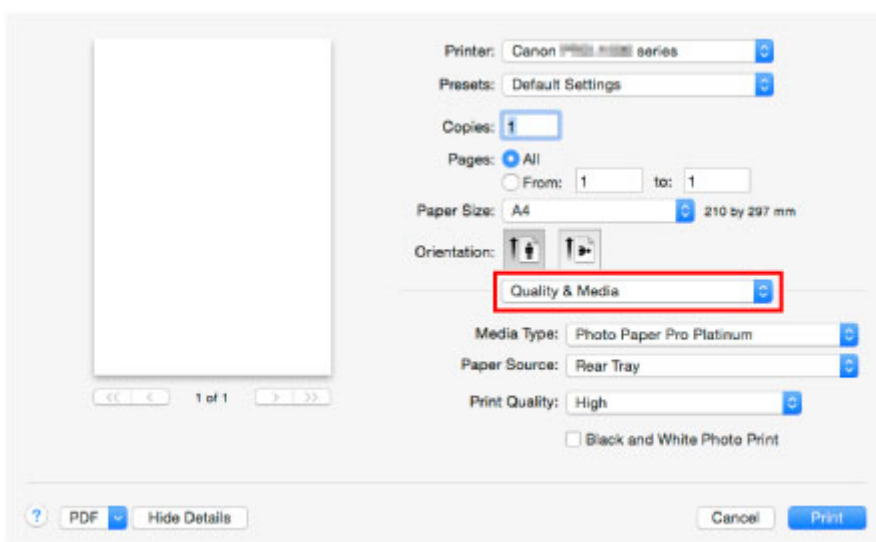

13. Wählen Sie den Medientyp aus.

Wählen Sie unter **Medientyp (Media Type)** den Typ des in den Drucker eingelegten Papiers.

14. Wählen Sie die Papierzufuhr aus.

Wählen Sie das hintere Fach aus, in das Sie das unter **Papierzufuhr (Paper Source)** angegebene Papier eingelegt haben.

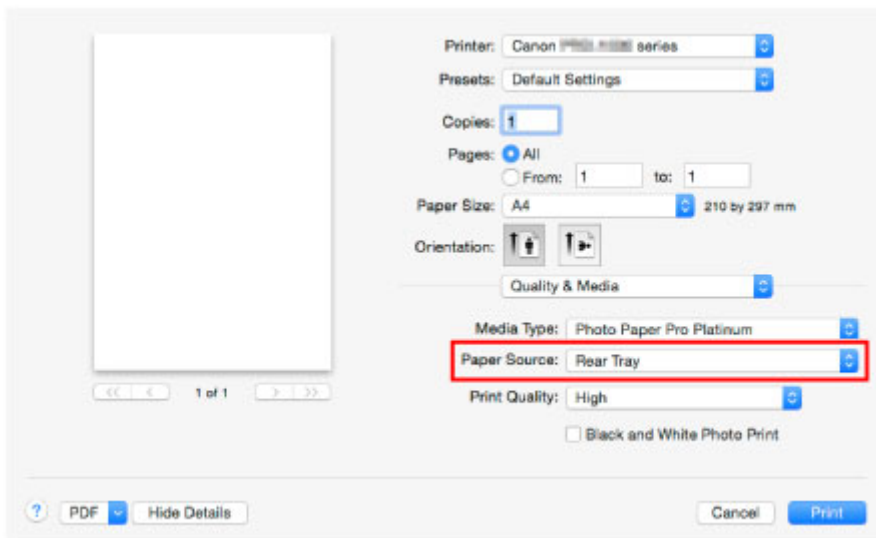

15. Klicken Sie nach dem Abschluss der Einrichtung auf **Drucken (Print)**, und führen Sie den Druckvorgang aus.

### »» Hinweis

- Im Druck-Dialogfenster des Druckertreibers können Sie verschiedene Druckeinstellungen vornehmen.  
■ [Printing from Application Software \(Mac OS Printer Driver\)](#)



# Erweiterte Druckoptionen

## ► Drucken von Computer

- Drucken aus der Anwendungssoftware (Windows-Druckertreiber)
  - Drucken mit einfacher Installation 📄 Grundlagen
    - Papiereinstellungen im Druckertreiber und im Drucker (Medientyp)
    - Papiereinstellungen im Druckertreiber und im Drucker (Papierformat)
  - Festlegen eines Seitenformats und einer Ausrichtung
  - Festlegen der Anzahl der Kopien und der Druckreihenfolge
  - Festlegen des Heftrands
  - Randloser Druck
  - Anpassen an Seite
  - Zoomdruck
  - Seitenlayoutdruck
  - Druckmodus "Nebeneinander/Poster"
  - Broschürendruck
  - Duplexdruck
  - Stempel-/Hintergrunddruck
  - Speichern eines Stempels
  - Speichern von Bilddaten zur Verwendung als Hintergrund
  - Bedrucken von Postkarten
  - Ändern der Geräteeinstellungen zur transparenten Beschichtung
  - Umschalten der Papierzufuhr nach Bedarf
  - Anzeigen der Druckergebnisse vor dem Drucken
  - Festlegen des Papierformats (benutzerdefiniertes Format)
  - Bearbeiten des Druckdokuments oder erneutes Drucken aus dem Druckverlauf
  - Ändern der Druckqualität und Korrigieren der Bilddaten
    - Festlegen der Druckqualität (Benutzerdefiniert)
    - Drucken von Farbdokumenten in Schwarzweiß
    - Anpassen des Farbtons
    - Festlegen der Farbkorrektur
    - Optimaler Fotodruck von Bilddaten
    - Anpassen der Farben mit dem Druckertreiber

- Drucken mit ICC-Profilen
  - Interpretieren des ICC-Profiles
  - Anpassen der Farbbalance
  - Einstellen der Helligkeit
  - Einstellen des Kontrasts
- Drucken aus der Anwendungssoftware (Mac OS-Druckertreiber)
    - Drucken mit einfacher Installation 📄 Grundlagen
      - Papiereinstellungen im Druckertreiber und im Drucker (Medientyp)
      - Papiereinstellungen im Druckertreiber und im Drucker (Papierformat)
    - Festlegen der Anzahl der Kopien und der Druckreihenfolge
    - Festlegen des Heftrands
    - Randloser Druck
    - Anpassen des Dokuments an die Papiergröße
    - Zoomdruck
    - Seitenlayoutdruck
    - Bedrucken von Postkarten
    - Ändern der Geräteeinstellungen zur transparenten Beschichtung
    - Umschalten der Papierzufuhr nach Bedarf
    - Festlegen des Papierformats (benutzerdefiniertes Format)
    - Ändern der Druckqualität und Korrigieren der Bilddaten
      - Festlegen der Druckqualität (Benutzerdefiniert)
      - Drucken von Farbdokumenten in Schwarzweiß
      - Anpassen des Farbtons
      - Festlegen der Farbkorrektur
      - Optimaler Fotodruck von Bilddaten
      - Anpassen der Farben mit dem Druckertreiber
      - Drucken mit ICC-Profilen (Angabe eines ICC-Profiles mit der Anwendungssoftware)
      - Drucken mit ICC-Profilen (Angabe eines ICC-Profiles mit dem Druckertreiber)
      - Interpretieren des ICC-Profiles
      - Anpassen der Farbbalance
      - Einstellen der Helligkeit
      - Einstellen des Kontrasts
- Drucken mittels eines Web-Service

- Verwendung von PIXMA/MAXIFY Cloud Link
  - Drucken mit Google Cloud Print
    - Einrichten eines Google-Kontos
    - Registrieren des Druckers bei Google Cloud Print
    - Drucken über einen Computer oder ein Smartphone mit Google Cloud Print
    - Löschen des Druckers in Google Cloud Print
  - Handbuch zu Easy-PhotoPrint+
- **Drucken von einem für AirPrint aktivierten Drucker mit Mac**
- **Drucken von Smartphone/Tablet**
- Direktes Drucken von Smartphone/Tablet
    - Android-Druck
    - Drucken von einem für AirPrint aktivierten Drucker mit einem iOS-Gerät
    - Verwenden des Druckers über direkte Verbindung
  - Drucken mittels eines Web-Service
    - Verwendung von PIXMA/MAXIFY Cloud Link
    - Drucken mit Google Cloud Print
- **Drucken mithilfe des Bedienfelds**
- Drucken von Vorlagen, wie etwa liniertes Papier oder kariertes Papier
- **Drucken von Digitalkamera**
- Direktes Drucken von Fotos von PictBridge-kompatiblen (WLAN) Gerät
  - PictBridge (WLAN-)Druckeinstellungen

# Drucken von Computer

## ► Drucken aus der Anwendungssoftware (Windows-Druckertreiber)

- Drucken mit einfacher Installation 📌Grundlagen
- Festlegen eines Seitenformats und einer Ausrichtung
- Festlegen der Anzahl der Kopien und der Druckreihenfolge
- Festlegen des Heftrands
- Randloser Druck
- Anpassen an Seite
- Zoomdruck
- Seitenlayoutdruck
- Druckmodus "Nebeneinander/Poster"
- Broschürendruck
- Duplexdruck
- Stempel-/Hintergrunddruck
- Speichern eines Stempels
- Speichern von Bilddaten zur Verwendung als Hintergrund
- Bedrucken von Postkarten
- Ändern der Geräteeinstellungen zur transparenten Beschichtung
- Umschalten der Papierzufuhr nach Bedarf
- Anzeigen der Druckergebnisse vor dem Drucken
- Festlegen des Papierformats (benutzerdefiniertes Format)
- Bearbeiten des Druckdokuments oder erneutes Drucken aus dem Druckverlauf
- Ändern der Druckqualität und Korrigieren der Bilddaten

## ► Drucken aus der Anwendungssoftware (Mac OS-Druckertreiber)

- Drucken mit einfacher Installation 📌Grundlagen
- Festlegen der Anzahl der Kopien und der Druckreihenfolge
- Festlegen des Heftrands
- Randloser Druck

- Anpassen des Dokuments an die Papiergröße
  - Zoomdruck
  - Seitenlayoutdruck
  - Bedrucken von Postkarten
  - Ändern der Geräteeinstellungen zur transparenten Beschichtung
  - Umschalten der Papierzufuhr nach Bedarf
  - Festlegen des Papierformats (benutzerdefiniertes Format)
  - Ändern der Druckqualität und Korrigieren der Bilddaten
- ▶ **Drucken mittels eines Web-Service**
- Verwendung von PIXMA/MAXIFY Cloud Link
  - Drucken mit Google Cloud Print
  - Handbuch zu Easy-PhotoPrint+

## Drucken aus der Anwendungssoftware (Mac OS-Druckertreiber)

- Drucken mit einfacher Installation **Grundlagen**
- Festlegen der Anzahl der Kopien und der Druckreihenfolge
- Festlegen des Heftrands
- Randloser Druck
- Anpassen des Dokuments an die Papiergröße
- Zoomdruck
- Seitenlayoutdruck
- Bedrucken von Postkarten
- Umschalten der Papierzufuhr nach Bedarf
- Festlegen des Papierformats (benutzerdefiniertes Format)
- Ändern der Druckqualität und Korrigieren der Bilddaten

## Drucken mit einfacher Installation

Nachstehend wird ein einfacher Einrichtungsvorgang beschrieben, der das richtige Drucken mit diesem Drucker gewährleistet:

1. [Überprüfen Sie, ob der Drucker eingeschaltet ist.](#)
2. [Legen Sie Papier](#) in den Drucker ein.
3. Auswählen des Druckers

Wählen Sie Ihr Modell in der Liste **Drucker (Printer)** im [Dialog "Drucken"](#) aus.

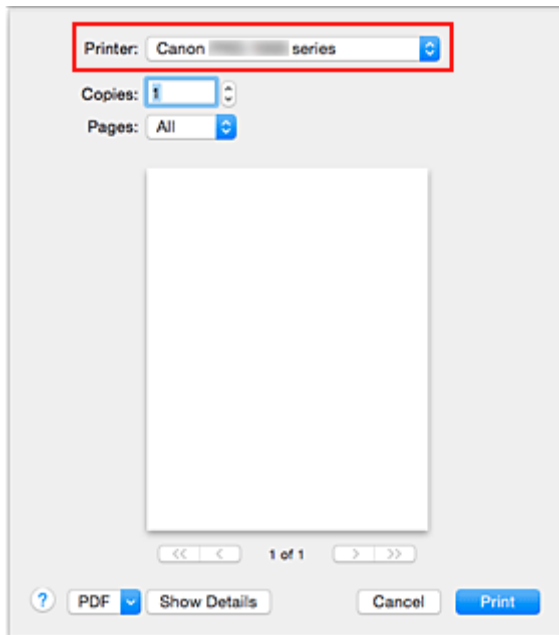

### »» Hinweis

- Klicken Sie auf **Details anzeigen (Show Details)**, um vom Einrichtungsfenster zur detaillierten Anzeige zu wechseln.

4. Auswählen des Papierformats

Wählen Sie unter **Papierformat (Paper Size)** das zu verwendende Papierformat aus.

Legen Sie ggf. die Anzahl der Exemplare, die zu druckenden Seiten und die Ausrichtung fest.

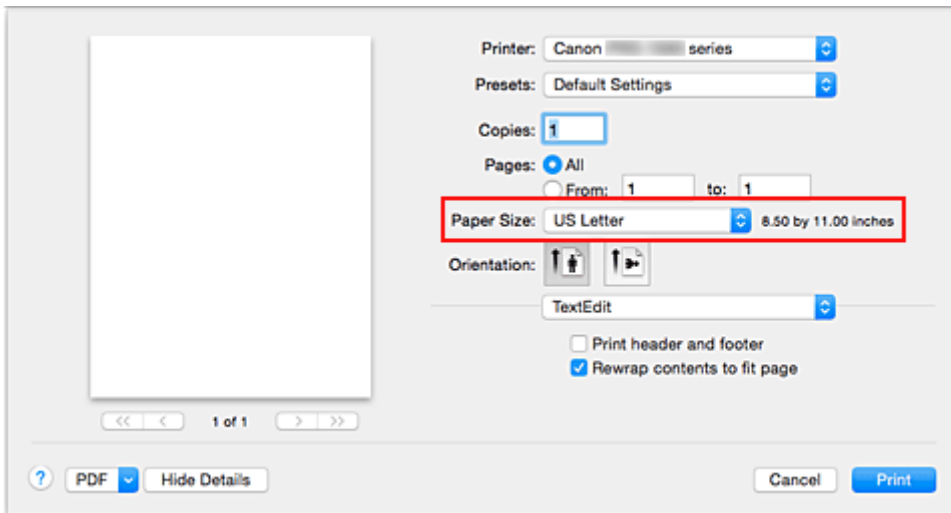

5. Auswählen von **Qualität und Medium (Quality & Media)** im Popupmenü

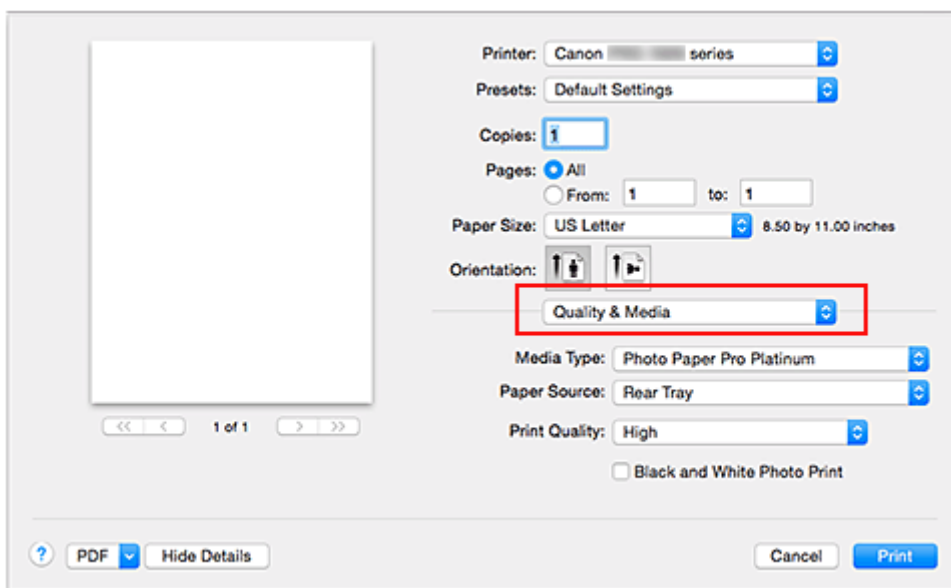

6. Auswählen des Medientyps

Wählen Sie unter **Medientyp (Media Type)** den Typ des in den Drucker eingelegten Papiers.

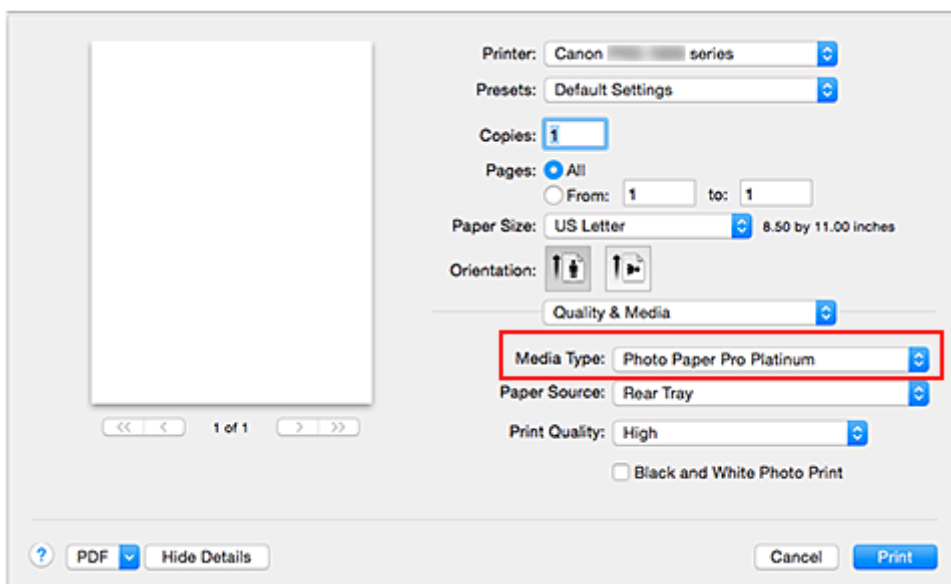



## 7. Wählen Sie die Papierzufuhr aus

Wählen Sie je nach dem beabsichtigten Zweck **Manueller Einzug (Manual Feed)** oder **Hinteres Fach (Rear Tray)** unter **Papierzufuhr (Paper Source)**.

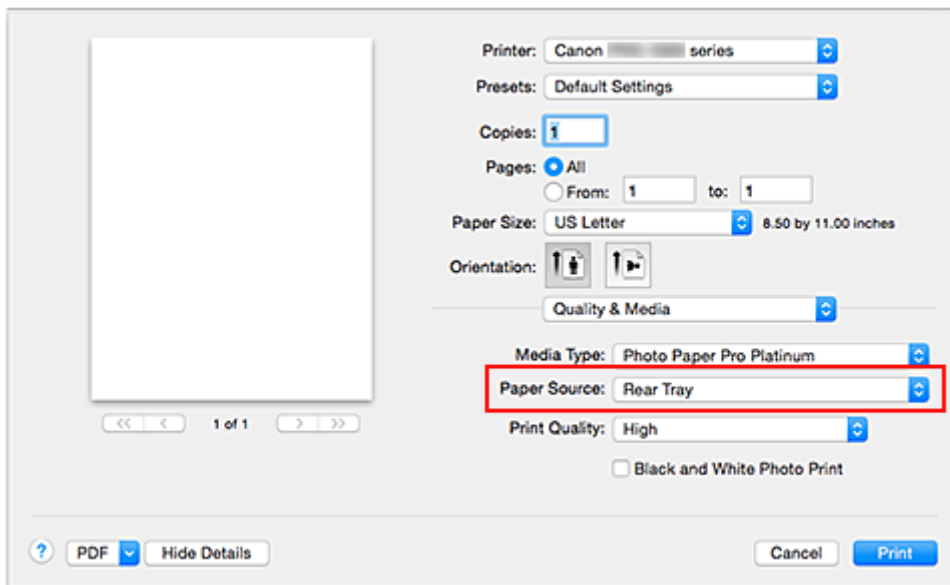

### »»» Wichtig

- Je nach Papiertyp und Papierformat sind unterschiedliche Einstellungen für die Papierzufuhr verfügbar.

## 8. Auswählen der Druckqualität

Wählen Sie unter **Druckqualität (Print Quality)** je nach Druckvorhaben **Höchst (Highest)**, **Hoch (High)** oder **Standard** aus.

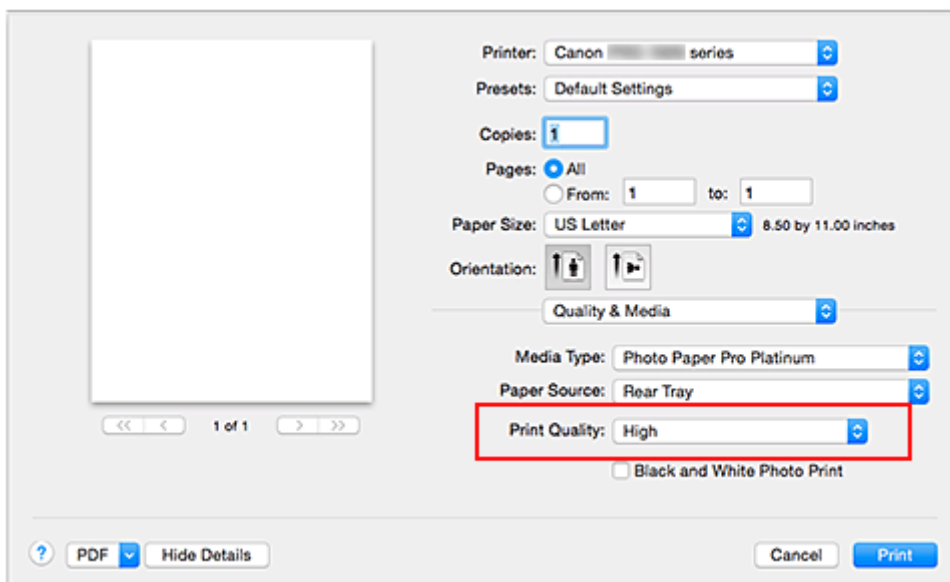

### »»» Wichtig

- Welche Einstellungen für die Druckqualität ausgewählt werden können, kann je nach Druckprofil variieren.

## 9. Abschließen der Konfiguration

Klicken Sie auf **Drucken (Print)**.

Beim Drucken wird das Dokument gemäß dem Typ und Format des Mediums gedruckt.

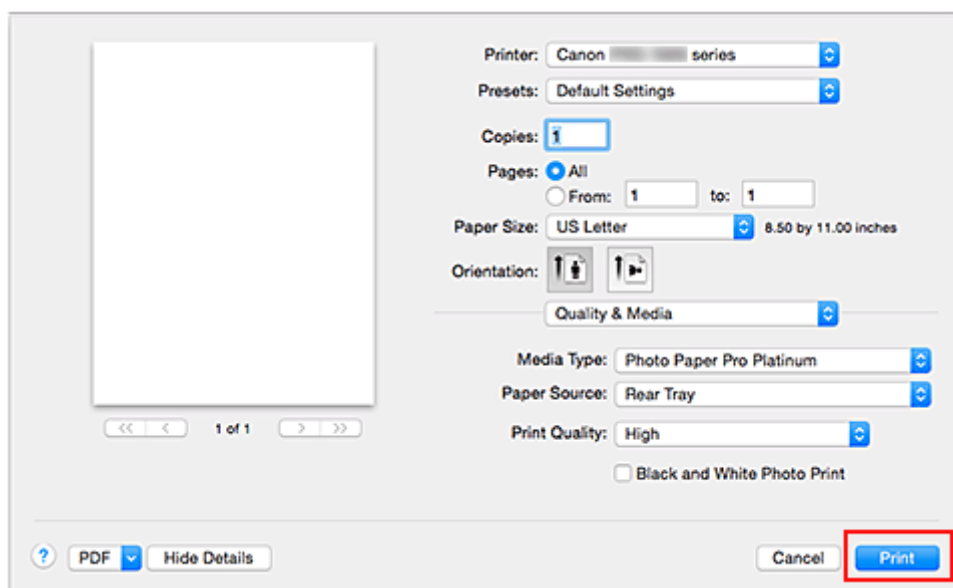

### »»» Wichtig

- Klicken Sie im Bereich **Voreinstellungen (Presets)** auf **Aktuelle Einstellungen als Voreinstellung sichern... (Save Current Settings as Preset...)**, um die [festgelegten Einstellungen zu speichern](#).
- Um über das Fach für manuelle Zufuhr zu drucken, befolgen Sie die Anweisungen zum Vorgang auf dem Bildschirm.

### »»» Hinweis

- Stimmen die Papiereinstellungen im Druckdialogfeld nicht mit den im Drucker registrierten Papierinformationen für das hintere Fach überein, wird möglicherweise ein Fehler ausgegeben. Anweisungen zum Vorgehen bei Fehlern finden Sie unter "[Papiereinstellungen](#)". Details zu den im Drucker registrierten Papierinformationen zum hinteren Fach finden Sie unter:
  - [Papiereinstellungen im Druckertreiber und im Drucker \(Medientyp\)](#)
  - [Papiereinstellungen im Druckertreiber und im Drucker \(Papierformat\)](#)
- Wenn Sie den **Medientyp (Media Type)** im Pop-upmenü **Qualität und Medium (Quality & Media)** auf **Fotopapier Pro Premium Matt (Photo Paper Pro Premium Matte)** oder **Fotopapier Matt (Matte Photo Paper)** festlegen, wird empfohlen, im Druckdialogfeld unter Papierformat (Paper Size) die Option **4 x 6, L** oder „XXX (Rand 25)“ zu wählen. Ist ein anderes Papierformat als „XXX (Rand 25)“ ausgewählt, wird möglicherweise eine Fehlermeldung angezeigt. Wählen Sie „XXX (Rand 25)“, oder ändern Sie die Einstellung für [Vorgegebenen Rand ign \(Cancel Margin Regulation\)](#) für die Papierformateinstellung im Pop-upmenü **Det. Papiereinst. (Paper Detailed Settings)** des Druckdialogfelds.

## Papiereinstellungen im Druckertreiber und im Drucker (Medientyp)

Wenn Sie diesen Drucker verwenden, können Sie optimale Druckergebnisse erzielen, indem Sie einen für den Einsatzzweck geeigneten Medientyp und ein geeignetes [Papierformat](#) auswählen.

Legen Sie die Einstellungen für den verwendeten Medientyp wie unten beschrieben über das Bedienfeld des Druckers oder den Druckertreiber fest.

### »»» Hinweis

- Bei Verwendung des Fachs für manuelle Zufuhr müssen Sie keine Medieninformationen im Drucker angeben.

### Canon-Originalpapiere (Dokumentdruck)

Medienname <Artikelnummer>	Medientyp (Media Type) im Druckertreiber	Im Drucker registrierte Papierinformationen
Canon Red Label Superior <WOP111>	Normalpapier (Plain Paper)	Normalpapier
Canon Océ Office Colour Paper <SAT213>	Normalpapier (Plain Paper)	Normalpapier

### Originalpapiere von Canon (Fotodruck)

Medienname <Artikelnummer>	Medientyp (Media Type) im Druckertreiber	Im Drucker registrierte Papierinformationen
Fotoglanzpapier Plus II <PP-201>	Fotoglanzpapier Plus II (Photo Paper Plus Glossy II)	Glanz Plus II
Professional Fotopapier Platin <PT-101>	Professional Fotopapier Platin (Photo Paper Pro Platinum)	Pro Platin
Professional Fotopapier Hochgl. <LU-101>	Professional Fotopapier Hochgl. (Photo Paper Pro Luster)	Prof. Hochglanz
Photo Papier Plus, Seiden-Glanz <SG-201>	Photo Papier Plus, Seiden-Glanz (Photo Paper Plus Semi-gloss)	Plus Seiden-G
Fotopapier Matt <MP-101>	Fotopapier Matt (Matte Photo Paper)	Matt
Fotopapier Pro Premium Matt <PM-101>	Fotopapier Pro Premium Matt (Photo Paper Pro Premium Matte)	—

### Originalpapiere von Canon (Originalprodukte)

Medienname <Artikelnummer>	Medientyp (Media Type) im Druckertreiber	Im Drucker registrierte Papierinformationen
Fotoetiketten <PS-101>	Fotoglanzpapier Plus II (Photo Paper Plus Glossy II)	Glanz Plus II

### Kein Canon-Originalpapier

Wenn Sie kein Canon-Originalpapier verwenden, können Sie unkompliziert mithilfe der vorhandenen Einstellungen im Bedienfeld des Druckers und dem Druckertreiber drucken.

Medienname <Artikelnummer>	Medientyp (Media Type) im Druckertreiber	Im Drucker registrierte Papierinformationen
Normalpapier (einschließlich Recyclingpapier)	<b>Normalpapier (Plain Paper)</b>	Normalpapier
Fotopapier (ca. 0,1 mm bis unter 0,3 mm)	<b>Leichtes Fotopapier (Lightweight Photo Paper) *2</b>	Leichtes Fotopap.
Fotopapier (ca. 0,3 mm bis unter 0,6 mm)	<b>Schweres Fotopapier (Heavyweight Photo Paper) *2</b>	—
Art-Papier (ca. 0,1 mm bis unter 0,3 mm)	<b>Schweres Fine Art-Papier (Heavyweight Fine Art Paper) *2</b>	Schweres Art-Pap.
Art-Papier (ca. 0,3 mm bis unter 0,6 mm)	<b>Extra schweres Fine Art-Papier (Extra Heavyweight Fine Art Paper) *2</b>	—
Art-Papier *1	<b>Fine-Art-Papier, max. Farbdichte (Highest Density Fine Art Paper)</b>	—
Stoffe mit Canvas-Optik	<b>Canvas *2</b>	Leinwand
Japanisches Papier Washi	<b>Japanisches Papier Washi (Japanese Paper Washi) *2</b>	Japanisches Papier

\*1 Verwenden Sie die Einstellung **Fine-Art-Papier, max. Farbdichte (Highest Density Fine Art Paper)**, wenn Sie besonders dickes Fine Art-Papier verwenden, das mehr Tinte als anderes Papier aufsaugt. Dabei wird mehr Farbe als beim normalen Drucken verbraucht, sodass sich je nach Papiertyp die Farbtiefe erhöht.

Je nach verwendetem Papiertyp kann die Tinte jedoch im Papier verlaufen, sodass Papier abgerieben oder verunreinigt oder die Druckköpfe beschädigt werden können.

\*2 Zum Verbessern der Druckqualität und der Papierzufuhr, wenn anderes Papier verwendet wird (kein Originalpapier von Canon), legen Sie mit dem Media Configuration Tool ein benutzerdefiniertes Papier an, und fügen Sie es dem Drucker hinzu.

Diese Medientypen können als benutzerdefinierte Papierstandards verwendet werden.

## »» Hinweis

- Wenn Sie über das Media Configuration Tool einen neuen Medientyp hinzugefügt haben, öffnen Sie das Canon IJ Printer Utility<sup>2</sup>, wählen Sie unter **Medieninformationen (Media Information)** die Option **Aktualisieren der Medieninformationen (Update Media Information) (Medieninformationen korrigieren (Correct Media Information))**, und aktualisieren Sie die Medieninformationen des Treibers.  
Beim Drucken auf einem neu hinzugefügten Medientyp müssen Sie sowohl die Medieneinstellungen im Druckertreiber als auch die registrierten Medieninformationen im Drucker in die Einstellungen des neuen Mediums ändern.
- Wenn Sie den **Medientyp (Media Type)** im Pop-upmenü **Qualität und Medium (Quality & Media)** auf **Fotopapier Pro Premium Matt (Photo Paper Pro Premium Matte)** oder **Fotopapier Matt (Matte Photo Paper)** festlegen, wird empfohlen, im Druckdialogfeld unter **Papierformat (Paper Size)** die Option **4 x 6, L** oder „XXX (Rand 25)“ zu wählen.  
Informationen zu den druckbaren Bereichen finden Sie unter „[Druckbereich](#)“.

## Papiereinstellungen im Druckertreiber und im Drucker (Papierformat)

Wenn Sie diesen Drucker verwenden, können Sie optimale Druckergebnisse erzielen, indem Sie ein für den Einsatzzweck geeignetes Papierformat auswählen.

Mit diesem Drucker können Sie folgende Papierformate verwenden.

Papierformat (Paper Size) im Druckertreiber	Im Drucker registrierte Papierinformationen
US Brief (US Letter)	Letter
Letter (Rand 25) (Letter (Margin 25))	Letter
US Lang (US Legal)	Legal
A5	A5
A4	A4
A4 (Rand 25) (A4 (Margin 25))	A4
A3	A3
A3 (Rand 25) (A3 (Margin 25))	A3
A3+ 33x48cm 13"x19" (A3+ 13"x19" 33x48cm)	A3+
A3+ (Rand 25) (A3+ (Margin 25))	A3+
A2	A2
A2 (Rand 25) (A2 (Margin 25))	A2
JIS B5	B5
JIS B4	B4
JIS B3	B3
4 x 6	KG/10x15cm(4"x6")
5 x 7	2L(127x178mm)/13x18cm(5"x7")
US Tabloid (Tabloid)	11"x17"(Ledger)
US Tabloid (Rand 25) (Tabloid (Margin 25))	11"x17"(Ledger)
C	17"x22"(ANSI C)
C (Rand 25) (C (Margin 25))	17"x22"(ANSI C)
8 x 10	20x25cm(8"x10")
25x30cm 10"x12" (10"x12" 25x30cm)	25x30cm(10"x12")
36x43cm 14"x17" (14"x17" 36x43cm)	36x43cm(14"x17")
L	L(89x127mm)
Benutzerdefiniert	Andere

# Festlegen der Anzahl der Kopien und der Druckreihenfolge

Seiten sortieren (Collate pages) + Umkehren (Reverse)

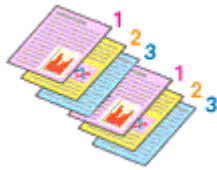

Seiten sortieren (Collate pages) + Normal

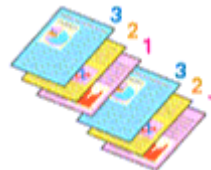

Umkehren (Reverse)

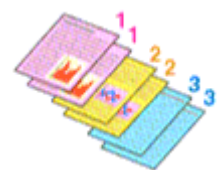

So legen Sie die Anzahl der Kopien und die Druckreihenfolge fest:

## 1. Festlegen der Anzahl der zu druckenden Exemplare

Geben Sie die Anzahl der zu druckenden Exemplare unter **Kopien (Copies)** im [Dialog "Drucken"](#) an.

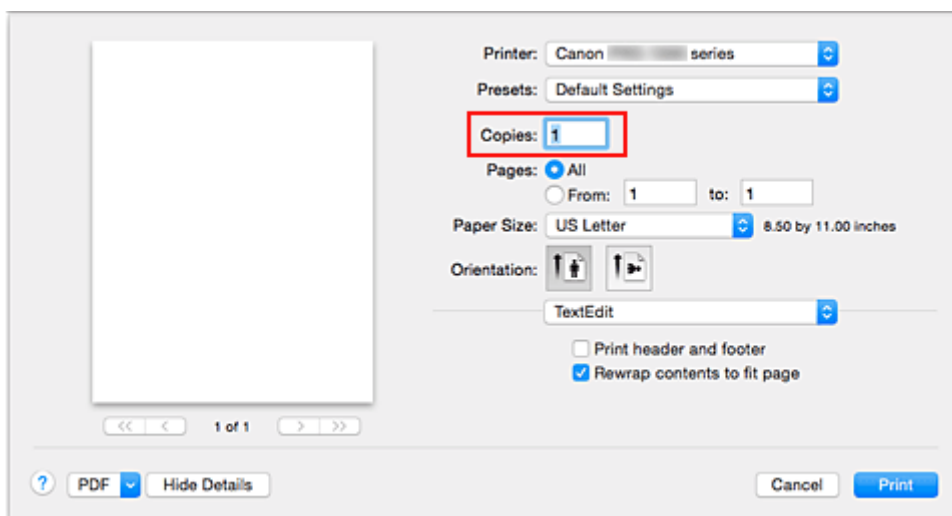

## 2. Auswählen von **Papierhandhabung (Paper Handling)** im Pop-up-Menü

## 3. Aktivieren des Kontrollkästchens **Seiten sortieren (Collate pages)**, wenn im Feld **Kopien (Copies)** mehrere Kopien angegeben wurden

Wenn Sie das Kontrollkästchen **Seiten sortieren (Collate pages)** aktivieren, werden die Kopien von mehrseitigen Dokumenten in kompletten Sätzen ausgedruckt.

Deaktivieren Sie diese Option, wenn jeweils die Seiten mit derselben Seitenzahl zusammen gedruckt werden sollen.

## 4. Festlegen der Druckreihenfolge

Aktivieren Sie **Seitenfolge (Page Order)**.

Bei der Auswahl von **Automatisch (Automatic)** und **Umkehren (Reverse)** startet der Druckvorgang von der letzten Seite.

Bei der Auswahl von **Normal** startet der Druckvorgang von der ersten Seite.

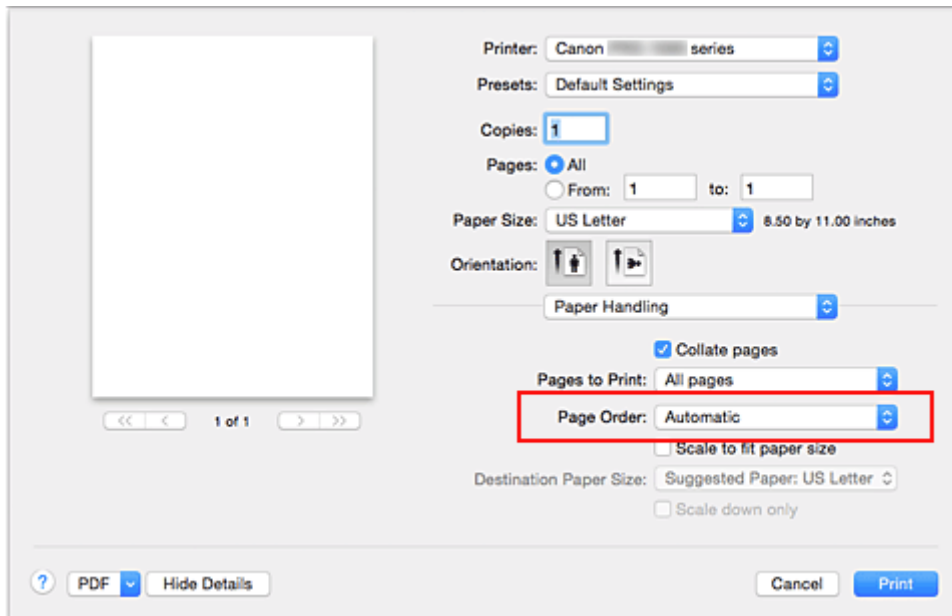

## 5. Abschließen der Konfiguration

Klicken Sie auf **Drucken (Print)**.

Beim Drucken wird die angegebene Anzahl an Kopien in der festgelegten Druckreihenfolge gedruckt.

### »» Wichtig

- Wenn die Anwendung, mit der Sie Ihr Dokument erstellt haben, dieselbe Funktion hat, nehmen Sie die Einstellungen im Druckertreiber vor. Ist das Druckergebnis in diesem Fall nicht annehmbar, legen Sie die Einstellungen in der Anwendung fest. Wenn Sie die Anzahl der Kopien und die Druckreihenfolge sowohl in der Anwendungssoftware als auch im Druckertreiber festlegen, wird möglicherweise ein Vielfaches der Werte in den beiden Einstellungen gedruckt oder die angegebene Reihenfolge nicht berücksichtigt.

## Festlegen des Heftrands



So legen Sie die Randbreite und die Heftseite fest:

1. Wählen Sie im Popupmenü des [Druckdialogfelds](#) **Seitenverarbeitung (Page Processing)** aus.

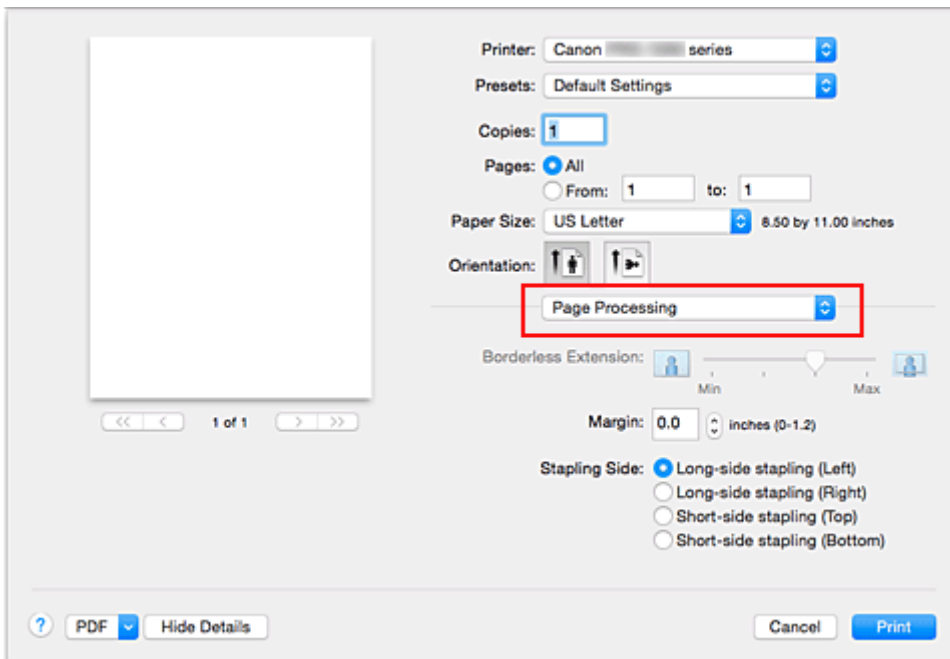

2. Festlegen der Randbreite und der Heftseite

Legen Sie bei Bedarf unter **Rand (Margin)** die Randbreite fest, und wählen Sie eine Heftposition in der Liste **Heftseite (Stapling Side)** aus.

### »» Hinweis

- Der Drucker verringert den Druckbereich automatisch abhängig von der Position des Heftrands.

3. Abschließen der Konfiguration

Klicken Sie auf **Drucken (Print)**.

Wenn Sie den Druckvorgang ausführen, werden die Daten mit der festgelegten Randbreite und Heftseite gedruckt.



## »» Wichtig

- Wenn der randlose Druck aktiviert ist, sind die Optionen **Rand (Margin)** und **Heftseite (Stapling Side)** nicht verfügbar.

## Randloser Druck

Die Funktion für das randlose Drucken erlaubt das Drucken ohne jeden Rand, indem die Daten vergrößert werden, sodass sie leicht über den Rand des Papiers hinausreichen. Beim Standarddruck werden um den Dokumentbereich Ränder erstellt. Beim randlosen Druck werden diese Ränder jedoch nicht erstellt. Wählen Sie den randlosen Druck, wenn Sie z. B. ein Foto ohne umgebenden Rand drucken wollen.

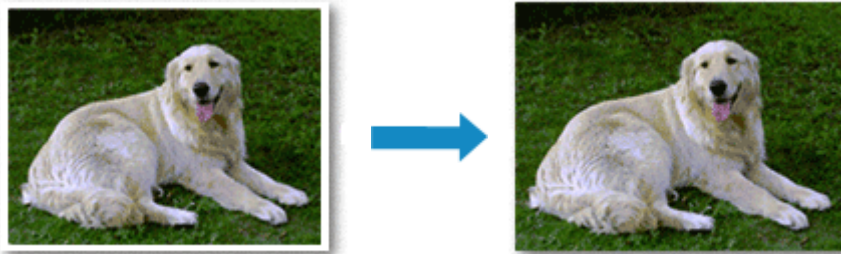

Die Funktion für randlosen Druck wird folgendermaßen eingestellt:

### Festlegen des randlosen Drucks

1. Auswählen der Größe des Papiers, das für den randlosen Druck verwendet werden soll

Wählen Sie „XXX (randlos)“ unter **Papierformat (Paper Size)** im [Dialog "Drucken"](#) aus.

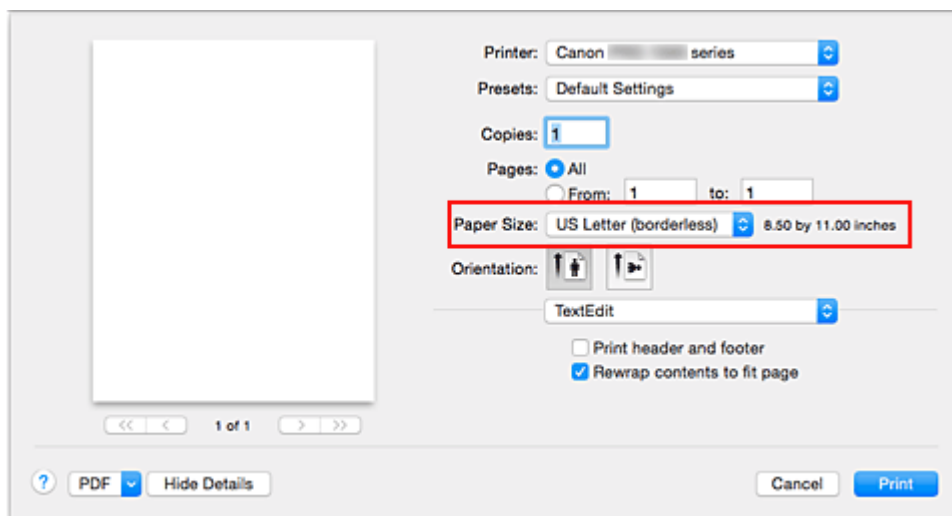

2. Wählen Sie im Pop-up-Menü **Seitenverarbeitung (Page Processing)** aus.

3. Anpassen des Erweiterungsumfangs

Passen Sie den Erweiterungsumfang bei Bedarf mit dem Schieberegler **Randlose Erweiterung (Borderless Extension)** an.

Wenn Sie den Regler nach rechts verschieben, wird der Umfang größer, wenn Sie ihn nach links verschieben, wird er kleiner.

In den meisten Fällen ist es empfehlenswert, den Schieberegler auf die zweite Position von rechts zu stellen.

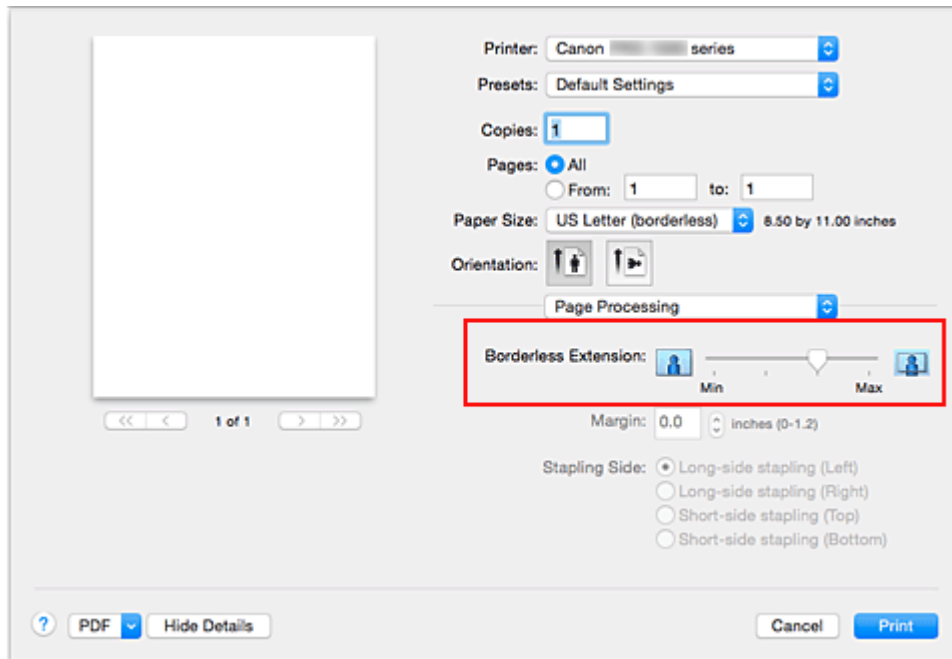

### »»» Wichtig

- Wenn der Schieberegler **Randlose Erweiterung (Borderless Extension)** ganz rechts steht, können sich auf der Rückseite des Papiers Verschmierungen zeigen.

#### 4. Abschließen der Konfiguration

Klicken Sie auf **Drucken (Print)**.

Wenn Sie den Druckvorgang ausführen, werden die Daten ohne Rand auf das Papier gedruckt.

### »»» Wichtig

- Beim randlosen Druck werden nur bestimmte Papierformate unterstützt. Stellen Sie sicher, dass Sie unter **Papierformat (Paper Size)** ein Format auswählen, für das "randlos" angegeben ist.
- Ist der randlose Druck aktiviert, sind die Optionen **Normalpapier (Plain Paper)**, **Hagaki** und **Hagaki (A)** in der Liste **Medientyp (Media Type)** unter **Qualität und Medium (Quality & Media)** im Popupmenü des Druckdialogfensters abgeblendet und nicht verfügbar.
- Je nach Papiertyp kann die Druckqualität an den oberen und unteren Rändern des Papiers beim randlosen Drucken abnehmen. Beim randlosen Drucken auf dickem Papier kann die Vorder- oder Rückseite des Papiers verschmiert werden.
- Wenn sich das Verhältnis von Höhe zu Breite von den Bilddaten unterscheidet, wird abhängig vom Format des Mediums ein Teil des Bildes möglicherweise nicht gedruckt. Beschneiden Sie in diesem Fall die Bilddaten mit einer Anwendungssoftware entsprechend dem Papierformat.
- Wenn der Zoomdruck oder der Seitenlayoutdruck aktiviert ist, können Sie keinen randlosen Druck durchführen.

### »»» Hinweis

- Wird als **Medientyp (Media Type)** im Popupmenü **Qualität und Medium (Quality & Media)** des Druckdialogfensters **Fotopapier Pro Premium Matt (Photo Paper Pro Premium Matte)** oder **Fotopapier Matt (Matte Photo Paper)** ausgewählt, wird vom ganzseitigen randlosen Druck abgeraten.

## Erweitern der zu druckenden Bildfläche des Dokuments

Wenn Sie einen großen Wert für die Erweiterung festlegen, können Sie ohne Probleme randlos drucken. Der Teil des Dokuments, der über den Papierbereich hinausragt, wird jedoch nicht gedruckt. Dies bedeutet, dass Objekte im Randbereich eines Fotos unter Umständen ausgeblendet werden.

Reduzieren Sie den Erweiterungswert, wenn Sie mit dem Ergebnis des randlosen Druckens nicht zufrieden sind. Wird der Schieberegler **Randlose Erweiterung (Borderless Extension)** nach links verschoben, nimmt der Erweiterungsumfang ab.

### »» Wichtig

- Wenn der Erweiterungsumfang verringert wird, kann je nach Papiergröße ein unerwünschter Rand auf dem Ausdruck erscheinen.

### »» Hinweis

- Befindet sich der Schieberegler **Randlose Erweiterung (Borderless Extension)** ganz links, werden die Bilddaten nicht beschnitten. Wählen Sie diese Einstellung, wenn Sie die Adressseite einer Postkarte bedrucken, damit die Postleitzahl des Absenders an der richtigen Position gedruckt wird.

# Anpassen des Dokuments an die Papiergröße



So drucken Sie ein Dokument mit automatisch vergrößerten oder verkleinerten und an die Papiergröße angepassten Seiten:

## 1. Überprüfen des Seitenformats

Stellen Sie sicher, dass die Einstellung unter **Papierformat (Paper Size)** im [Dialog "Drucken"](#) mit der Einstellung in der Anwendungssoftware übereinstimmt.

## 2. Auswählen von **Papierhandhabung (Paper Handling)** im Popupmenü

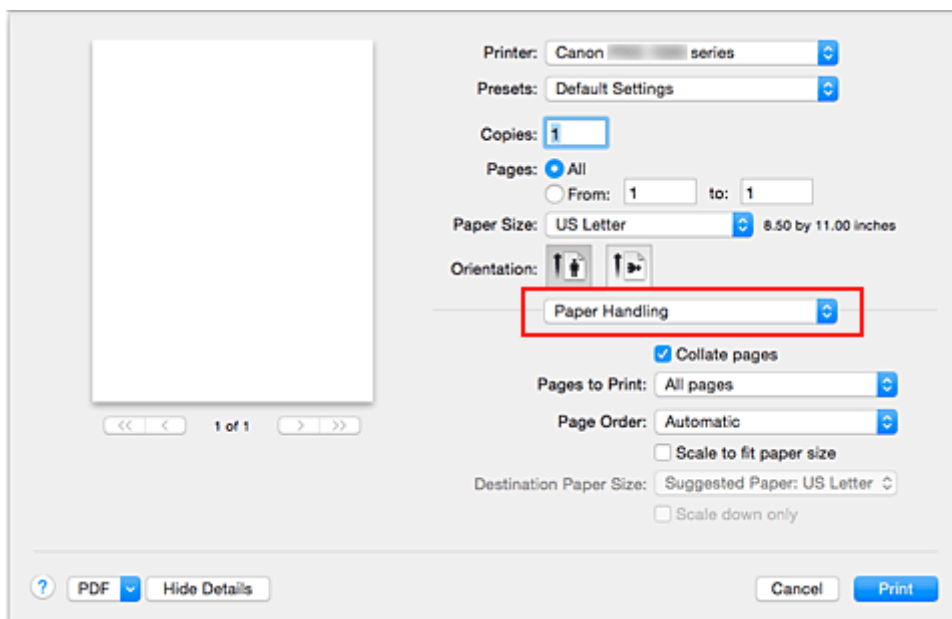

## 3. Festlegen des Druckpapierformats

Aktivieren Sie das Kontrollkästchen **An Papierformat anpassen (Scale to fit paper size)**. Wählen Sie dann im Popupmenü **Papierformat des Ziels (Destination Paper Size)** das Papierformat des in den Drucker eingelegten Papiers aus.

## 4. Aktivieren des Kontrollkästchens **Nur verkleinern (Scale down only)** bei Bedarf

Wenn Sie dieses Kontrollkästchen aktivieren, wird das Dokument an die Papiergröße angepasst, sofern es größer ist als das Papierformat. Wenn das Dokument kleiner ist als das Papierformat, wird es in Originalgröße gedruckt.

## 5. Abschließen der Konfiguration

Klicken Sie auf **Drucken (Print)**.

Beim Drucken wird das Dokument so vergrößert oder verkleinert, dass es auf die Seite passt.

## Zoomdruck

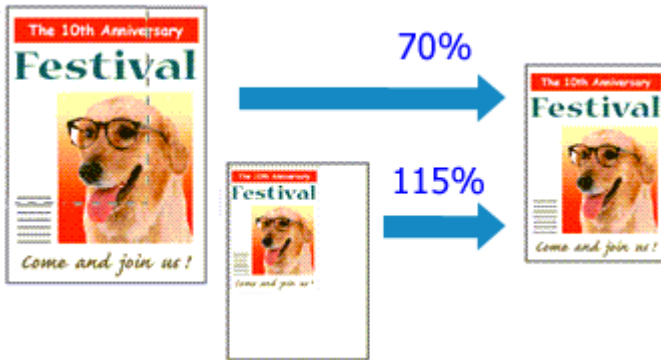

So drucken Sie ein Dokument mit vergrößerten oder verkleinerten Seiten:

### 1. Auswählen des Druckers

Wählen Sie im [Dialog "Seite einrichten"](#) in der Liste **Format für (Format For)** den Namen Ihres Druckermodells.

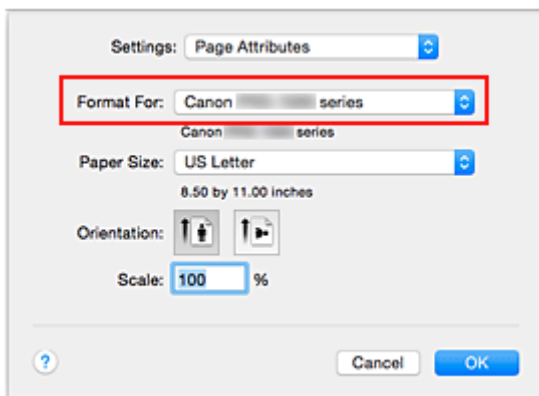

### 2. Einstellen des Zoomdrucks

Geben Sie unter **Größe (Scale)** den Skalierungsfaktor an und klicken Sie auf **OK**.

#### »» Hinweis

- Je nachdem, welchen Wert Sie für **Größe (Scale)** eingestellt haben, wird u. U. eine Fehlermeldung ausgegeben.

### 3. Abschließen der Konfiguration

Klicken Sie im [Dialog "Drucken"](#) auf **Drucken (Print)**.

Das Dokument wird nun mit dem angegebenen Vergrößerungs- bzw. Verkleinerungsfaktor gedruckt.

#### »» Wichtig

- Wenn die Anwendung, mit der Sie das Original erstellt haben, über eine Funktion zum skalierten Drucken verfügt, nehmen Sie die entsprechenden Einstellungen in Ihrer Anwendung vor. Sie müssen nicht dieselbe Einstellung im Dialog "Seite einrichten" konfigurieren.

# Seitenlayoutdruck

Mit dem Seitenlayoutdruck können Sie mehrere Seiten auf einem Blatt Papier ausdrucken.



So verwenden Sie die Funktion Seitenlayoutdruck:

1. Auswählen von **Layout** im Popupmenü vom [Dialog "Drucken"](#)

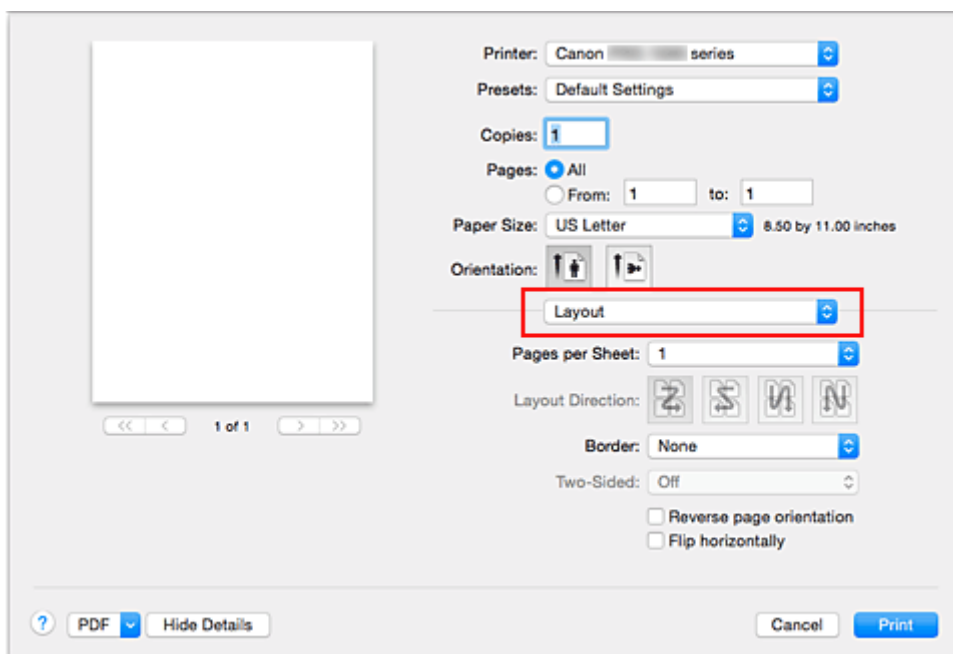

2. Festlegen der Anzahl der Seiten, die auf ein Blatt gedruckt werden sollen

Geben Sie unter **Seiten pro Blatt (Pages per Sheet)** die Anzahl der Seiten an, die auf ein Blatt gedruckt werden sollen.

3. Richten Sie bei Bedarf die folgenden Optionen ein

### Seitenfolge (Layout Direction)

Wählen Sie ein Symbol in der Liste aus, um die Anordnung der Seiten auf dem Blatt zu ändern.

### Rahmen (Border)

Wählen Sie einen Seitenrand aus, der als Rahmen um jede Dokumentseite gedruckt werden soll.

### Seitenausrichtung umkehren (Reverse page orientation)

Aktivieren Sie dieses Kontrollkästchen, um die Papierausrichtung zu ändern.

### Horizontal spiegeln (Flip horizontally)

Aktivieren Sie dieses Kontrollkästchen, wenn Sie das Dokument spiegeln möchten.



#### 4. Abschließen der Konfiguration

Klicken Sie auf **Drucken (Print)**.

Beim Drucken des Dokuments wird auf jedem Blatt die angegebene Anzahl an Seiten in der festgelegten Reihenfolge gedruckt.

# Bedrucken von Postkarten

In diesem Abschnitt wird die Vorgehensweise für den Postkartendruck beschrieben.

1. [Legen Sie eine Postkarte](#) in den Drucker ein.

2. Auswählen des Papierformats im [Dialog "Drucken"](#)

Wählen Sie **Postkarte (Postcard)** oder **Postkarte - Doppelt (Postcard Double)** aus dem Menü **Papierformat (Paper Size)**.

## »» Wichtig

- Antwortkarten können nur verwendet werden, wenn sie über den Computer gedruckt werden.
- Setzen Sie beim Drucken einer Antwortkarte das Papierformat über die Anwendungssoftware oder den Druckertreiber stets auf **Postkarte - Doppelt (Postcard Double)**.
- Falten Sie die Antwortkarte nicht. Bei einer Knickfalte kann der Drucker die Postkarte nicht ordnungsgemäß einziehen, was zu einem Papierstau oder versetzt gedruckten Zeilen führen kann.
- Der randlose Druck ist bei Antwortkarten nicht verfügbar.

3. Auswählen von **Qualität und Medium (Quality & Media)** im Pop-up-Menü

4. Auswählen des Medientyps

Wählen Sie unter **Medientyp (Media Type)** den Typ des in den Drucker eingelegten Papiers.

## »» Wichtig

- Der Drucker kann nicht auf Postkarten drucken, die mit Fotos oder Etiketten versehen sind.
- Wenn Sie die Seiten von Postkarten separat bedrucken, erzielen Sie ein besseres Druckergebnis, wenn Sie zuerst die Mitteilungssseite und anschließend die Adressseite drucken.
- Die Papiereinstellungen im Dialogfeld für das Drucken unterscheiden sich, je nachdem, ob Sie die Adressseite oder Mitteilungssseite bedrucken. Details zu den im Druckdialogfeld und im Drucker registrierten Papierinformationen zum hinteren Fach finden Sie unter:
  - [Papiereinstellungen im Druckertreiber und im Drucker \(Medientyp\)](#)
  - [Papiereinstellungen im Druckertreiber und im Drucker \(Papierformat\)](#)

5. Abschließen der Konfiguration

Klicken Sie auf **Drucken (Print)**.

Beim Ausführen des Druckvorgangs werden die Daten auf die Postkarte gedruckt.

## »» Wichtig

- Wenn Sie in einer vor dem Starten des Druckvorgangs angezeigten Anleitungsmeldung das Kontrollkästchen **Nicht mehr anzeigen (Do not show again)** aktivieren, werden keine weiteren Anleitungsmeldungen angezeigt.

## Ändern der Geräteeinstellungen zur transparenten Beschichtung

Wenn Sie die transparente Beschichtung ausführen, wendet der Drucker Chrominanz-Optimierer-Tinte (CO) auf die Druckoberfläche an und ermöglicht Ihnen die Anpassung des Glanzes.

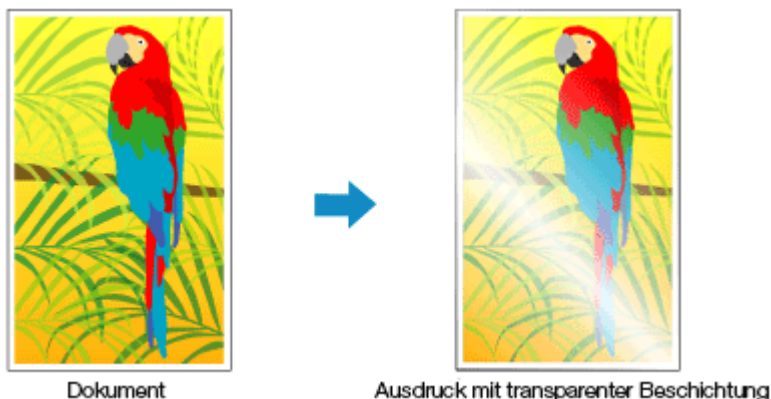

In diesem Abschnitt werden die Vorgehensweisen zur Änderung der Einstellungen für die transparente Beschichtung beschrieben.

1. Öffnen Sie im [Druckdialogfeld](#) das Pop-up-Menü, und wählen Sie **Det. Papiereinst. (Paper Detailed Settings)**

2. Festlegen des Bereichs mit transparenter Beschichtung

Wählen Sie unter **Bereich mit transparenter Beschichtung (Clear Coating Area)** die Option **Autom. (Auto)** oder **Gesamt (Overall)** aus.

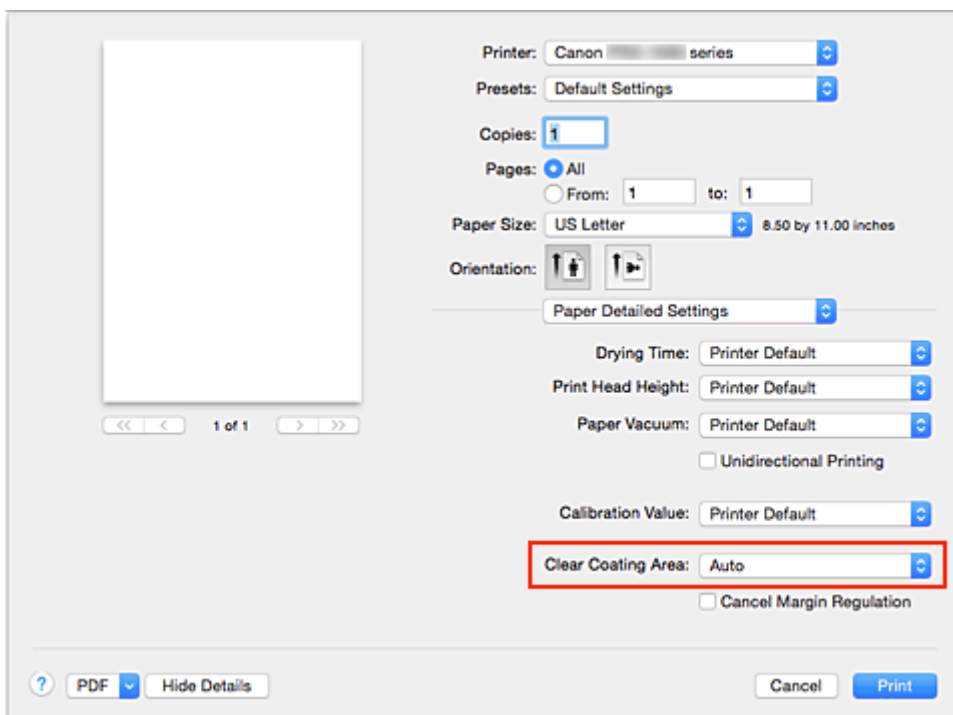

### Autom. (Auto)

Der Drucker legt die Bereiche für die transparente Beschichtung automatisch fest und bestimmt, ob die transparente Beschichtung ausgeführt wird.

Möglicherweise kann der Verbrauch der Chrominanz-Optimierer-Tinte (CO) reduziert oder die Druckgeschwindigkeit erhöht werden.

### **Gesamt (Overall)**

Der Drucker wendet die transparente Beschichtung auf den gesamten Druckbereich an.

Wenn die Ergebnisse der transparenten Beschichtung bei der Auswahl von **Autom. (Auto)** nicht zufriedenstellend sind, wählen Sie **Gesamt (Overall)** aus.

### **»» Wichtig**

- Überprüfen Sie unter **Qualität und Medium (Quality & Media)** die Option **Medientyp (Media Type)**. Wenn ein anderer Medientyp als **Fotoglanzpapier Plus II (Photo Paper Plus Glossy II)**, **Professional Fotopapier Platin (Photo Paper Pro Platinum)**, **Professional Fotopapier Hochgl. (Photo Paper Pro Luster)**, **Photo Papier Plus, Seiden-Glanz (Photo Paper Plus Semi-gloss)**, **Leichtes Fotopapier (Lightweight Photo Paper)** oder **Schweres Fotopapier (Heavyweight Photo Paper)** ausgewählt ist, können Sie **Gesamt (Overall)** nicht auswählen.
- Wenn **Gesamt (Overall)** ausgewählt wurde und der Medientyp in einen Typ geändert wird, der nicht mit der Einstellung **Gesamt (Overall)** verwendet werden kann, wird die Einstellung für den Bereich mit transparenter Beschichtung in **Autom. (Auto)** geändert.

### 3. Abschließen der Konfiguration

Klicken Sie auf **Drucken (Print)**.

Wenn der Druckvorgang ausgeführt wird, wird der festgelegte transparente Beschichtungseffekt beim Drucken des Dokuments hinzugefügt.

## Umschalten der Papierzufuhr nach Bedarf

Dieser Drucker bietet zwei Papierzufuhrmöglichkeiten: ein manuelles Einzugsfach und ein hinteres Fach. Sie können den Druckvorgang vereinfachen, indem Sie eine Papierzufuhr auswählen, die dem Medientyp oder dem Zweck am besten entspricht.

So wählen Sie die Papierzufuhr aus:

1. Auswahl von **Qualität und Medium (Quality & Media)** im Popupmenü vom [Dialog "Drucken"](#)

2. Auswählen des Medientyps

Wählen Sie unter **Medientyp (Media Type)** den Typ des in den Drucker eingelegten Papiers.

3. Wählen Sie die Papierzufuhr aus

Wählen Sie unter **Papierzufuhr (Paper Source)** die Option aus, die Ihrem Zweck am besten entspricht.

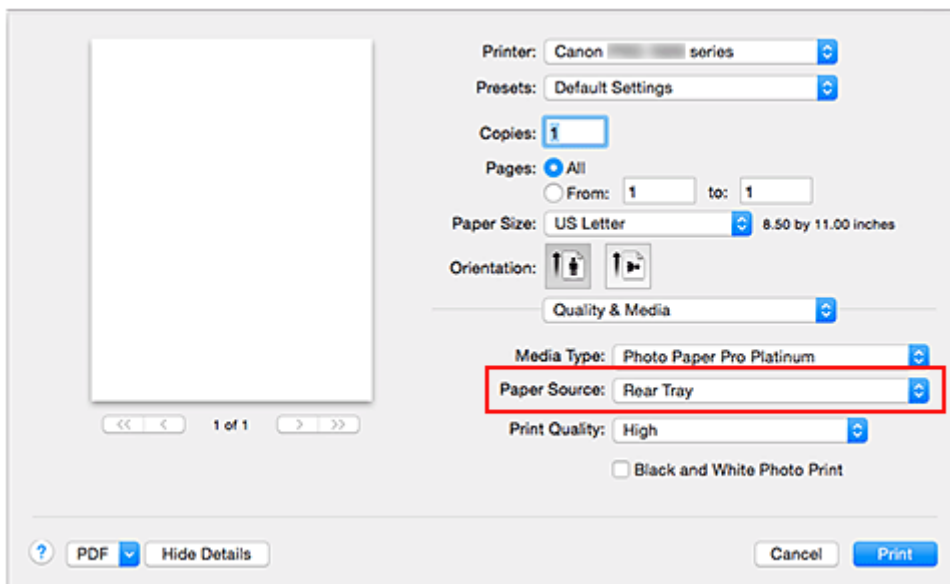

### Manueller Einzug (Manual Feed)

Papier wird aus dem manuellen Einzugsfach hinten eingezogen.

#### »»» Wichtig

- Wenn im Druckdialogfeld unter **Papierformat (Paper Size)** die Option **A5, JIS B5, 4 x 6, 5 x 7, L, Postkarte (Postcard)** oder **Postkarte – Doppelt (Postcard Double)** eingestellt ist, kann das Papier nicht über das Fach für manuelle Zufuhr an der Rückseite zugeführt werden.
- Wenn im Druckdialogfeld im Popupmenü **Qualität und Medium (Quality & Media)** unter **Medientyp (Media Type)** die Option **Normalpapier (Plain Paper), Hagaki (A), Ink Jet Hagaki** oder **Hagaki** eingestellt ist, kann das Papier nicht über das Fach für manuelle Zufuhr an der Rückseite zugeführt werden.

### Hinteres Fach (Rear Tray)

Papier wird aus dem hinteren Fach eingezogen.

#### »»» Wichtig

- Wenn **Fotopapier Pro Premium Matt (Photo Paper Pro Premium Matte)**, **Schweres Fotopapier (Heavyweight Photo Paper)**, **Extra schweres Fine Art-Papier (Extra Heavyweight Fine Art Paper)** oder **Fine-Art-Papier, max. Farbdichte (Highest Density Fine**

**Art Paper** im Menü **Medientyp (Media Type)** unter **Qualität und Medium (Quality & Media)** im Popupmenü des Druckdialogfelds ausgewählt ist, kann kein Papier über das hintere Fach zugeführt werden.

#### 4. Abschließen der Konfiguration

Klicken Sie auf **Drucken (Print)**.

Wenn Sie den Druckvorgang ausführen, verwendet der Drucker die angegebene Papierzufuhr zum Drucken der Daten.

#### **Hinweis**

- Stimmen die Papiereinstellungen im Druckdialogfeld nicht mit den im Drucker registrierten Papierinformationen für das hintere Fach überein, wird möglicherweise ein Fehler ausgegeben. Anweisungen zum Vorgehen bei Fehlern finden Sie unter "[Papiereinstellungen](#)". Details zu den im Drucker registrierten Papierinformationen zum hinteren Fach finden Sie unter:
  - [Papiereinstellungen im Druckertreiber und im Drucker \(Medientyp\)](#)
  - [Papiereinstellungen im Druckertreiber und im Drucker \(Papierformat\)](#)

## Festlegen des Papierformats (benutzerdefiniertes Format)

Sie können Höhe und Breite des Papiers angeben, wenn das Papierformat nicht im Menü **Papierformat (Paper Size)** verfügbar ist. Ein solches Papierformat wird "benutzerdefiniertes Format" genannt.

So richten Sie ein benutzerdefiniertes Papierformat ein:

### 1. Erstellen eines neuen benutzerdefinierten Papierformats

Wählen Sie im [Dialog "Drucken"](#) unter **Papierformat (Paper Size)** die Option **Eigene Papierformate... (Manage Custom Sizes...)** aus.

Klicken Sie in dem daraufhin angezeigten Dialogfeld auf **+**.

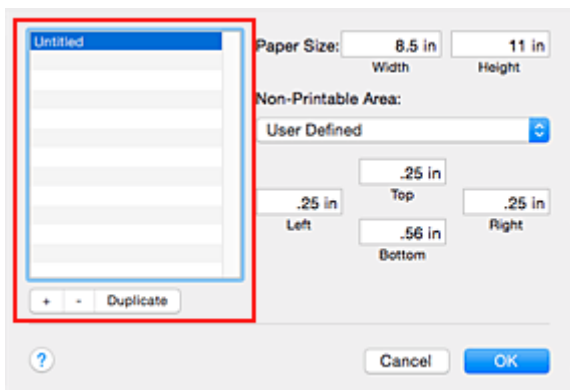

Ohne Titel (**Untitled**) wird zur Liste hinzugefügt.

### 2. Festlegen von Details zum benutzerdefinierten Papierformat

Doppelklicken Sie auf **Ohne Titel (Untitled)**, geben Sie den Namen des zu speichernden Papierformats ein, und legen Sie unter **Papierformat (Paper Size)** die **Breite (Width)** und **Höhe (Height)** des Papiers fest.

Wählen Sie **Benutzerdefiniert (User Defined)** oder Ihr Modell unter **Nicht bedruckbarer Bereich (Non-Printable Area)**, und geben Sie dann die Ränder ein.

### 3. Eintragen des benutzerdefinierten Papierformats

Klicken Sie auf **OK**.

Das benutzerdefinierte Papierformat wird nun registriert.

## »»» Wichtig

- Wenn Sie in der Anwendungssoftware, mit der Sie Ihr Dokument erstellt haben, Werte für die Höhe und Breite angeben können, legen Sie diese Werte in der Anwendung fest. Wenn Sie diese Werte in der Anwendungssoftware nicht angeben können, legen Sie die Werte mithilfe der oben angeführten Vorgehensweise im Druckertreiber fest.

## »»» Hinweis

- Um ein gespeichertes Papierformat zu duplizieren, wählen Sie es in der Liste **Eigene Papierformate (Custom Paper Sizes)** aus und klicken auf **Duplizieren (Duplicate)**.
- Um ein gespeichertes Papierformat zu löschen, wählen Sie es in der Liste **Eigene Papierformate (Custom Paper Sizes)** aus und klicken auf **-**.
- Stimmen die Papiereinstellungen im Druckdialogfeld nicht mit den im Drucker registrierten Papierinformationen für das hintere Fach überein, wird möglicherweise ein Fehler ausgegeben.

Anweisungen zum Vorgehen bei Fehlern finden Sie unter "[PapierEinstellungen](#)".

Details zu den im Drucker registrierten Papierinformationen zum hinteren Fach finden Sie unter:

- [PapierEinstellungen im Druckertreiber und im Drucker \(Medientyp\)](#)
- [PapierEinstellungen im Druckertreiber und im Drucker \(Papierformat\)](#)



## **Ändern der Druckqualität und Korrigieren der Bilddaten**

- **Festlegen der Druckqualität (Benutzerdefiniert)**
- **Drucken von Farbdokumenten in Schwarzweiß**
- **Anpassen des Farbtons**
- **Festlegen der Farbkorrektur**
- **Optimaler Fotodruck von Bilddaten**
- **Anpassen der Farben mit dem Druckertreiber**
- **Drucken mit ICC-Profilen (Angabe eines ICC-Profiles mit der Anwendungssoftware)**
- **Drucken mit ICC-Profilen (Angabe eines ICC-Profiles mit dem Druckertreiber)**
- **Interpretieren des ICC-Profiles**
- **Anpassen der Farbbalance**
- **Einstellen der Helligkeit**
- **Einstellen des Kontrasts**
- **Ändern der Geräteeinstellungen zur transparenten Beschichtung**

## Festlegen der Druckqualität (Benutzerdefiniert)

Die Druckqualität kann unter **Benutzerdefiniert (Custom)** festgelegt werden.

So legen Sie die Druckqualität fest:

1. Auswahl von **Qualität und Medium (Quality & Media)** im Popupmenü vom [Dialog "Drucken"](#)
2. Auswählen der Druckqualität

Aktivieren Sie **Benutzerdefiniert (Custom)** als **Druckqualität (Print Quality)**.

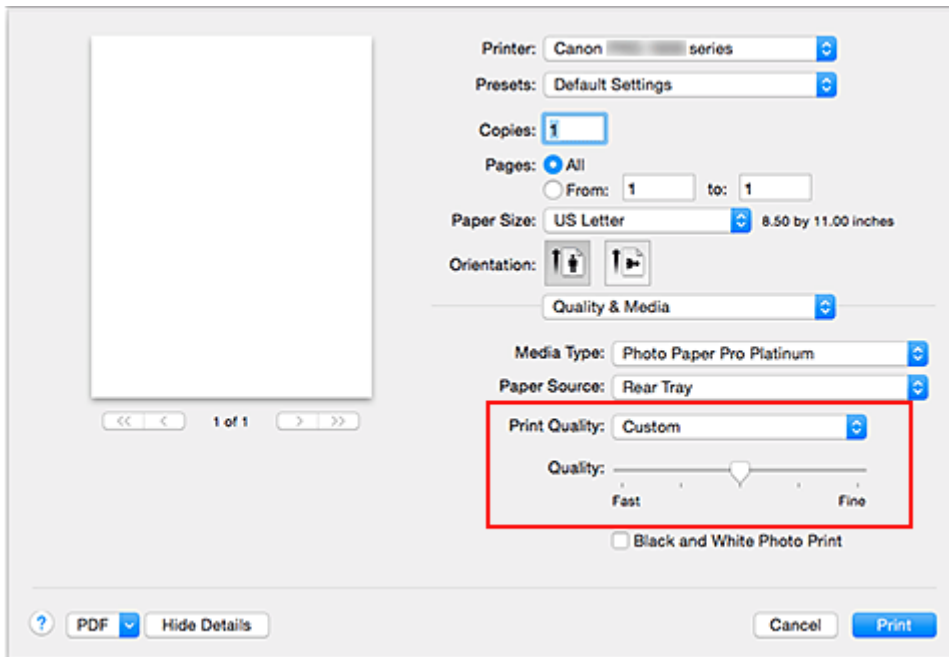

3. Festlegen der Druckqualität

Bewegen Sie den Schieberegler **Qualität (Quality)** an die gewünschte Position.

4. Abschließen der Konfiguration

Klicken Sie auf **Drucken (Print)**.

Wenn Sie den Druckvorgang ausführen, werden die Bilddaten mit der ausgewählten Druckqualität gedruckt.

### »»» Wichtig

- Bestimmte Druckqualitätsoptionen sind je nach den unter **Medientyp (Media Type)** gewählten Einstellungen nicht verfügbar.

## Verwandte Themen

- [Festlegen der Farbkorrektur](#)
- [Anpassen der Farbbalance](#)
- [Einstellen der Helligkeit](#)
- [Einstellen des Kontrasts](#)

## Drucken von Farbdokumenten in Schwarzweiß

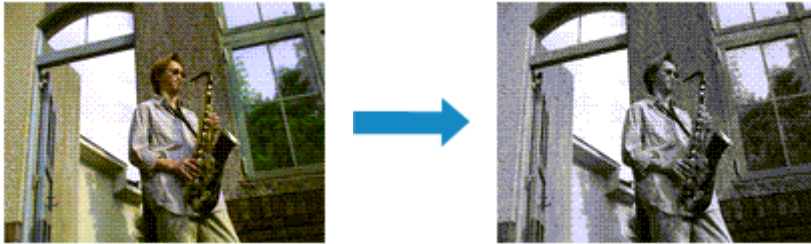

So drucken Sie ein farbiges Dokument schwarzweiß:

1. Auswahl von **Qualität und Medium (Quality & Media)** im Popupmenü vom [Dialog "Drucken"](#)
2. Festlegen des Schwarzweiß-Fotodrucks

Aktivieren Sie das Kontrollkästchen **Schwarzweiß-Fotodruck (Black and White Photo Print)**.

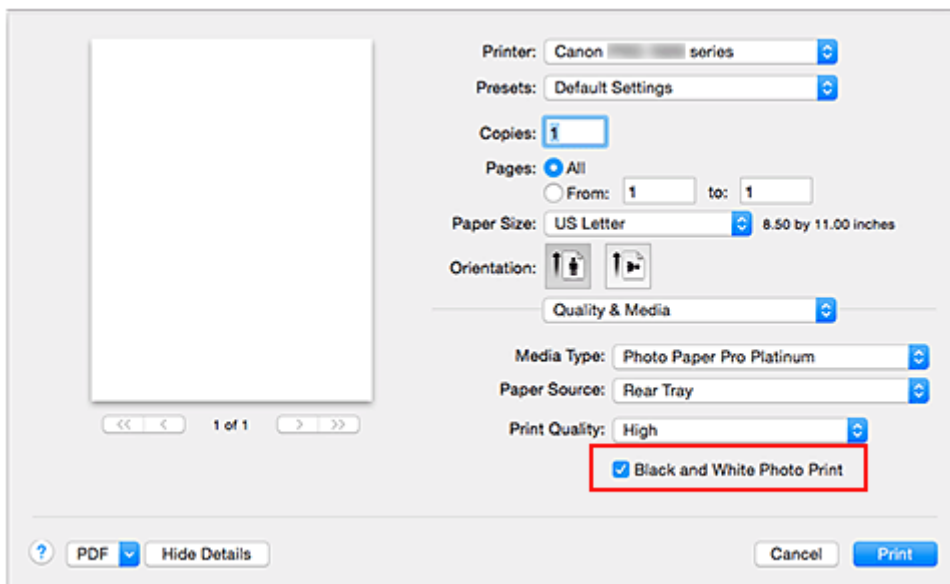

3. Abschließen der Konfiguration

Klicken Sie auf **Drucken (Print)**.

Wenn Sie den Druckvorgang ausführen, wird das Dokument in ein Graustufendokument umgewandelt. So können Sie ein Farbdokument schwarzweiß drucken.

### »» Hinweis

- Bei der Funktion **Schwarzweiß-Fotodruck (Black and White Photo Print)** werden neben der schwarzen Tinte u. U. auch andere Tinten verwendet.

## Verwandtes Thema

- [Anpassen des Farbtons](#)

## Anpassen des Farbtons

Beim Drucken von Schwarzweißfotos können Sie die kühlenden Effekte kühler Farben und die wärmenden Effekte warmer Farben erzeugen.

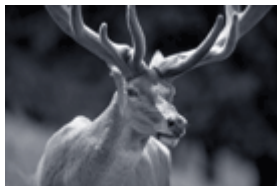

**Kühler Tonwert (Cool Tone)** ist ausgewählt



**Schwarzweiß (Black and White)** ist ausgewählt



**Warmer Tonwert (Warm Tone)** ist ausgewählt

So passen Sie den Farbton an:

1. Auswahl von **Qualität und Medium (Quality & Media)** im Popupmenü vom [Dialog "Drucken"](#)

2. Auswählen des Medientyps

Wählen Sie unter **Medientyp (Media Type)** die Option **Fotoglanzpapier Plus II (Photo Paper Plus Glossy II)**, **Professional Fotopapier Platin (Photo Paper Pro Platinum)**, **Professional Fotopapier Hochgl. (Photo Paper Pro Luster)**, **Photo Papier Plus, Seiden-Glanz (Photo Paper Plus Semi-gloss)**, **Leichtes Fotopapier (Lightweight Photo Paper)**, **Schweres Fotopapier (Heavyweight Photo Paper)**, **Fotopapier Pro Premium Matt (Photo Paper Pro Premium Matte)**, **Schweres Fine Art-Papier (Heavyweight Fine Art Paper)**, **Extra schweres Fine Art-Papier (Extra Heavyweight Fine Art Paper)**, **Fine-Art-Papier, max. Farbdichte (Highest Density Fine Art Paper)**, **Canvas** oder **Japanisches Papier Washi (Japanese Paper Washi)**.

3. Festlegen des Schwarzweiß-Fotodrucks

Aktivieren Sie das Kontrollkästchen **Schwarzweiß-Fotodruck (Black and White Photo Print)**.

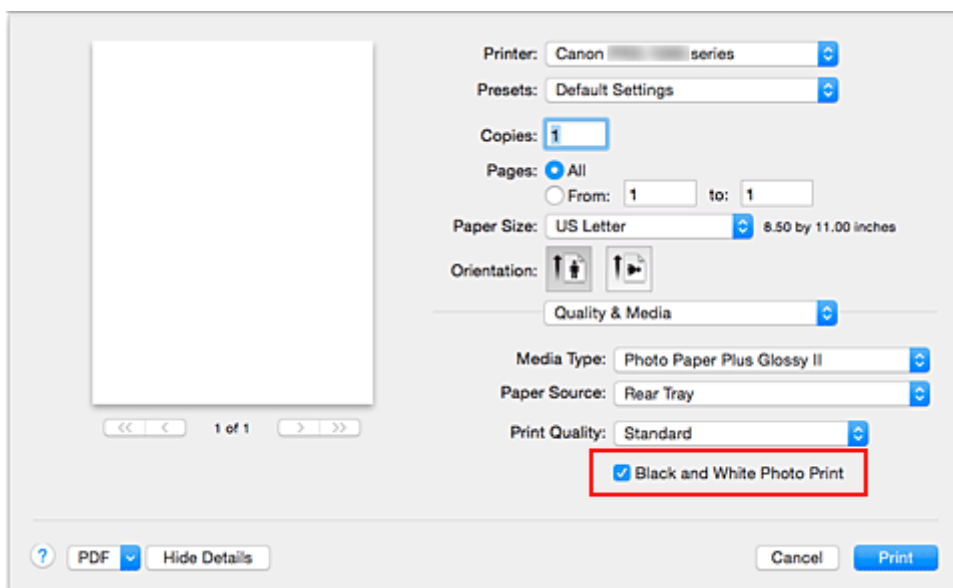

4. Auswählen von **Farboptionen (Color Options)** im Popupmenü

## 5. Anpassen monochromer Farbtöne

Nehmen Sie ggf. unter **Tonwert (Tone)** eine der folgenden Einstellungen vor. Die Auswirkungen des ausgewählten Wertes werden im Vorschaubild auf der linken Seite angezeigt.

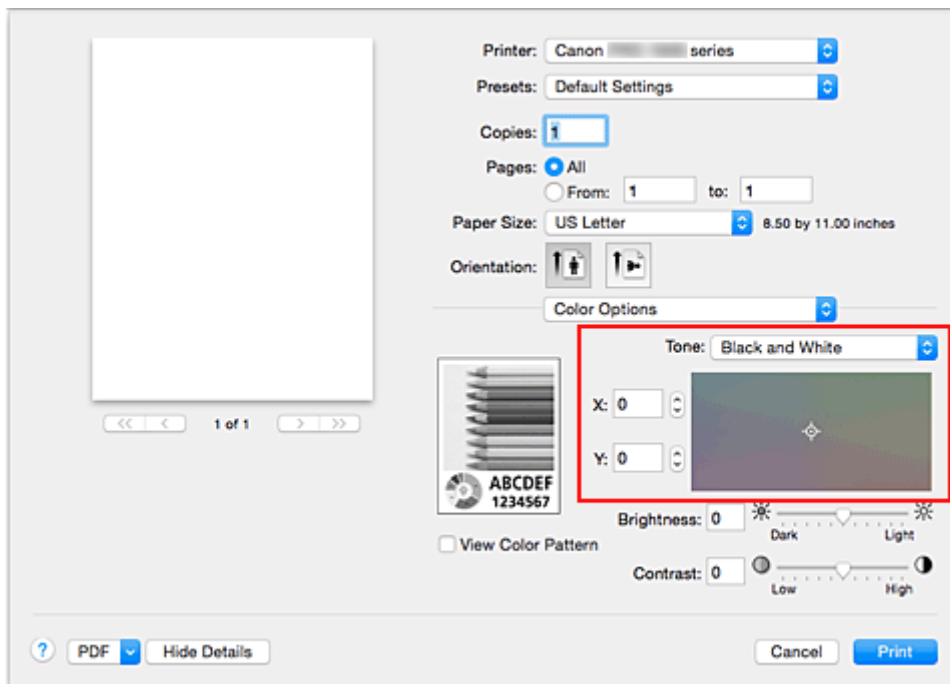

### Kühler Tonwert (Cool Tone)

Mit dieser Option werden Farbtöne in kühle Schattierungen (kühles Schwarz) angepasst. Wenn Sie **Kühler Tonwert (Cool Tone)** auswählen, wird für **X** ein Wert von -30 und für **Y** ein Wert von 0 eingegeben.

### Schwarzweiß (Black and White)

Mit dieser Option werden Farbtöne in neutrale Schattierungen angepasst. Wenn Sie **Schwarzweiß (Black and White)** auswählen, wird für **X** und für **Y** ein Wert von 0 eingegeben.

### Warmer Tonwert (Warm Tone)

Mit dieser Option werden Farbtöne in warme Schattierungen (warmes Schwarz) angepasst. Wenn Sie **Warmer Tonwert (Warm Tone)** auswählen, wird für **X** ein Wert von 30 und für **Y** ein Wert von 0 eingegeben.

### Benutzerdefiniert (Custom)

Sie können die Farbtöne anpassen, während Sie die Farben im Anpassungsbereich überprüfen. Um Farbwerte anzupassen, können Sie entweder direkt Werte eingeben oder auf die Pfeile nach oben/unten klicken. Eingegebene Werte müssen für **X** im Bereich von -100 bis 100 und für **Y** im Bereich von -50 bis 50 liegen.

Sie können die Farbtöne auch anpassen, indem Sie in den Anpassungsbereich klicken oder diesen ziehen.

Wenn Sie einen anderen Farbton auswählen und dann erneut **Benutzerdefiniert (Custom)** wählen, werden die in **Benutzerdefiniert (Custom)** vorgegebenen Werte wiederhergestellt.

## »»» Wichtig

- **Tonwert (Tone)** und **X, Y** (Anpassungswert für einfarbigen Druck) werden angezeigt, wenn das Kontrollkästchen **Schwarzweiß-Fotodruck (Black and White Photo Print)** für **Qualität und Medium (Quality & Media)** aktiviert ist.

## 6. Monochromatische Farben ggf. manuell anpassen

Um Farbwerte anzupassen, können Sie entweder direkt Werte in **X** bzw. **Y** (Anpassungswert für einfarbigen Druck) eingeben oder auf die Pfeile nach oben/unten klicken.  
Sie können die Farbtöne auch anpassen, indem Sie in den Anpassungsbereich klicken oder diesen ziehen.

## 7. Abschließen der Konfiguration

Klicken Sie auf **Drucken (Print)**.

Beim Ausführen des Druckvorgangs wird das Farbdokument in Graustufendaten mit angepassten Farbtönen umgewandelt. So können Sie ein Farbdokument schwarzweiß drucken.

### **Wichtig**

- Wenn Sie **ColorSync** für **Farbanpassung (Color Matching)** auswählen, sind **Tonwert (Tone)**, **X** und **Y** ausgeblendet und nicht verfügbar.

## Verwandte Themen

- [Drucken von Farbdokumenten in Schwarzweiß](#)
- [Einstellen der Helligkeit](#)
- [Einstellen des Kontrasts](#)

## Festlegen der Farbkorrektur

Sie können die Farbkorrekturmethode festlegen, die dem zu druckenden Dokument entspricht. Wenn Daten gedruckt werden, passt der Druckertreiber die Farben beim Druck der Daten normalerweise automatisch an.

Wählen Sie **ColorSync** aus, wenn Sie unter Verwendung des Farbraums der Bilddaten oder durch Angabe eines ICC-Druckprofils über die Anwendungssoftware drucken möchten. Soll der Druckertreiber die Farbkorrektur vornehmen, wählen Sie stattdessen die Option **Canon Farbabgleich (Canon Color Matching)**.

So legen Sie die Methode der Farbkorrektur fest:

1. Auswahl der Option **Farbanpassung (Color Matching)** im Popupmenü vom [Dialog "Drucken"](#)

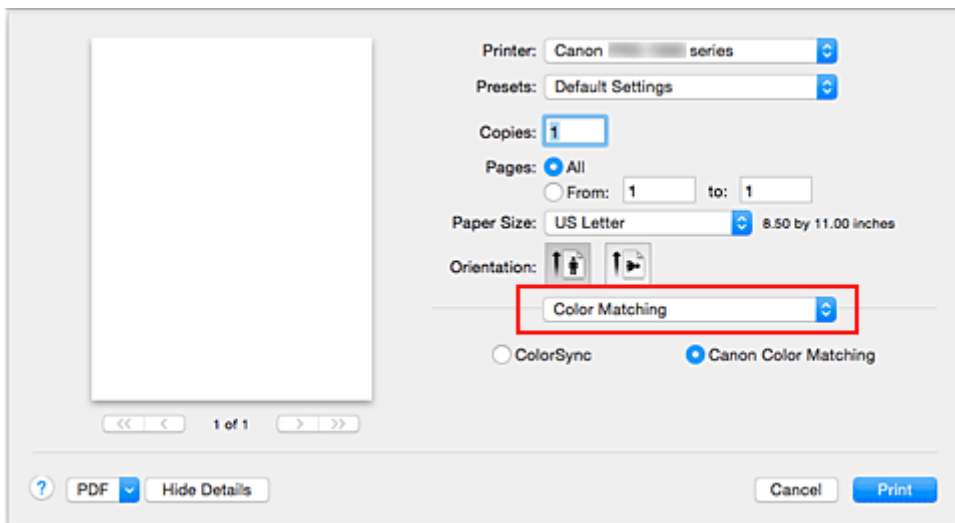

2. Auswählen der Farbkorrektur

Wählen Sie das Element unten aus, das Ihrem Zweck entspricht.

### **ColorSync**

Nehmen Sie mit ColorSync Farbkorrekturen vor.

### **Canon Farbabgleich (Canon Color Matching)**

Der Treiber nimmt die erforderlichen Anpassungen beim Drucken vor.

Informationen zum Treiberabgleich finden Sie unter "[Anpassen der Farben mit dem Druckertreiber](#)".

3. Abschließen der Konfiguration

Klicken Sie auf **Drucken (Print)**.

Wenn Sie den Druckvorgang ausführen, werden die Dokumentdaten mit der angegebenen Farbkorrektur gedruckt.

## »»» Wichtig

- Wenn Sie ein ICC-Druckprofil mit der Anwendungssoftware festlegen, kann die Option **Canon Farbabgleich (Canon Color Matching)** nicht immer ausgewählt werden, weil **ColorSync** automatisch ausgewählt wird.
- Die Einstellung **Qualität und Medium (Quality & Media)** ist auch bei Auswahl von **ColorSync** oder **Canon Farbabgleich (Canon Color Matching)** erforderlich.

## Verwandte Themen

- [Optimaler Fotodruck von Bilddaten](#)
- [Anpassen der Farben mit dem Druckertreiber](#)
- [Drucken mit ICC-Profilen \(Angaben eines ICC-Profiles mit der Anwendungssoftware\)](#)
- [Drucken mit ICC-Profilen \(Angaben eines ICC-Profiles mit dem Druckertreiber\)](#)
- [Interpretieren des ICC-Profiles](#)



# Optimaler Fotodruck von Bilddaten

Beim Drucken von Bildern, die mit einer Digitalkamera aufgenommen wurden, entsteht gelegentlich der Eindruck, dass sich die Farbtöne auf dem Ausdruck von den Farbtönen im eigentlichen Bild oder von den auf dem Bildschirm angezeigten Farbtönen unterscheiden.

Um Druckergebnisse zu erhalten, die den gewünschten Farbtönen möglichst ähnlich sind, müssen Sie ein Druckverfahren wählen, das sich für die Anwendungssoftware bzw. Ihre Anforderungen am besten eignet.

## Farbmanagement

Geräte wie Digitalkameras, Scanner, Monitore und Drucker handhaben Farben unterschiedlich. Das Farbmanagement (Farbabgleich) ist eine Methode, mit der geräteabhängige "Farben" als allgemeiner Farbraum verwaltet werden.

In Mac OS ist ein Farbmanagementsystem namens "ColorSync" in das Betriebssystem integriert. sRGB ist einer der häufig verwendeten Farbräume.

ICC-Profil konvertieren geräteabhängige "Farben" in allgemeine Farbräume. Mithilfe eines ICC-Profiles und des Farbmanagements können Sie den Farbraum der Bilddaten innerhalb des vom Drucker unterstützten Farbreproduktionsbereichs erweitern.

### »» Hinweis

- Bilddateien werden normalerweise im JPEG-Format gespeichert. Einige Digitalkameras unterstützen das Speichern der Bilder im Format RAW. RAW-Daten müssen für die Anzeige mit einem Computer aufbereitet werden. Mit spezieller Anwendungssoftware können Sie ein ICC-Eingabeprofil in eine RAW-Datei einbetten.

## Für Bilddaten geeignetes Druckverfahren auswählen

Das empfohlene Druckverfahren hängt von dem Farbraum der Bilddaten oder der zu verwendenden Anwendungssoftware ab.

Es gibt zwei typische Druckverfahren.

Ermitteln Sie den Farbraum der Bilddaten und die zu verwendende Anwendungssoftware, und wählen Sie das für Ihren Zweck geeignete Druckverfahren aus.

### Anpassen der Farben mit dem Druckertreiber

Beschreibt die Prozedur zum Drucken mithilfe der Farbkorrekturfunktion des Druckertreibers. Wählen Sie diese Funktion, wenn Sie dem Eindruck des Monitors beim Drucken nahe kommen möchten, beispielsweise wenn Sie die Farben beim Überprüfen des Druckbilds auf dem Monitor korrigiert haben.

### Drucken mit ICC-Profilen (Angabe eines ICC-Profiles mit der Anwendungssoftware)

Hier wird das Verfahren zum Drucken unter Verwendung des Farbraums der Bilddaten beschrieben. Sie können mit einem allgemeinen Farbraum drucken, indem Sie Anwendungssoftware und Druckertreiber so einrichten, dass das Farbmanagement dem ICC-Eingabeprofil der Bilddaten entspricht.

Die Methode zum Einrichten des Druckertreibers ist je nach verwendeter Anwendungssoftware unterschiedlich.

## Verwandtes Thema

- [Interpretieren des ICC-Profiles](#)

## Anpassen der Farben mit dem Druckertreiber

Um den Treiberabgleich für den Druck zu verwenden, aktivieren Sie die Farbkorrekturfunktion des Druckertreibers. Beim Treiberabgleich werden die Merkmale der auf dem Monitor angezeigten Daten präzise dargestellt, sodass Sie Druckergebnisse erzielen, die der Monitoranzeige nahe kommen.

### »» Wichtig

- Wenn Sie mit aktiviertem Treiberabgleich drucken, empfiehlt Canon, den Monitor und das Umgebungslicht folgendermaßen einzustellen:
  - Bildschirm  
Farbtemperatur: D50 (5000 K)  
Helligkeit: 100 bis 120 cd/m<sup>2</sup>  
Gamma: 2,2
  - Umgebungslicht  
Leuchtstoffröhren für D50-Farbauswertung (Farbtemperatur 5000 K, hohe Farbwiedergabeeigenschaften)  
Helligkeit beim Betrachten des gedruckten Materials: 500 lx ± 125 lx

### »» Hinweis

- Verwenden Sie beim Drucken aus einem Programm, in dem Sie ICC-Profil identifizieren und angeben können, ein ICC-Profil zum Drucken mit diesem Programm, und wählen Sie Einstellungen für das Farbmanagement aus.

So passen Sie die Farben mit dem Druckertreiber an:

1. Auswahl der Option **Farbanpassung (Color Matching)** im Popupmenü vom [Dialog "Drucken"](#)

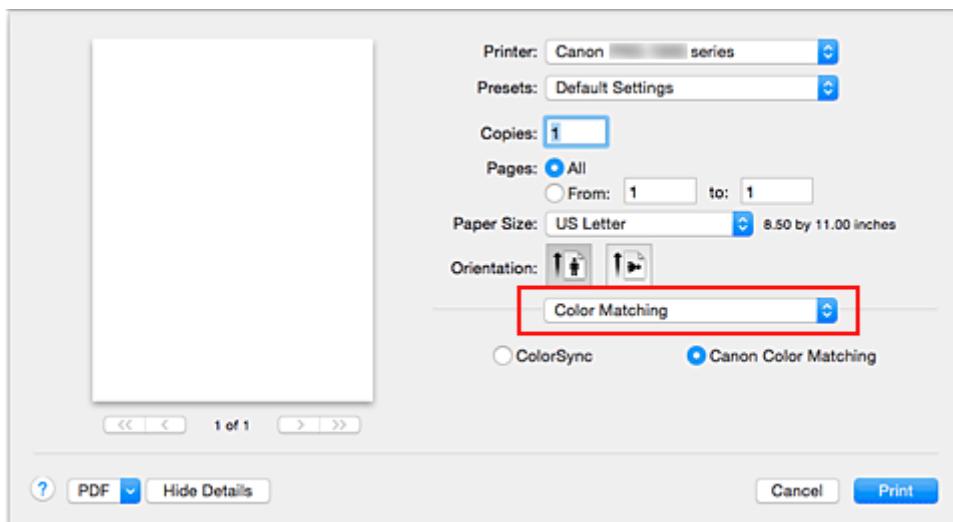

2. Auswählen der Farbkorrektur

Wählen Sie **Canon Farbabgleich (Canon Color Matching)**.

3. Einstellen weiterer Elemente

Wählen Sie im Popupmenü **Farboptionen (Color Options)** aus. Passen Sie bei Bedarf die Farbbalance (**Cyan, Magenta, Gelb (Yellow)**) und die Einstellungen für **Helligkeit (Brightness)** und **Kontrast (Contrast)** an.

#### 4. Abschließen der Konfiguration

Klicken Sie auf **Drucken (Print)**.

Wenn Sie den Druckvorgang ausführen, passt der Druckertreiber die Farben beim Druck der Daten an.

#### **Verwandte Themen**

- [Festlegen der Druckqualität \(Benutzerdefiniert\)](#)
- [Festlegen der Farbkorrektur](#)
- [Anpassen der Farbbalance](#)
- [Einstellen der Helligkeit](#)
- [Einstellen des Kontrasts](#)

## Drucken mit ICC-Profilen (Angabe eines ICC-Profiles mit der Anwendungssoftware)

Wenn Sie mit Adobe Photoshop, Canon Digital Photo Professional oder einer anderen Anwendungssoftware drucken, die ICC-Eingabepprofile identifizieren kann und das Angeben solcher Profile unterstützt, verwendet der Drucker beim Drucken das integrierte Mac OS-Farbmanagementsystem (ColorSync). Der Drucker druckt die Bearbeitungsergebnisse der Anwendungssoftware und verwendet den Farbraum des in den Bilddaten angegebenen ICC-Eingabeprofils.

Geben Sie für diese Druckmethode mit der Anwendungssoftware die Farbmanagementsinstellungen sowie ICC-Eingabepprofil und ICC-Druckprofil in den Bilddaten an.

Sie müssen die Farbmanagementsinstellungen in der Anwendungssoftware auch dann vornehmen, wenn Sie mit einem selbst erstellten ICC-Druckprofil oder einem ICC-Druckprofil für Canon-Spezialpapier drucken.

Eine Anleitung enthält das Handbuch der verwendeten Anwendungssoftware.

1. Auswahl der Option **Farbanpassung (Color Matching)** im Pop-up-Menü vom [Dialog "Drucken"](#)

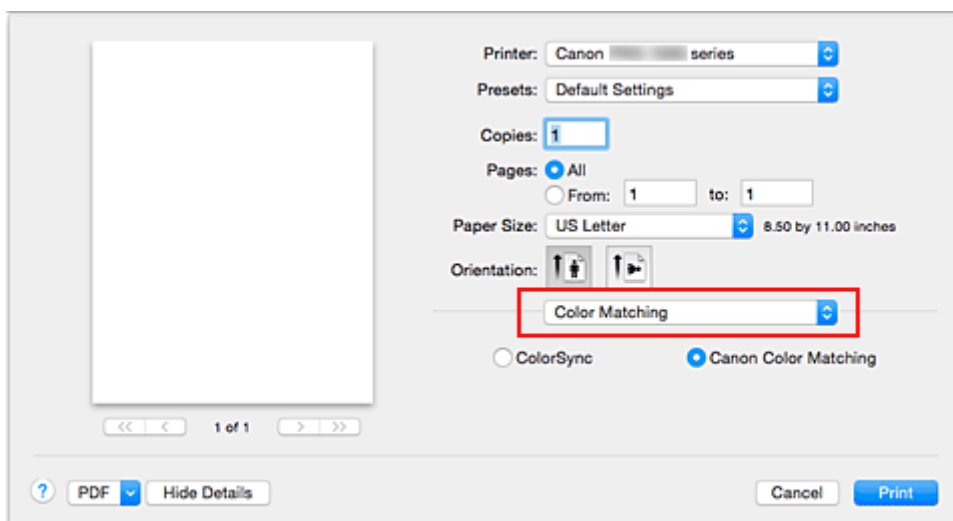

2. Auswählen der Farbkorrektur

Wählen Sie **ColorSync**.

Sie können für **Profil (Profile)** die Einstellung **Automatisch (Automatic)** beibehalten.

### »»» Wichtig

- Je nach verwendeter Anwendungssoftware können Sie möglicherweise nur die Einstellung für **ColorSync** ändern.
- Wenn Sie für **Profil (Profile)** eine andere Einstellung als **Automatisch (Automatic)** oder "ICC-Profil für Druckpapier" wählen, kann der Drucker nicht die richtigen Farben ausgeben.

3. Abschließen der Konfiguration

Klicken Sie auf **Drucken (Print)**.

Wenn Sie den Druckvorgang ausführen, verwendet der Drucker den Farbraum der Bilddaten.

## Verwandte Themen

- [Festlegen der Druckqualität \(Benutzerdefiniert\)](#)

- [Festlegen der Farbkorrektur](#)
- [Anpassen der Farbbalance](#)
- [Einstellen der Helligkeit](#)
- [Einstellen des Kontrasts](#)

# Drucken mit ICC-Profilen (Angabe eines ICC-Profiles mit dem Druckertreiber)

Drucken Sie aus einer Anwendungssoftware, die keine ICC-Eingabepprofile identifizieren oder mithilfe des Farbraums des ICC-Eingabeprofils (sRGB) festlegen kann, das in den Daten angegeben wurde.

1. Auswahl der Option **Farbanpassung (Color Matching)** im Popupmenü vom [Dialog "Drucken"](#)

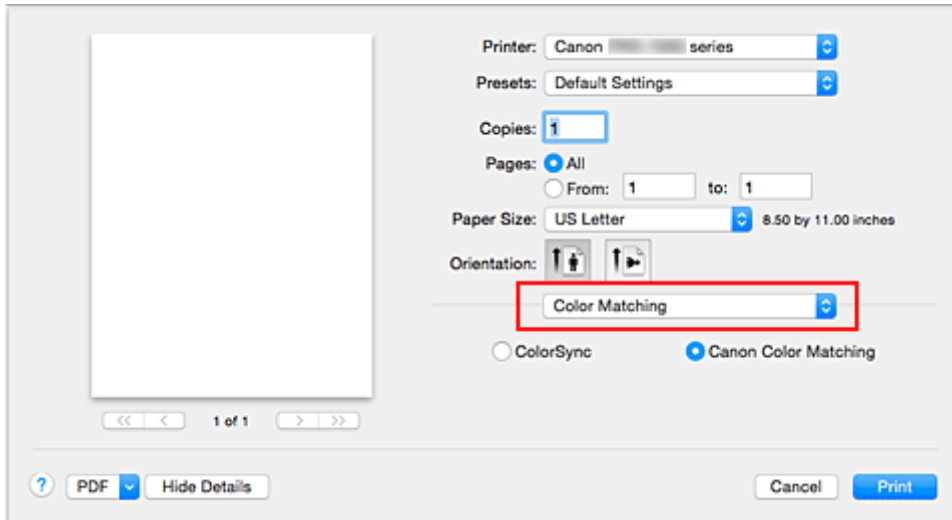

2. Auswählen der Farbkorrektur

Wählen Sie **ColorSync**.

Sie können für **Profil (Profile)** die Einstellung **Automatisch (Automatic)** beibehalten.

## »»» Wichtig

- Wenn Sie für **Profil (Profile)** eine andere Einstellung als **Automatisch (Automatic)** oder "ICC-Profil für Druckpapier" wählen, kann der Drucker nicht die richtigen Farben ausgeben.

3. Abschließen der Konfiguration

Klicken Sie auf **Drucken (Print)**.

Wenn Sie den Druckvorgang ausführen, verwendet der Drucker den Farbraum der Bilddaten.

## »»» Wichtig

- Mit dem Druckertreiber können Sie kein ICC-Eingabepprofil angeben.

## Verwandte Themen

- [Festlegen der Druckqualität \(Benutzerdefiniert\)](#)
- [Festlegen der Farbkorrektur](#)
- [Anpassen der Farbbalance](#)
- [Einstellen der Helligkeit](#)
- [Einstellen des Kontrasts](#)

## Interpretieren des ICC-Profiles

Wenn Sie ein ICC-Profil für diesen Drucker angeben müssen, geben Sie das ICC-Profil des Druckausgabemediums an.

Die ICC-Profile, die für diesen Drucker installiert sind, werden folgendermaßen angezeigt:

Canon XXXXX Photo Paper Plus Glossy II  
(1) (2)

- (1) der Modellname des Druckers.
- (2) der Medientyp. Diese Medienbezeichnung entspricht den folgenden Medientypen:
  - Canvas/Leinwand -P: Leinwand
  - Extra schweres Fine Art-Papier -P: Extra schweres Fine Art-Papier
  - Schweres Fine Art-Papier -P: Schweres Fine Art-Papier
  - Schweres Fotopapier -P: Schweres Fotopapier
  - Fine Art-Papier für hohe Dichte -P: Fine-Art-Papier, max. Farbdichte
  - Japanisches Papier Washi -P: Japanisches Papier Washi
  - Leichtes Fotopapier -P: Leichtes Fotopapier
  - Fotopapier Matt -P: Fotopapier Matt
  - Fotoglanzpapier Plus II : Fotoglanzpapier Plus II
  - Photo Papier Plus, Seiden-Glanz: Photo Papier Plus, Seiden-Glanz
  - Photo Paper Pro Luster: Professional Fotopapier Hochgl.
  - Photo Paper Pro Platinium: Professional Fotopapier Platin
  - Fotopapier Pro Premium Matt: Fotopapier Pro Premium Matt

# Anpassen der Farbbalance

Sie können die Farbtöne beim Drucken anpassen.

Da diese Funktion die Farbbalance der Druckausgabe durch Veränderung des Tintenmenge jeder einzelnen Farbe anpasst, ändert sich auch die Farbbalance des Dokuments insgesamt. Verwenden Sie die Anwendungssoftware, wenn Sie die Farbbalance grundlegend ändern wollen. Verwenden Sie den Druckertreiber nur für kleine Korrekturen der Farbbalance.

Im folgenden Beispiel wurde mithilfe der Farbbalance Cyan intensiviert und Gelb abgeschwächt, sodass die Farben insgesamt gleichmäßiger werden.



Keine Anpassung    Anpassen der Farbbalance

So passen Sie die Farbbalance an:

1. Auswahl von **Farboptionen (Color Options)** im Pop-up-Menü vom [Dialog "Drucken"](#)
2. Anpassen der Farbbalance

Es gibt separate Schieberegler für **Cyan**, **Magenta** und **Gelb (Yellow)**. Jede Farbe wird betont, wenn der entsprechende Regler nach rechts geschoben wird, und schwächer, wenn der Regler nach links geschoben wird. Wenn Cyan reduziert wird, wird beispielsweise Rot betont.

Sie können auch direkt einen Wert für den Schieberegler eingeben. Geben Sie einen Wert zwischen -50 und 50 ein. Die aktuellen Einstellungen werden im Vorschauenfenster auf der linken Seite des Druckertreibers angezeigt.

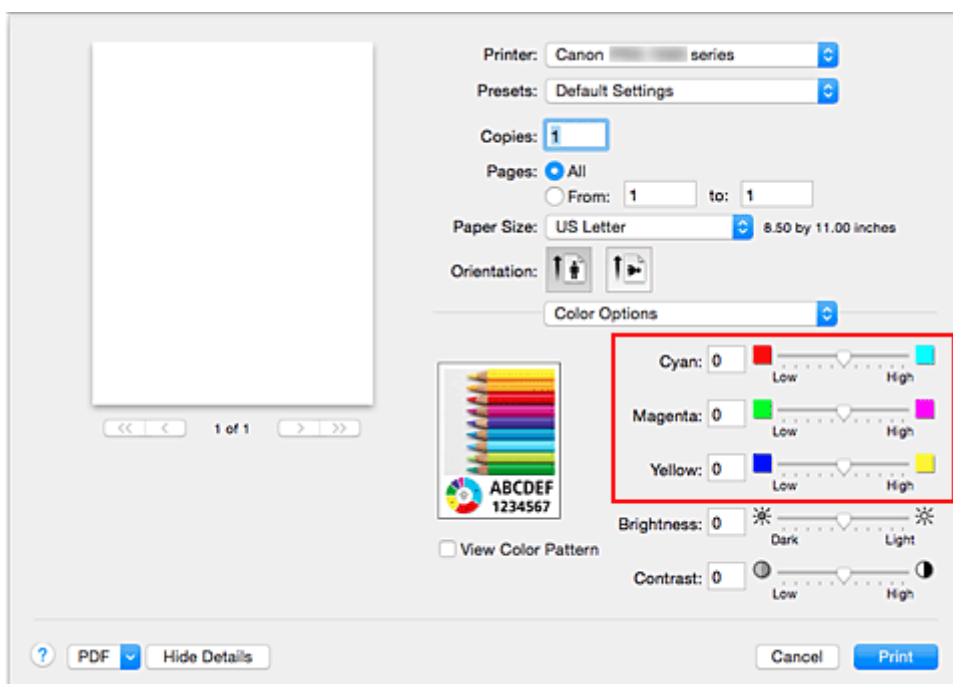



### 3. Abschließen der Konfiguration

Klicken Sie auf **Drucken (Print)**.

Wenn Sie den Druckvorgang ausführen, wird das Dokument mit der angepassten Farbbalance gedruckt.

#### **»» Wichtig**

- Wenn das Kontrollkästchen **Schwarzweiß-Fotodruck (Black and White Photo Print)** für **Qualität und Medium (Quality & Media)** aktiviert ist, sind die Farbbalanceoptionen (**Cyan, Magenta, Gelb (Yellow)**) nicht verfügbar.
- Wenn Sie unter **Farbanpassung (Color Matching)** die Option **ColorSync** auswählen, sind die Farbbalanceoptionen (**Cyan, Magenta, Gelb (Yellow)**) nicht verfügbar.

#### **Verwandte Themen**

- [Festlegen der Druckqualität \(Benutzerdefiniert\)](#)
- [Festlegen der Farbkorrektur](#)
- [Einstellen der Helligkeit](#)
- [Einstellen des Kontrasts](#)

# Einstellen der Helligkeit

Sie können die Bilddaten für den Druck aufhellen oder abdunkeln.

Nachfolgend ist ein Beispiel dargestellt, bei dem helle Farben für den Druck der Bilddaten abdunkelt wurden.



Keine Anpassung

Helle Farben abdunkeln

So passen Sie die Helligkeit an:

1. Auswahl von **Farboptionen (Color Options)** im Pop-up-Menü vom [Dialog "Drucken"](#)
2. Einstellen der Helligkeit

Wenn Sie den Schieberegler **Helligkeit (Brightness)** nach rechts verschieben, werden die Farben heller. Bei Verschieben nach links werden die Farben dunkler.

Sie können auch direkt einen Wert für den Schieberegler eingeben. Geben Sie einen Wert zwischen -50 und 50 ein. Die aktuellen Einstellungen werden im Vorschaufenster auf der linken Seite des Druckertreibers angezeigt.

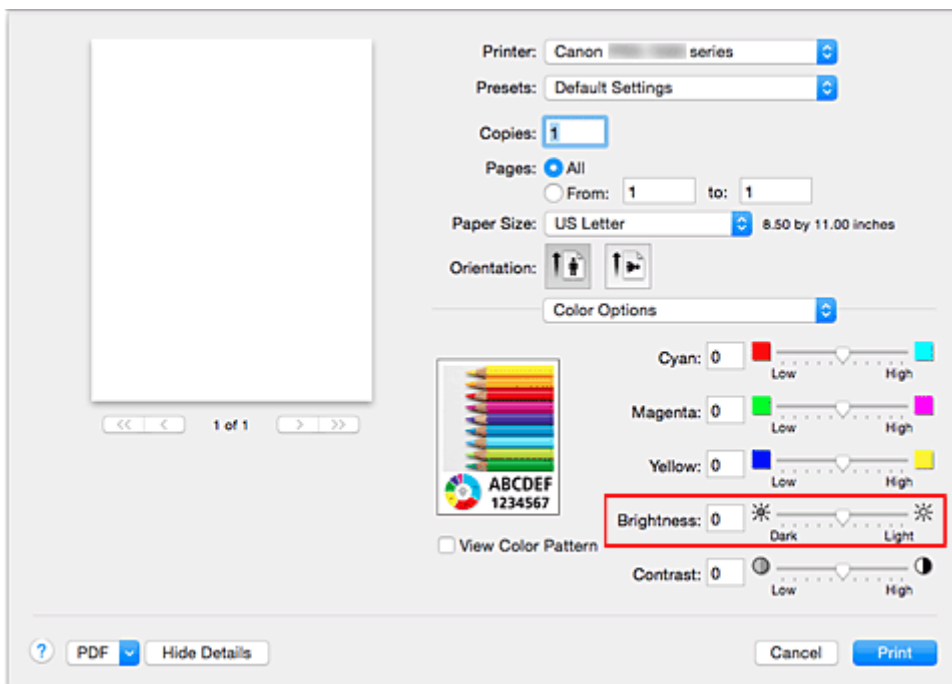

3. Abschließen der Konfiguration

Klicken Sie auf **Drucken (Print)**.

Wenn Sie den Druckvorgang ausführen, werden die Daten mit der angegebenen Helligkeit gedruckt.

## »» Wichtig

- Wenn Sie unter **Farbanpassung (Color Matching)** die Option **ColorSync** auswählen, ist die Option **Helligkeit (Brightness)** nicht verfügbar.

## Verwandte Themen

- [Festlegen der Druckqualität \(Benutzerdefiniert\)](#)
- [Festlegen der Farbkorrektur](#)
- [Anpassen der Farbbalance](#)
- [Einstellen des Kontrasts](#)

## Einstellen des Kontrasts

Sie können den Bildkontrast während des Druckvorgangs anpassen.

Erhöhen Sie den Kontrast, um die Unterschiede zwischen den hellen und dunklen Bereichen von Bildern stärker hervorzuheben. Verringern Sie den Kontrast, wenn die Unterschiede zwischen den hellen und dunklen Bereichen von Bildern nicht so deutlich sein sollen.



Keine Anpassung

Kontrast einstellen

So passen Sie den Kontrast an:

1. Auswahl von **Farboptionen (Color Options)** im Popupmenü vom [Dialog "Drucken"](#)
2. Kontrast einstellen

Wenn Sie den Schieberegler **Kontrast (Contrast)** nach rechts verschieben, wird der Kontrast verstärkt, wenn Sie ihn nach links verschieben, wird der Kontrast verringert.

Sie können auch direkt einen Wert für den Schieberegler eingeben. Geben Sie einen Wert zwischen -50 und 50 ein. Die aktuellen Einstellungen werden im Vorschauenfenster auf der linken Seite des Druckertreibers angezeigt.

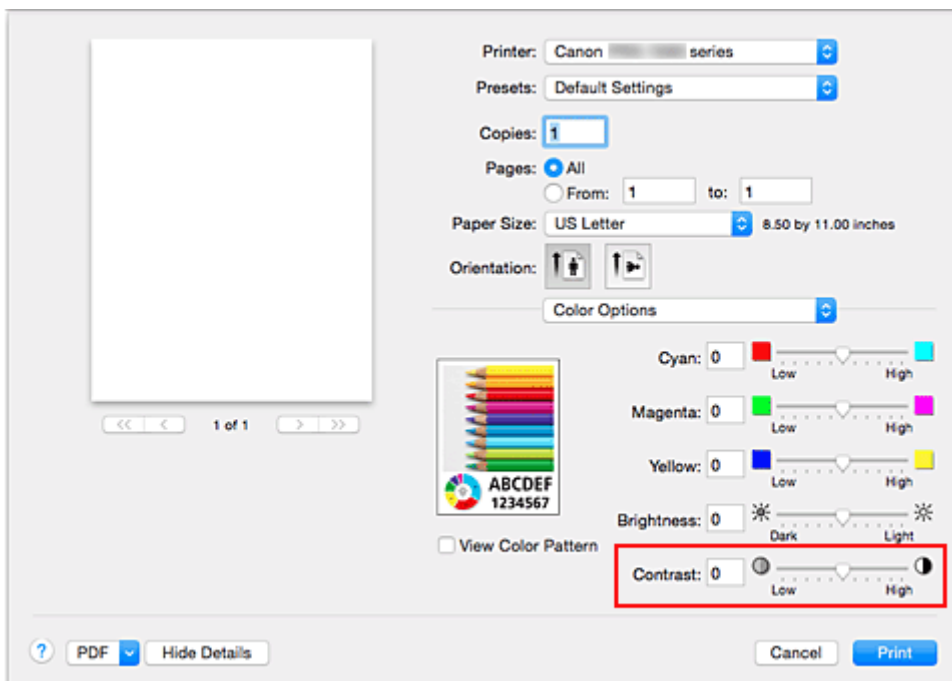

3. Abschließen der Konfiguration

Klicken Sie auf **Drucken (Print)**.

Wenn Sie den Druckvorgang ausführen, wird das Bild mit dem angepassten Kontrast gedruckt.

## »» Wichtig

- Wenn Sie unter **Farbanpassung (Color Matching)** die Option **ColorSync** auswählen, ist die Option **Kontrast (Contrast)** nicht verfügbar.

## Verwandte Themen

- [Festlegen der Druckqualität \(Benutzerdefiniert\)](#)
- [Festlegen der Farbkorrektur](#)
- [Anpassen der Farbbalance](#)
- [Einstellen der Helligkeit](#)

## **Drucken mittels eines Web-Service**

- **Verwendung von PIXMA/MAXIFY Cloud Link**
- **Drucken mit Google Cloud Print**
  - Einrichten eines Google-Kontos
  - Registrieren des Druckers bei Google Cloud Print
  - Drucken über einen Computer oder ein Smartphone mit Google Cloud Print
  - Löschen des Druckers in Google Cloud Print
- **Handbuch zu Easy-PhotoPrint+**

## Verwenden von PIXMA/MAXIFY Cloud Link

Mit PIXMA/MAXIFY Cloud Link können Sie Ihren Drucker mit einem Cloud-Dienst verbinden, wie z. B. CANON iMAGE GATEWAY, Evernote oder Twitter, und die folgenden Funktionen direkt ohne Computer nutzen:

- Bilder über einen Fotofreigabe-Dienst drucken
- Dokumente über einen Datenverwaltungsdienst drucken
- Gescannte Bilder bei einem Datenverwaltungsdienst speichern
- Twitter für den Abruf des Druckerstatus, wie z. B. kein Papier oder niedriger Tintenstand, verwenden

Darüber hinaus stehen Ihnen zahlreiche Funktionen durch das Hinzufügen und Registrieren von Apps zur Verfügung, die mit verschiedenen Cloud-Diensten verknüpft sind.

■ Verwenden von PIXMA/MAXIFY Cloud Link über Ihren Drucker

■ [Verwenden von PIXMA/MAXIFY Cloud Link von Ihrem Smartphone, Tablet oder Computer aus](#)



### »»» Wichtig

- In bestimmten Ländern ist PIXMA/MAXIFY Cloud Link möglicherweise nicht verfügbar bzw. die verfügbaren Apps können sich unterscheiden.
- Für bestimmte Apps ist es erforderlich, dass Sie über ein Konto verfügen. Richten Sie für diese Apps vorweg ein Konto ein.
- Auf der Homepage von Canon können Sie nachlesen, welche Modelle PIXMA/MAXIFY Cloud Link unterstützen.
- Der Bildschirm kann ohne vorherige Ankündigung geändert werden.

## Drucken mit Google Cloud Print

Der Drucker ist mit Google Cloud Print™ kompatibel (Google Cloud Print ist ein Dienst von Google Inc.).

Google Cloud Print ermöglicht das Drucken an jedem Ort über Anwendungen oder Services, die Google Cloud Print unterstützen.

### Senden von Druckdaten und Drucken über das Internet



Nach der Registrierung des Druckers bei Google Cloud Print können Sie über Anwendungen oder Dienste, die Google Cloud Print unterstützen, ohne Internetverbindung drucken.

### Senden von Druckdaten und Drucken ohne Internet



### »» Wichtig

- Die Verfügbarkeit dieser Funktion ist abhängig vom Land oder der Region, in der Sie leben.
- Zum Drucken mit Google Cloud Print benötigen Sie ein Google-Konto und müssen den Drucker vorher bei Google Cloud Print registrieren.

Zusätzlich müssen eine LAN-Verbindung mit dem Drucker und eine Internetverbindung vorhanden sein, um den Drucker bei Google Cloud Print zu registrieren. Es fallen die üblichen Internetverbindungsgebühren an.

1. [Einrichten eines Google-Kontos](#)
2. [Registrieren des Druckers bei Google Cloud Print](#)
3. [Drucken über einen Computer oder ein Smartphone mit Google Cloud Print](#)

### »» Wichtig

- Wenn der Drucker den Besitzer wechselt, sollten Sie dessen Registrierung in Google Cloud Print löschen.

■ [Löschen des Druckers in Google Cloud Print](#)



Es müssen eine LAN-Verbindung mit dem Drucker und eine Internetverbindung vorhanden sein, um den Drucker bei Google Cloud Print zu löschen. Es fallen die üblichen Internetverbindungsgebühren an.

## Einrichten eines Google-Kontos

Zum Drucken mit Google Cloud Print benötigen Sie ein Google-Konto und Sie müssen den Drucker vorher bei Google Cloud Print registriert haben.

### »» Hinweis

- Wenn Sie bereits ein Google-Konto haben, registrieren Sie den Drucker bei Google Cloud Print.

[Registrieren des Druckers bei Google Cloud Print](#)

Rufen Sie im Webbrowser des Computers oder des Mobilgeräts Google Cloud Print auf und registrieren Sie die erforderlichen Informationen.

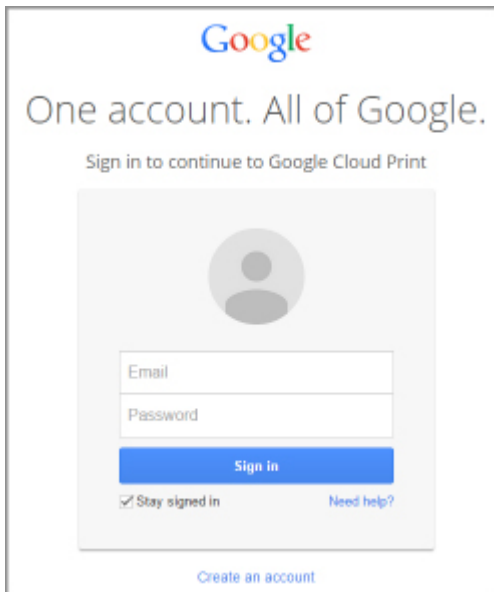

The image shows a screenshot of the Google sign-in interface. At the top is the Google logo. Below it is the text "One account. All of Google." followed by "Sign in to continue to Google Cloud Print". The main area contains a grey profile picture placeholder, an "Email" input field, a "Password" input field, and a blue "Sign in" button. Below the button are two options: a checked checkbox for "Stay signed in" and a link for "Need help?". At the bottom of the form is a link for "Create an account".

\* Der oben gezeigte Bildschirm kann ohne vorherige Ankündigung geändert werden.

# Registrieren des Druckers bei Google Cloud Print



Der Drucker kann mit den folgenden beiden Verfahren bei Google Cloud Print registriert werden.

- [Registrierung mit Google Chrome](#)
- [Registrierung mit dem Drucker](#)

## »» Wichtig

- Wenn Sie kein Google-Konto besitzen, richten Sie eins ein.  
[Einrichten eines Google-Kontos](#)
- Wenn der Drucker den Besitzer wechselt, sollten Sie dessen Registrierung in Google Cloud Print löschen.  
[Löschen des Druckers in Google Cloud Print](#)
- Es müssen eine LAN-Verbindung mit dem Drucker und eine Internetverbindung vorhanden sein, um den Drucker bei Google Cloud Print zu registrieren oder zu löschen. Es fallen die üblichen Internetverbindungsgebühren an.

## Registrierung mit Google Chrome

1. Starten Sie den Google Chrome-Browser auf Ihrem Computer.
2. Wählen Sie in  Chrome-Menü **In Chrome anmelden (Sign in to Chrome...)** aus.
3. Melden Sie sich bei Ihrem Google-Konto an.
4. Wählen Sie in  (Chrome-Menü) **Einstellungen (Settings)** aus.
5. Wählen Sie **Erweiterte Einstellungen anzeigen (Show advanced settings...)** aus, um Informationen anzuzeigen.
6. Wählen Sie für **Google Cloud Print Verwalten (Manage)** aus.
7. Wenn der Name des Druckers und die Schaltfläche **Drucker hinzufügen (Add printers)** angezeigt werden, wählen Sie **Drucker hinzufügen (Add printers)**.
8. Klicken Sie in der Bestätigungsmeldung für die Registrierung des Druckers auf **OK**.
9. Wenn der auf dem LCD des Druckers der Bestätigungsbildschirm für die Registrierung angezeigt wird, wählen Sie mit der Taste **▲▼** die Option **Ja (Yes)**, und drücken Sie die Taste **OK**.

Ihr Drucker ist nun registriert.

## Registrierung mit dem Drucker

### »» Wichtig

- Je nach Gültigkeitsbereich des Administratorkennworts muss dieses möglicherweise eingegeben werden.

1. [Stellen Sie sicher, dass der Drucker eingeschaltet ist.](#)

2. Wählen Sie auf dem HOME-Bildschirm  **Verschiedene Einstellungen (Various settings).**

 [LCD-Anzeige und Bedienfeld](#)

3. Wählen Sie mit der Taste ▲▼ die Option **Webservice-Einrichtung (Web service setup)**, und drücken Sie die Taste **OK**.

4. Wählen Sie **Webservice-Verbindungs-Einr. (Web service connection setup)** -> **Google Cloud Print-Einrichtung (Google Cloud Print setup)** -> **Bei Google Cloud Print registrier. (Register with Google Cloud Print).**

### »» Hinweis

- Wenn Sie den Drucker bereits bei Google Cloud Print registriert haben, wird eine Bestätigungsmeldung zum erneuten Registrieren des Druckers angezeigt.

5. Wenn der Bestätigungsbildschirm für die Registrierung des Druckers angezeigt wird, wählen Sie mit der Taste ▲▼ die Option **Ja (Yes)**, und drücken Sie die Taste **OK**.

6. Wählen Sie mit der Taste ▲▼ die Sprache auf dem Bildschirm für die Druckereinstellungen von Google Cloud Print und drücken Sie die Taste **OK**.

Die Bestätigungsmeldung zum Drucken der Authentifizierungs-URL wird angezeigt.

7. Legen Sie Normalpapier im A4- oder Letter-Format ein und drücken Sie die Taste **OK**.

Die Authentifizierungs-URL wird gedruckt.

8. Stellen Sie sicher, dass die Authentifizierungs-URL gedruckt wird, wählen Sie mit der Taste ▲▼ die Option **Ja (Yes)**, und drücken Sie dann die Taste **OK**.

9. Führen Sie den Authentifizierungsprozess über den Webbrowser auf dem Computer oder dem mobilen Gerät durch.

Greifen Sie auf die URL mithilfe des Webbrowsers auf dem Computer oder das mobile Gerät zu, und führen Sie den Authentifizierungsprozess anhand der Bildschirmanweisungen durch.

### »» Wichtig

- Führen Sie den Zugriff auf die gedruckte URL und die Identifizierung unverzüglich durch.

- Wenn Sie die Zeitbeschränkung für den Authentifizierungsvorgang überschreiten, wird auf der LCD-Anzeige eine Fehlermeldung angezeigt. Drücken Sie die Taste **OK**. Wenn die Bestätigungsmeldung für den Druck der Authentifizierungs-URL angezeigt wird, versuchen Sie es erneut ab Schritt 7.

### »» Hinweis

- Führen Sie den Authentifizierungsprozess mit Ihrem Google-Konto durch, das Sie zuvor angelegt haben.

10. Wenn auf dem LCD des Druckers die Meldung angezeigt wird, dass die Registrierung abgeschlossen ist, drücken Sie die Taste **OK**.

Wenn der Authentifizierungsprozess erfolgreich abgeschlossen wurde, werden die Registrierungselemente angezeigt. Nach der erfolgreichen Authentifizierung können Sie Daten über Google Cloud Print drucken.

# Drucken über einen Computer oder ein Smartphone mit Google Cloud Print

Wenn Sie Druckdaten mit Google Cloud Print senden, empfängt der Drucker die Druckdaten und druckt sie automatisch.

Wenn Sie über Smartphone, Tablet-Gerät, Computer oder ein anderes externes Gerät mit Google Cloud Print drucken möchten, müssen Sie vorher sicherstellen, dass Papier im Drucker eingelegt ist.

Sie können über die folgenden beiden Verfahren bei Google Cloud Print drucken.

- Drucken über das Internet

Hierfür sind eine LAN-Verbindung mit dem Drucker und eine Internetverbindung erforderlich.

## ■ [Senden von Druckdaten über das Internet](#)

- Drucken ohne Internet

Hierfür ist eine lokale Netzwerkverbindung mit dem Drucker oder die Aktivierung der direkten Verbindung des Druckers erforderlich. Die Aktivierung von Bonjour auf dem Drucker ist erforderlich.

## ■ [Senden von Druckdaten ohne Internet](#)

### »» Hinweis

- Abhängig vom Kommunikationsstatus kann es einen Moment dauern, bis die Druckdaten gedruckt werden, oder der Drucker kann die Druckdaten möglicherweise nicht empfangen.
- Beim Drucken mit Google Cloud Print wird der Druckvorgang je nach Status des Druckers möglicherweise abgebrochen (z. B. wenn der Drucker nicht verfügbar ist oder ein Fehler aufgetreten ist). Um das Drucken fortzusetzen, überprüfen Sie den Status des Druckers, und drucken Sie erneut mit Google Cloud Print.
- Druckeinstellungen:
  - Wenn Sie als Medientyp Normalpapier oder als Papierformat B5/A5 ausgewählt haben, werden die Daten mit Rand gedruckt, auch wenn randloser Druck aktiviert wurde.
  - Je nach Druckdaten kann sich das Druckergebnis von der Vorlage unterscheiden.
  - Abhängig vom Gerät, das die Druckdaten sendet, können Sie möglicherweise keine Druckeinstellungen auswählen, wenn Sie die Druckdaten über Google Cloud Print senden.

## Senden von Druckdaten über das Internet

In diesem Abschnitt wird die Vorgehensweise zum Senden von Druckdaten über den Google Chrome-Browser auf dem Computer erläutert. Der Vorgang unterscheidet sich abhängig von Gerät, Anwendungen oder Diensten.

### »» Wichtig

- Zum Senden von Druckdaten über das Internet sind eine LAN-Verbindung mit dem Drucker und eine Internetverbindung erforderlich. Es fallen die üblichen Internetverbindungsgebühren an.

1. [Stellen Sie sicher, dass der Drucker eingeschaltet ist.](#)

### »» Hinweis

- Wenn die Funktion für das automatische Einschalten des Druckers aktiviert ist, wird der Drucker automatisch eingeschaltet, wenn er die Druckdaten empfängt.

2. Starten Sie den Google Chrome-Browser auf Ihrem Computer.

3. Wählen Sie in  Chrome-Menü **In Chrome anmelden (Sign in to Chrome...)** aus.

4. Melden Sie sich bei Ihrem Google-Konto an.

5. Wählen Sie in  (Chrome-Menü) **Drucken... (Print...)** aus.

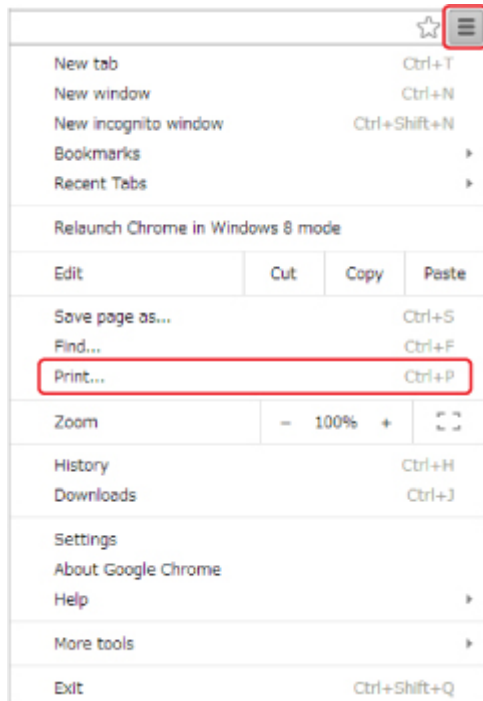

6. Wählen Sie **Ändern... (Change...)** neben **Ziel (Destination)** aus.

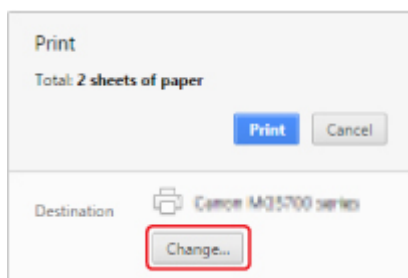

7. Wählen Sie den Namen Ihres Druckers in **Google Cloud Print**.

8. Wählen Sie **Drucken (Print)** aus.

Wenn Sie die Vorbereitungen zum Drucken mit Google Cloud Print abgeschlossen haben, empfängt der Drucker die Druckdaten und druckt automatisch.

### **Sofortiges Drucken über Google Cloud Print**

Wenn der Drucker die Druckdaten nicht empfangen kann oder Sie sofort mit dem Drucken beginnen möchten, können Sie prüfen, ob in Google Cloud Print ein Druckauftrag vorhanden ist, und den Druckvorgang ggf. manuell starten.

Befolgen Sie die unten genannten Schritte.

1. [Stellen Sie sicher, dass der Drucker eingeschaltet ist.](#)

2. Wählen Sie auf dem HOME-Bildschirm  **Verschiedene Einstellungen (Various settings)**.

■ [LCD-Anzeige und Bedienfeld](#)

3. Wählen Sie mit der Taste ▲▼ die Option **Webservice-Anfrage (Web service inquiry)**, und drücken Sie die Taste **OK**.

#### »» Hinweis

- Wenn Sie den Drucker nicht bei Google Cloud Print registriert haben, wird **Webservice-Anfrage (Web service inquiry)** nicht angezeigt.

4. Wählen Sie mit der Taste ▲▼ die Option **Von Google Cloud Print drucken (Print from Google Cloud Print)**, und drücken Sie die Taste **OK**.

Der Bestätigungsbildschirm wird angezeigt.

5. Wählen Sie mit der Taste ◀▶ die Option **Ja (Yes)**, und drücken Sie die Taste **OK**.

Wenn Druckdaten vorhanden sind, empfängt der Drucker die Druckdaten und druckt sie.

## Senden von Druckdaten ohne Internet

In diesem Abschnitt wird die Vorgehensweise zum Senden von Druckdaten über den Google Chrome-Browser auf dem Computer erläutert. Der Vorgang unterscheidet sich abhängig von Gerät, Anwendungen oder Diensten.

### »» Wichtig

- Hierfür ist eine lokale Netzwerkverbindung mit dem Drucker oder die Aktivierung der direkten Verbindung des Druckers erforderlich.
- Die Aktivierung von Bonjour auf dem Drucker ist erforderlich.

1. [Stellen Sie sicher, dass der Drucker eingeschaltet ist.](#)

#### »» Hinweis

- Wenn die Funktion für das automatische Einschalten des Druckers aktiviert ist, wird der Drucker automatisch eingeschaltet, wenn er die Druckdaten empfängt.

2. Starten Sie den Google Chrome-Browser auf Ihrem Computer.

3. Wählen Sie in  Chrome-Menü **In Chrome anmelden (Sign in to Chrome...)** aus.

4. Melden Sie sich bei Ihrem Google-Konto an.



5. Wählen Sie in  (Chrome-Menü) **Drucken... (Print...)** aus.

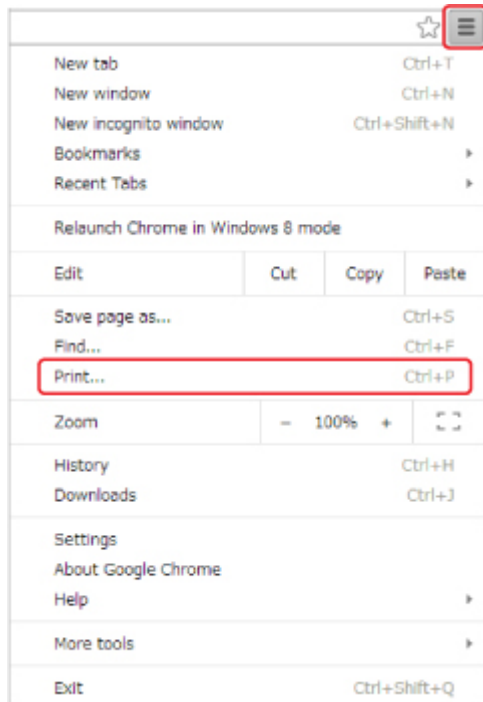

6. Wählen Sie **Ändern... (Change...)** neben **Ziel (Destination)** aus.

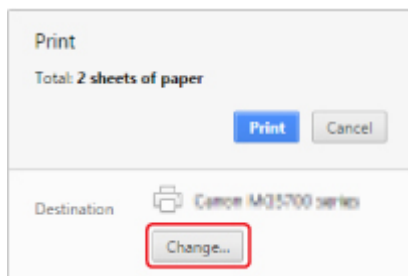

7. Wählen Sie den Namen Ihres Druckers unter **Lokale Ziele (Local Destinations)**.

8. Wählen Sie **Drucken (Print)** aus.

Wenn Sie die Vorbereitungen zum Drucken mit Google Cloud Print abgeschlossen haben, empfängt der Drucker die Druckdaten und druckt automatisch.

# Löschen des Druckers in Google Cloud Print

Wenn der Eigentümer des Druckers wechselt oder Sie den Drucker erneut registrieren möchten, löschen Sie ihn in Google Cloud Print, indem Sie die folgenden Schritte ausführen.

Der Drucker kann mit den folgenden beiden Verfahren bei Google Cloud Print gelöscht werden.



■ [Löschen mittels Google Chrome](#)

■ [Löschen mit dem Drucker](#)

## »» Wichtig

- Es müssen eine LAN-Verbindung mit dem Drucker und eine Internetverbindung vorhanden sein, um den Drucker bei Google Cloud Print zu löschen. Es fallen die üblichen Internetverbindungsgebühren an.

## Löschen mittels Google Chrome

1. Starten Sie den Google Chrome-Browser auf Ihrem Computer.
2. Wählen Sie in  Chrome-Menü **In Chrome anmelden (Sign in to Chrome...)** aus.
3. Melden Sie sich bei Ihrem Google-Konto an.
4. Wählen Sie in  (Chrome-Menü) **Einstellungen (Settings)** aus.
5. Wählen Sie **Erweiterte Einstellungen anzeigen (Show advanced settings...)** aus, um Informationen anzuzeigen.
6. Wählen Sie für **Google Cloud Print Verwalten (Manage)** aus.
7. Wählen Sie neben dem Namen des Druckers in der Geräteliste **Verwalten (Manage)** aus.
8. Wählen Sie **Löschen (Delete)** aus.
9. Klicken Sie in der Bestätigungsmeldung für das Löschen des Druckers auf **OK**.

## Löschen mit dem Drucker

### »» Wichtig

- Je nach Gültigkeitsbereich des Administratorkennworts muss dieses möglicherweise eingegeben werden.

1. [Stellen Sie sicher, dass der Drucker eingeschaltet ist.](#)

2. Wählen Sie auf dem HOME-Bildschirm  **Verschiedene Einstellungen (Various settings)**.

#### ■ LCD-Anzeige und Bedienfeld

3. Wählen Sie mit der Taste ▲▼ die Option **Webservice-Einrichtung (Web service setup)**, und drücken Sie die Taste **OK**.
4. Wählen Sie **Webservice-Verbindungs-Einr. (Web service connection setup)** -> **Google Cloud Print-Einrichtung (Google Cloud Print setup)** -> **Von Google Cloud Print löschen (Delete from Google Cloud Print)**.
5. Wenn der Bestätigungsbildschirm für die Löschung des Druckers angezeigt wird, wählen Sie mit der Taste ▲▼ die Option **Ja (Yes)**, und drücken Sie die Taste **OK**.
6. Wenn die Meldung zum Abschluss des Löschvorgangs angezeigt wird, drücken Sie die Taste **OK**.

# Drucken von einem für AirPrint aktivierten Drucker mit Mac

Verwenden von AirPrint zum Drucken von Ihrem iPhone, iPad, iPod touch oder Mac.

Mit AirPrint können Sie Fotos, E-Mails, Webseiten und Dokumente von einem iPhone, iPad, iPod touch oder Mac drucken, ohne einen Treiber installieren oder Apps oder Software herunterladen zu müssen.

## »» Hinweis

- Wenn Sie mit AirPrint von einem iOS-Gerät aus drucken möchten, vgl. unten.

■ [Drucken von einem für AirPrint aktivierten Drucker mit einem iOS-Gerät](#)



## Überprüfen der Umgebungsbedingungen

Überprüfen Sie zuerst die Umgebungsbedingungen.

- **AirPrint Betriebsbedingungen**

- iPhone, iPad und iPod touch mit der neuesten Version von iOS
- Mac mit der neuesten Version von Mac OS

- **Verbindungsmethode**

Das iOS-Gerät oder der Mac und der Drucker müssen über ein LAN mit demselben Netzwerk oder direkt ohne Wireless Router miteinander verbunden sein.

## Hinzufügen des Druckers als AirPrint-Drucker zu Ihrem Mac

1. Öffnen Sie die **Systemeinstellungen (System Preferences)**, und wählen Sie **Drucker und Scanner (Printers & Scanners) (Drucken und Scannen (Print & Scan))** auf Ihrem Mac aus.
2. Wählen Sie **+**, um die Druckerliste anzuzeigen.
3. Wählen Sie den Namen des als **Bonjour** aufgeführten Druckers.
4. Wählen Sie **Secure AirPrint** oder **AirPrint** aus **Verwenden (Use)**.
5. Wählen Sie **Hinzufügen (Add)**.

## Drucken mit AirPrint von Mac

1. [Stellen Sie sicher, dass der Drucker eingeschaltet ist.](#)

## »» Hinweis

- Wenn die Funktion für das automatische Einschalten des Druckers aktiviert ist, wird der Drucker automatisch eingeschaltet, wenn er die Druckdaten empfängt.

### 2. [Legen Sie das zu bedruckende Papier ein.](#)

### 3. Führen Sie den Druck in Ihrer Anwendungssoftware durch.

Das Druckdialogfenster wird angezeigt.

### 4. Wählen Sie den Namen Ihres Modells, das als AirPrint-Drucker hinzugefügt ist, aus der Liste **Drucker (Printer)** im Druckdialog aus.

### 5. Stellen Sie nach Bedarf das Papierformat, den Medientyp und andere Einstellungen ein.

### 6. Wählen Sie **Drucken (Print)** aus.

Wenn Sie den Druckvorgang ausführen, verwendet der Drucker zum Drucken die angegebenen Einstellungen.

## »» Hinweis

- Für WLAN-Verbindungen:
  - Nach dem Einschalten des Druckers kann es einige Minuten dauern, bis der Drucker über eine WLAN-Verbindung kommunizieren kann. Stellen Sie sicher, dass der Drucker mit dem WLAN verbunden ist, und versuchen Sie zu drucken.
  - Wenn Bonjour auf dem Drucker deaktiviert ist, kann AirPrint nicht verwendet werden. Überprüfen Sie die LAN-Einstellungen des Druckers, und aktivieren Sie Bonjour.
- Weitere Informationen zur AirPrint-Fehlersuche finden Sie unten.

■ [Drucken mit AirPrint nicht möglich](#)

## Überprüfen des Druckstatus

■ [Anzeigen des Druckstatusfensters](#)

## Löschen eines Druckauftrags

Um einen Druckauftrag mit AirPrint abzubrechen, gehen Sie wie in einer der folgenden Methoden beschrieben vor:

- Am Drucker: Verwenden Sie die Taste **Stopp (Stop)**, um den Druckauftrag abzubrechen.
- Von einem iOS-Gerät: [Löschen nicht benötigter Druckaufträge](#)

## Drucken von Smartphone/Tablet

### ► **Direktes Drucken von Smartphone/Tablet**

- Android-Druck
- Drucken von einem für AirPrint aktivierten Drucker mit einem iOS-Gerät
- Verwenden des Druckers über direkte Verbindung

### ► **Drucken mittels eines Web-Service**

- Verwendung von PIXMA/MAXIFY Cloud Link
- Drucken mit Google Cloud Print

## Direktes Drucken von Smartphone/Tablet

- **Android-Druck**
- **Drucken von einem für AirPrint aktivierten Drucker mit einem iOS-Gerät**
- **Verwenden des Druckers über direkte Verbindung**

## **Android-Druck**

### **Verwenden Sie das Druck-Plug-in von Canon**

**Canon Print Service** ist ein Druck-Plug-in für Android 4.4.2 oder neuer, das kostenlos auf Google Play erhältlich ist. Durch Installation und Aktivierung dieses Plug-ins können Sie von Ihrem Android-Smartphone oder -Tablet aus über ein drahtloses LAN Druckaufträge an einen Canon-Drucker senden.

### **Drucken über Mopria**

Von einem Mopria-kompatiblen Android-Smartphone oder -Tablet aus können Sie über ein drahtloses LAN Druckaufträge an einen Canon-Drucker senden.

Weitere Details, einschließlich unterstützter Geräte, finden Sie auf der Mopria-Homepage (<http://www.mopria.org>).



# Drucken von einem für AirPrint aktivierten Drucker mit einem iOS-Gerät

Verwenden von AirPrint zum Drucken von Ihrem iPhone, iPad, iPod touch oder Mac.

Mit AirPrint können Sie Fotos, E-Mails, Webseiten und Dokumente von einem iPhone, iPad, iPod touch oder Mac drucken, ohne einen Treiber installieren oder Apps oder Software herunterladen zu müssen.

## »» Hinweis

- Wenn Sie mit AirPrint von Mac aus drucken möchten, vgl. unten.

■ [Drucken von einem für AirPrint aktivierten Drucker mit Mac](#)



## Überprüfen der Umgebungsbedingungen

Überprüfen Sie zuerst die Umgebungsbedingungen.

- **AirPrint Betriebsbedingungen**

- iPhone, iPad und iPod touch mit der neuesten Version von iOS
- Mac mit der neuesten Version von Mac OS

- **Verbindungsmethode**

Das iOS-Gerät oder der Mac und der Drucker müssen über ein LAN mit demselben Netzwerk oder direkt ohne Wireless Router miteinander verbunden sein.

## Drucken mit AirPrint von einem iOS-Gerät.

1. [Stellen Sie sicher, dass der Drucker eingeschaltet ist.](#)

### »» Hinweis

- Wenn die Funktion für das automatische Einschalten des Druckers aktiviert ist, wird der Drucker automatisch eingeschaltet, wenn er die Druckdaten empfängt.

2. [Legen Sie das zu bedruckende Papier ein.](#)

3. Tippen Sie auf das Betriebssystemsymbol, um die Menüoptionen der Anwendungen Ihres iOS-Geräts anzuzeigen.

Die Abbildung unten zeigt ein Beispiel für das Drucken vom iPad-Webbrowser. Der Bildschirm variiert, abhängig von den Geräten oder Anwendungen.

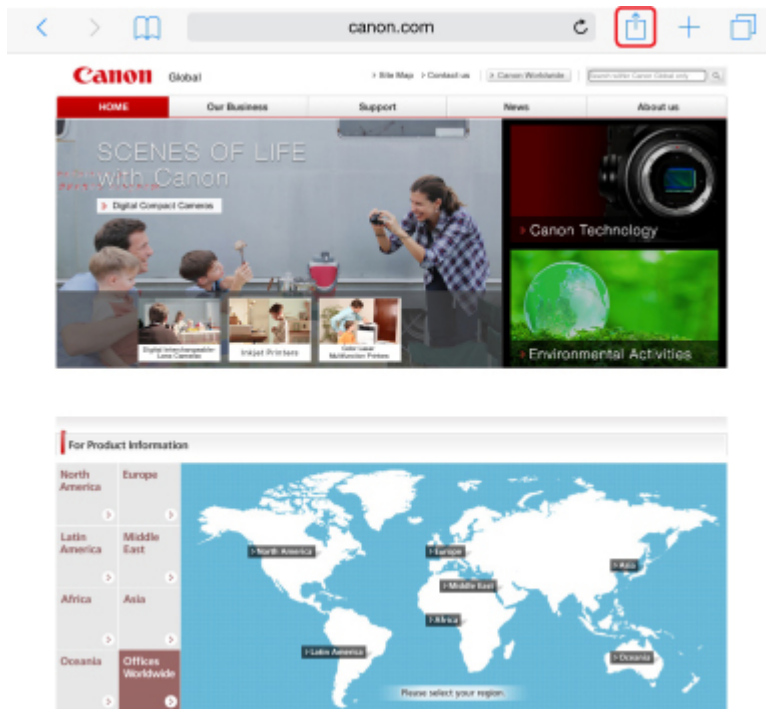

4. Tippen Sie in den Menüoptionen auf **Drucken (Print)**.



5. Wählen Sie den Namen Ihres Modells aus **Drucker (Printer)** in **Druckeroptionen (Printer Options)** aus.

»»» **Wichtig**

- Da einige Anwendungen AirPrint nicht unterstützen, werden die **Druckeroptionen (Printer Options)** möglicherweise nicht angezeigt. Wenn eine Anwendung die Verwendung der Druckeroptionen nicht zulässt, können Sie nicht über diese Anwendung drucken.

## »» Hinweis

- Die **Druckeroptionen (Printer Options)** unterscheiden sich abhängig von der von Ihnen verwendeten Anwendung.

6. Beim Drucken eines Dateityps mit mehreren Seiten, wie z. B. PDF-Dateien, tippen Sie auf **Bereich (Range)** und dann auf **Alle Seiten (All Pages)** oder wählen Sie den zu druckenden Bereich von Seiten aus.
7. Tippen Sie unter **1 Kopie (1 Copy)** auf **+** oder **-**, um die Anzahl der benötigten Kopien festzulegen.
8. Tippen Sie auf **Drucken (Print)**.

Wenn Sie den Druckvorgang ausführen, verwendet der Drucker zum Drucken die angegebenen Einstellungen.

## »» Hinweis

- Für WLAN-Verbindungen:
  - Nach dem Einschalten des Druckers kann es einige Minuten dauern, bis der Drucker über eine WLAN-Verbindung kommunizieren kann. Stellen Sie sicher, dass der Drucker mit dem WLAN verbunden ist, und versuchen Sie zu drucken.
  - Wenn Bonjour auf dem Drucker deaktiviert ist, kann AirPrint nicht verwendet werden. Überprüfen Sie die LAN-Einstellungen des Druckers, und aktivieren Sie Bonjour.
- Weitere Informationen zur AirPrint-Fehlersuche finden Sie unten.

■ [Drucken mit AirPrint nicht möglich](#)

## Papierformat

Mit AirPrint wird das Papierformat automatisch und abhängig von der auf dem iOS-Gerät verwendeten Anwendung sowie der Region, in der AirPrint verwendet wird, ausgewählt.

Wenn die Foto-Anwendung verwendet wird, entspricht das Standardpapierformat in Japan der Größe L und in anderen Ländern und Regionen der Größe 4"x6" bzw. KG.

Wenn die Dokument-Anwendung verwendet wird, entspricht das Standardpapierformat in den USA der Größe Letter und in Japan und Europa der Größe A4.

## »» Wichtig

- Abhängig vom Gerät oder Betriebssystem unterscheidet sich das Standardpapierformat von der oben genannten Größe.  
Wir empfehlen Ihnen, einen Testdruck durchzuführen.
- Ihre Anwendung unterstützt möglicherweise unterschiedliche Papierformate.

## Überprüfen des Druckstatus

Beim Drucken wird ein Symbol für die **Druckzentrale (Print Center)** in der Liste der zuletzt verwendeten Anwendungen angezeigt. Sie können es für die Überprüfung des Druckstatus verwenden.

Drücken Sie zweimal die Taste Home auf dem iOS-Gerät, um zum **Multitasking**-Modus zu wechseln. Streichen Sie dann nach rechts, um das Symbol für die **Druckzentrale (Print Center)** und eine **Druckzusammenfassung (Print Summary)** anzuzeigen.

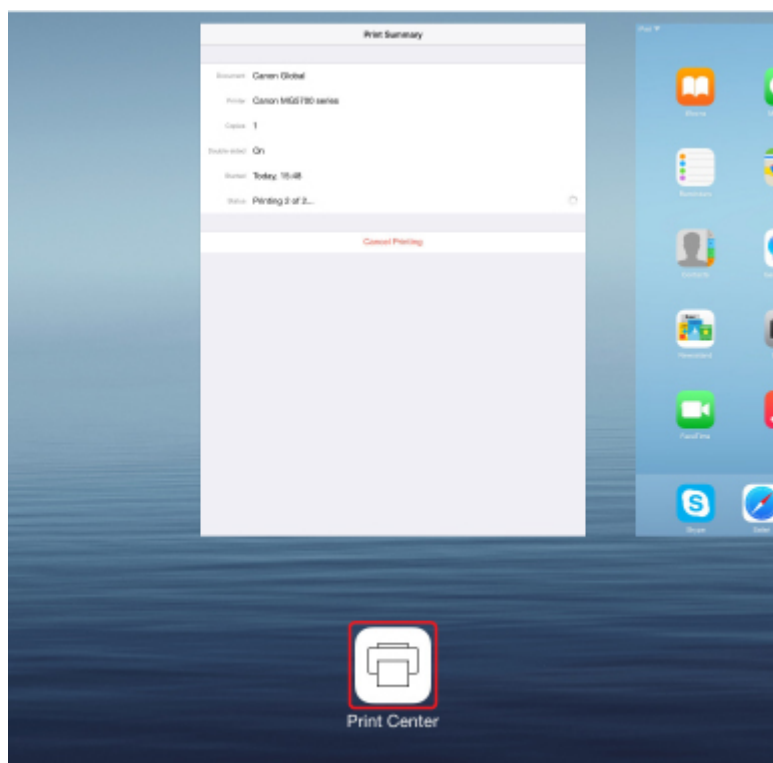

## Löschen eines Druckauftrags

Um einen Druckauftrag mit AirPrint abzubrechen, gehen Sie wie in einer der folgenden Methoden beschrieben vor:

- Am Drucker: Verwenden Sie die Taste **Stopp (Stop)**, um den Druckauftrag abzubrechen.
- Mit einem iOS-Gerät: Drücken Sie zweimal die Home-Taste auf dem iOS-Gerät, um zum **Multitasking**-Modus zu wechseln, und streichen Sie dann nach rechts. Tippen Sie auf das Symbol für die **Druckzentrale (Print Center)**, um eine **Druckzusammenfassung (Print Summary)** anzuzeigen. Tippen Sie auf den Druckauftrag, den Sie abbrechen möchten, und dann auf **Druck abbrechen (Cancel Printing)**.

## Verwenden des Druckers über direkte Verbindung

Mit "Direkte Verbindung" können Sie drucken, indem Sie den Drucker in Umgebungen ohne vorhandenen Wireless-Router über eine drahtlose Verbindung mit einem Smartphone oder Tablet verbinden. Außerdem können Sie den Drucker auch dann ohne Wireless Router mit einem Gerät verbinden, wenn ein Wireless Router verfügbar ist.

In diesem Abschnitt wird die grundlegende Vorgehensweise für die direkte Verbindung beschrieben.

- Ändern der Einstellungen des Druckers und des Geräts und Herstellen einer drahtlosen Verbindung
  - [Vorbereitung für die direkte Verbindung](#)
- Drucken von einem Gerät aus, das mit dem Drucker verbunden ist
  - [Drucken mit "Direkte Verbindung"](#)
- Trennen der direkten Verbindung und Festlegen der Druckereinstellungen für den normalen Gebrauch
  - [Beenden der direkten Verbindung](#)
- Ändern der Einstellungen für die direkte Verbindung
  - [Ändern der Einstellung für die direkte Verbindung](#)

### »» Wichtig

- Dieses Element kann nur durch den Administrator festgelegt werden. Das Administrator-Kennwort ist für die Änderung der Einstellungen erforderlich.
- Überprüfen Sie vor der Verwendung des Druckers mit der Direktverbindung die Nutzungsbeschränkungen, und schalten Sie den Drucker auf Direktverbindung um.

■ [Einschränkungen](#)

## Vorbereitung für die direkte Verbindung

Ändern Sie die nachfolgenden Einstellungen zur Vorbereitung für die direkte Verbindung.

■ [Ändern der Einstellungen des Druckers](#)

■ [Ändern der Einstellungen eines drahtlosen Kommunikationsgeräts und Herstellen einer Verbindung mit dem Drucker](#)

### • Ändern der Einstellungen des Druckers

1. [Stellen Sie sicher, dass der Drucker eingeschaltet ist.](#)

2. Wählen Sie  **LAN-Einstellungen (LAN settings)** im HOME-Bildschirm.

■ [LCD-Anzeige und Bedienfeld](#)

Wenn Sie das Administratorkennwort angeben, müssen Sie das Kennwort eingeben.

3. Verwenden Sie die ▲▼-Taste, um **LAN umschalten (Change LAN)** auszuwählen, und drücken Sie auf **OK**.
4. Verwenden Sie die ▲▼-Taste, um **Direkte Verb. aktivieren (Activate direct connect.)** auszuwählen, und drücken Sie auf **OK**.
5. Verwenden Sie die ▲▼-Taste, um **Ja (Yes)** auszuwählen, und drücken Sie auf **OK**.

Der Bezeichner (SSID) für die direkte Verbindung wird angezeigt.

Wenn ein Gerät den Drucker erkennt, erfolgt die Erkennung des Druckers durch das Gerät über die Kennung (SSID).

### »» Hinweis

- Wenn Sie die ▲▼-Taste zur Auswahl der **Details** drücken, werden die folgenden Elemente angezeigt.
  - Sicherheitseinstellung
  - Kennwort
  - Der Gerätename, der auf einem Wi-Fi Direct-kompatiblen Gerät angezeigt wird

Bei der Herstellung einer Verbindung eines Geräts mit dem Drucker ist das Kennwort erforderlich. Je nach dem verwendeten Gerät kann die Verwendung des Kennworts auch nicht erforderlich sein.

Wenn Sie ein Wi-Fi Direct-kompatibles Gerät mit dem Drucker verbinden, wählen Sie den auf dem LCD des Geräts angezeigten Gerätenamen aus.

- Der Bezeichner (SSID) und die Sicherheitseinstellung werden automatisch angegeben. Für ihre Aktualisierung siehe unten.

■ [Ändern der Einstellung für die direkte Verbindung](#)

6. Verwenden Sie die ▲▼-Taste, um **OK** auszuwählen, und drücken Sie auf **OK**.

Die direkte Verbindung wird aktiviert, und ein drahtloses Kommunikationsgerät kann drahtlos mit dem Drucker verbunden werden.

- **Ändern der Einstellungen eines drahtlosen Kommunikationsgeräts und Herstellen einer Verbindung mit dem Drucker**

### »» Hinweis

- Wir empfehlen, vor der Verbindung eines Geräts den Bezeichner (SSID) und das Kennwort für die direkte Verbindung zu überprüfen.

Um die Kennung (SSID) und das Kennwort zu überprüfen, zeigen Sie beide auf dem Bedienfeld des Druckers an, oder drucken Sie die Netzwerkeinstellungsdaten des Druckers aus.

■ [LAN-Einstellungen \(Element für Administratoren\)](#)

■ [Drucknetzwerkeinstellungen](#)

1. Schalten Sie die Drahtloskommunikation auf Ihrem Gerät ein.

Aktivieren Sie "Wi-Fi" im Menü "Einstellung" Ihres Geräts.

Weitere Informationen zum Einschalten der Drahtloskommunikation finden Sie in der Bedienungsanleitung Ihres Geräts.

2. Wählen Sie in der Liste auf dem Gerät die Option „DIRECT-XXXX-PRO-YYYYseries“ („XXXX“ entspricht alphanumerischen Zeichen, und „YYYY“ entspricht Ziffern).
3. Geben Sie das Kennwort ein.

Ihr Gerät ist mit dem Drucker verbunden.

### »» Hinweis

- Je nachdem, welches drahtlose Kommunikationsgerät Sie verwenden, ist die Eingabe des Kennworts für die WLAN-Verbindung eines Geräts mit dem Drucker erforderlich. Geben Sie das für den Drucker angegebene Kennwort ein.

- Falls Ihr Wi-Fi Direct-kompatibles Gerät so eingestellt ist, dass die Verwendung von Wi-Fi Direct priorisiert wird, und eine Verbindung mit dem Drucker hergestellt wird, zeigt der Drucker einen Bestätigungsbildschirm an, in dem Sie aufgefordert werden, die Verbindung des Geräts mit dem Drucker zu erlauben.

Vergewissern Sie sich, dass der auf dem LCD angezeigte Name dem Ihres drahtlosen Kommunikationsgeräts entspricht, wählen Sie **Ja (Yes)**, und drücken Sie dann auf **OK**.

## Drucken mit "Direkte Verbindung"

Verbinden Sie ein Gerät über eine direkte Verbindung mit dem Drucker, und starten Sie den Druckvorgang vom Gerät aus.

### »» Hinweis

- Weitere Informationen zum Drucken per WLAN von einem Gerät aus finden Sie in der Gebrauchsanweisung des Geräts bzw. der Anwendung.

## Beenden der direkten Verbindung

Stellen Sie den Drucker in Umgebungen, in denen der Drucker normalerweise per WLAN mit dem Computer verbunden ist, mithilfe des folgenden Verfahrens auf WLAN-Verbindung um, wenn Sie die Verwendung des Druckers im Direktverbindungsmodus vorübergehend beenden.

1. Wählen Sie  **LAN-Einstellungen (LAN settings)** im HOME-Bildschirm.

#### [LCD-Anzeige und Bedienfeld](#)

Wenn Sie das Administratorkennwort angeben, müssen Sie das Kennwort eingeben.

2. Verwenden Sie die **▲▼**-Taste, um **LAN umschalten (Change LAN)** auszuwählen, und drücken Sie auf **OK**.
3. Verwenden Sie die **▲▼**-Taste, um **WLAN aktivieren (Activate wireless LAN)** auszuwählen, und drücken Sie auf **OK**.

Wenn Sie den Drucker nicht über WLAN verwenden, wählen Sie **Drahtgeb. LAN aktivieren (Activate wired LAN)** oder **LAN deaktivieren (Disable LAN)**.

## Ändern der Einstellung für die direkte Verbindung

Ändern Sie die Einstellungen für die direkte Verbindung gemäß der unten angegebenen Vorgehensweise.

1. [Stellen Sie sicher, dass der Drucker eingeschaltet ist.](#)

2. Wählen Sie auf dem HOME-Bildschirm  **Verschiedene Einstellungen (Various settings)**.

#### [LCD-Anzeige und Bedienfeld](#)

3. Wählen Sie mit der Taste ▲▼ die Option **Geräteeinstellungen (Device settings)**, und drücken Sie die Taste **OK**.

4. Wählen Sie mit der Taste ▲▼ die Option **LAN-Einstellungen (LAN settings)**, und drücken Sie die Taste **OK**.

Wenn Sie das Administratorkennwort angeben, müssen Sie das Kennwort eingeben.

5. Wählen Sie mit der Taste ▲▼ die Option **Andere Einstellungen (Other settings)**, und drücken Sie die Taste **OK**.

6. Verwenden Sie die ▲▼-Taste, um **Einst. für direkte Verbindung (Direct connection settings)** auszuwählen, und drücken Sie auf **OK**.

7. Verwenden Sie die Taste ▲▼, um eine Einstellungsoption zu wählen, und drücken Sie die Taste **OK**.

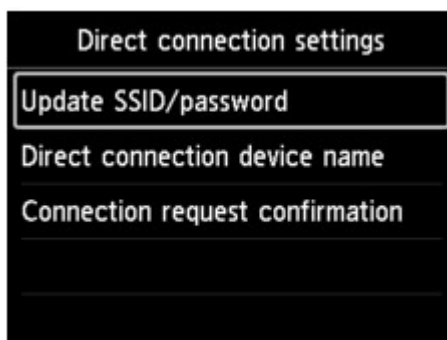

#### **SSID/Kennwort aktualisieren (Update SSID/password)**

Aktualisieren Sie die Kennung (SSID) und das Kennwort für die Direktverbindung.

Wenn der Bestätigungsbildschirm angezeigt wird, wählen Sie **Ja (Yes)**, und drücken Sie auf **OK**, um die Kennung (SSID) und das Kennwort zu aktualisieren.

Verwenden Sie zur Überprüfung der Sicherheitseinstellung und des aktualisierten Kennworts die ▲▼-Taste, um die **Details** auszuwählen, und drücken Sie auf die OK-Taste. Wählen Sie im danach angezeigten Bildschirm **Ja (Yes)** aus, und drücken Sie auf **OK**.

#### **Gerätename von direkter Verbin. (Direct connection device name)**

Ändern Sie den auf dem Wi-Fi Direct-kompatiblen Gerät angezeigten Namen des Druckers.

Wenn Sie auf **OK** drücken, wird der Bildschirm zur Eingabe des Gerätenamens angezeigt.

Gehen Sie zum Ändern des Namens folgendermaßen vor.

1. Drücken Sie die Taste **OK**.
2. Geben Sie den Gerätenamen ein (bis zu 32 Zeichen).
3. Wählen Sie mit der Taste ▲▼◀▶ die Option **OK**, und drücken Sie die Taste **OK**.
4. Drücken Sie auf **OK**, um die Eingabe des Gerätenamens zu beenden.

#### **Bestät. der Verbindungsanfrage (Connection request confirmation)**

Ändern Sie Einstellung für den Bestätigungsbildschirm, wenn ein Wi-Fi Direct-kompatibles Gerät eine Verbindung zum Drucker herstellt.



Wenn Sie auf **OK** drücken, wird der Bestätigungsbildschirm angezeigt. Wenn der Drucker den Bildschirm anzeigen soll, um Sie darüber zu informieren, dass ein Wi-Fi Direct-Gerät eine Verbindung zum Drucker herstellt, wählen Sie **Ja (Yes)**, und drücken Sie auf **OK**.

### »» Wichtig

- Zur Verhinderung nicht berechtigter Zugriffe empfehlen wir, die Standardeinstellung nicht zu ändern.

Wenn Sie die Konfiguration der Einstellungen beendet haben, kehrt der Drucker zum Bildschirm **Einst. für direkte Verbindung (Direct connection settings)** zurück.

#### 8. Drücken Sie die Taste **HOME**.

Der HOME-Bildschirm wird angezeigt.

### »» Hinweis

- Wenn Sie die Direktverbindungseinstellungen des Druckers ändern, müssen Sie auch die Wireless-Router-Einstellung des Geräts ändern.

## Drucken mittels eines Web-Service

- [Verwendung von PIXMA/MAXIFY Cloud Link](#)
- [Drucken mit Google Cloud Print](#)

## Verwenden von PIXMA/MAXIFY Cloud Link

Mit PIXMA/MAXIFY Cloud Link können Sie Ihren Drucker mit einem Cloud-Dienst verbinden, wie z. B. CANON iMAGE GATEWAY, Evernote oder Twitter, und die folgenden Funktionen direkt ohne Computer nutzen:

- Bilder über einen Fotofreigabe-Dienst drucken
- Dokumente über einen Datenverwaltungsdienst drucken
- Gescannte Bilder bei einem Datenverwaltungsdienst speichern
- Twitter für den Abruf des Druckerstatus, wie z. B. kein Papier oder niedriger Tintenstand, verwenden

Darüber hinaus stehen Ihnen zahlreiche Funktionen durch das Hinzufügen und Registrieren von Apps zur Verfügung, die mit verschiedenen Cloud-Diensten verknüpft sind.

■ Verwenden von PIXMA/MAXIFY Cloud Link über Ihren Drucker

■ [Verwenden von PIXMA/MAXIFY Cloud Link von Ihrem Smartphone, Tablet oder Computer aus](#)



### »»» Wichtig

- In bestimmten Ländern ist PIXMA/MAXIFY Cloud Link möglicherweise nicht verfügbar bzw. die verfügbaren Apps können sich unterscheiden.
- Für bestimmte Apps ist es erforderlich, dass Sie über ein Konto verfügen. Richten Sie für diese Apps vorweg ein Konto ein.
- Auf der Homepage von Canon können Sie nachlesen, welche Modelle PIXMA/MAXIFY Cloud Link unterstützen.
- Der Bildschirm kann ohne vorherige Ankündigung geändert werden.

## Drucken mit Google Cloud Print

Der Drucker ist mit Google Cloud Print™ kompatibel (Google Cloud Print ist ein Dienst von Google Inc.).

Google Cloud Print ermöglicht das Drucken an jedem Ort über Anwendungen oder Services, die Google Cloud Print unterstützen.

### Senden von Druckdaten und Drucken über das Internet



Nach der Registrierung des Druckers bei Google Cloud Print können Sie über Anwendungen oder Dienste, die Google Cloud Print unterstützen, ohne Internetverbindung drucken.

### Senden von Druckdaten und Drucken ohne Internet



### »» Wichtig

- Die Verfügbarkeit dieser Funktion ist abhängig vom Land oder der Region, in der Sie leben.
- Zum Drucken mit Google Cloud Print benötigen Sie ein Google-Konto und müssen den Drucker vorher bei Google Cloud Print registrieren.

Zusätzlich müssen eine LAN-Verbindung mit dem Drucker und eine Internetverbindung vorhanden sein, um den Drucker bei Google Cloud Print zu registrieren. Es fallen die üblichen Internetverbindungsgebühren an.

1. [Einrichten eines Google-Kontos](#)
2. [Registrieren des Druckers bei Google Cloud Print](#)
3. [Drucken über einen Computer oder ein Smartphone mit Google Cloud Print](#)

### »» Wichtig

- Wenn der Drucker den Besitzer wechselt, sollten Sie dessen Registrierung in Google Cloud Print löschen.

■ [Löschen des Druckers in Google Cloud Print](#)

Es müssen eine LAN-Verbindung mit dem Drucker und eine Internetverbindung vorhanden sein, um den Drucker bei Google Cloud Print zu löschen. Es fallen die üblichen Internetverbindungsgebühren an.

## **Drucken mithilfe des Bedienfelds**

- ▶ **Drucken von Vorlagen, wie etwa liniertes Papier oder kariertes Papier**

# Drucken von Vorlagen, wie etwa liniertes Papier oder kariertes Papier

Sie können ein Vorlageformular, z. B. liniertes Papier, Millimeterpapier, eine Prüfliste usw. auf Normalpapier drucken.

■ [Druckbare Formularvorlagen](#)

■ [Drucken von Formularvorlagen](#)

## Druckbare Formularvorlagen

Die folgenden Vorlagen sind verfügbar:

### • Liniertes Papier



Sie können drei Linienabstände auswählen.

Drucken Sie auf Normalpapier im Format A4 oder Letter.

Einstellung auf der LCD-Anzeige:

- **Liniertes Papier 1 (8 mm) (Notebook paper 1 (8 mm))**
- **Liniertes Papier 2 (7 mm) (Notebook paper 2 (7 mm))**
- **Liniertes Papier 3 (6 mm) (Notebook paper 3 (6 mm))**

### • Kariertes Papier



Sie können zwei Karogrößen auswählen.

Drucken Sie auf Normalpapier im Format A2, A3, A4 oder Letter.

Einstellung auf der LCD-Anzeige:

- **Kar. Papier 1 (Diagr. 5 mm) (Graph paper 1 (5 mm grid))**
- **Kar. Papier 2 (Diagr. 3 mm) (Graph paper 2 (3 mm grid))**
- **Kar. Papier 3 (Diagr. 1 mm) (Graph paper 3 (1 mm grid))**
- **Kar. Papier 4 (Diagr. 5 cm) (Graph paper 4 (5 cm grid))**

### • Prüfliste



Sie können einen Notizblock mit Kästchen drucken.

Drucken Sie auf Normalpapier im Format A4, B5 oder Letter.

Einstellung auf der LCD-Anzeige:

**Prüfliste (Checklist)**

### • Notenpapier



Sie können Notenpapier mit zehn oder zwölf Notenzeilen drucken.

Drucken Sie auf Normalpapier im Format A4, B5 oder Letter.

Einstellung auf der LCD-Anzeige:

- **Notenpap. 1 (10 Notenzeil.) (Staff paper 1 (10 staves))**
- **Notenpap. 2 (12 Notenzeil.) (Staff paper 2 (12 staves))**

- **Handgeschriebenes Papier**



Sie können Schreibpapier drucken.

Drucken Sie auf Normalpapier im Format A4, B5 oder Letter.

Einstellung auf der LCD-Anzeige:

**Handgeschr. Pap. (3 Linien) (Handwriting paper (3 lines))**

- **Wöchentlicher Zeitplan**

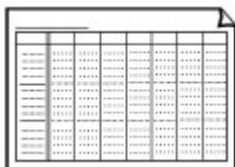

Sie können einen Wochenplaner drucken.

Drucken Sie auf Normalpapier im Format A4, B5 oder Letter.

Einstellung auf der LCD-Anzeige:

**Wöchentl. Zeitplan (vertik.) (Weekly schedule (vertical))**

- **Monatlicher Zeitplan**

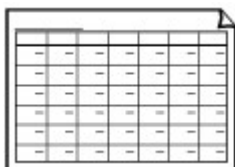

Sie können einen Monatsplaner drucken.

Drucken Sie auf Normalpapier im Format A4, B5 oder Letter.

Einstellung auf der LCD-Anzeige:

**Monatl. Zeitplan (Kalender) (Monthly schedule(calendar))**

## Drucken von Formularvorlagen

Drucken Sie Formularvorlagen entsprechend den nachstehenden Anweisungen.

1. [Stellen Sie sicher, dass der Drucker eingeschaltet ist.](#)

2. [Legen Sie Normalpapier ein.](#)

3. Wählen Sie  **Vorlagendruck (Template print)** im HOME-Bildschirm.

 [LCD-Anzeige und Bedienfeld](#)

4. Verwenden Sie die ▲▼-Taste zur Auswahl der gewünschten Vorlage, und drücken Sie auf **OK**.

 [Druckbare Formularvorlagen](#)

5. Verwenden Sie die ▲▼-Taste, um die Anzahl der zu druckenden Exemplare anzugeben, und drücken Sie auf **OK**.

6. Verwenden Sie die ▲▼-Taste zur Auswahl des Papierformats, und drücken Sie auf **OK**.

Der Drucker beginnt zu drucken.



## Drucken von Digitalkamera

- **Direktes Drucken von Fotos von PictBridge-kompatiblen (WLAN) Geräten**
- **PictBridge (WLAN-)Druckereinstellungen**

# Direktes Drucken von Fotos von PictBridge-kompatiblen (WLAN) Gerät

Sie können ein zu PictBridge (WLAN) kompatibles Gerät, z. B. eine Digitalkamera, einen Camcorder oder ein Mobiltelefon per LAN mit dem Drucker verbinden und aufgenommene Bilder direkt ohne Verwendung eines Computers drucken.

## Anschließbare Geräte:

PictBridge-kompatibles (WLAN) Gerät

## Druckbares Bilddatenformat:

Der Drucker akzeptiert Bilder\*, die mit einer DCF-kompatiblen (Design Rule for Camera File System) Kamera aufgenommen wurden.

## »» Wichtig

- Für die Nutzung dieser Funktion ist eine LAN-Verbindung zum Drucker erforderlich.

## »» Hinweis

- PictBridge ist der Standard für das direkte Ausdrucken (also ohne Verwendung eines Computers) von Fotos von Geräten wie Digitalkameras, digitalen Camcordern, Foto-Handys usw.  
In diesem Handbuch wird der PictBridge-Druck über die WLAN-Verbindung als "PictBridge (WLAN)" bezeichnet.
- Beim Drucken von Fotos von einem an den Drucker angeschlossenen PictBridge (WLAN)-kompatiblen Gerät wird die Verwendung des Netzteils aus dem Lieferumfang des Geräts empfohlen. Wenn Sie das Gerät mit einem Akku betreiben, sollte dieser vollständig aufgeladen sein.
- Je nach Modell oder Marke Ihres Geräts müssen Sie möglicherweise einen mit PictBridge (WLAN) kompatiblen Druckmodus auswählen, bevor Sie das Gerät anschließen. Unter Umständen müssen Sie das Gerät außerdem einschalten oder den Wiedergabemodus manuell aktivieren, nachdem Sie das Gerät an den Drucker angeschlossen haben.  
Führen Sie alle notwendigen Vorgänge am PictBridge (WLAN)-kompatiblen Gerät vor dem Anschließen an den Drucker aus. Lesen Sie dazu die Anweisungen im Handbuch des Geräts.

1. [Stellen Sie sicher, dass der Drucker eingeschaltet ist.](#)

2. [Legen Sie das zu bedruckende Papier ein.](#)

3. Verbinden Sie das zu PictBridge (WLAN) kompatible Gerät mit dem Drucker.

Erkennen Sie den Drucker mit dem zu PictBridge (WLAN) kompatiblen Gerät, und verbinden Sie das zu PictBridge (WLAN) kompatible Gerät per LAN mit dem Drucker.

## »» Hinweis

- Weitere Informationen zur Erkennung des Druckers finden Sie in der Bedienungsanleitung Ihres zu PictBridge (WLAN) kompatiblen Geräts.

4. Legen Sie die Druckeinstellungen wie Papiertyp und Layout fest.

Im Menü der LCD-Anzeige des PictBridge-kompatiblen (WLAN) Geräts können Sie Einstellungen vornehmen. Wählen Sie das Format und den Typ des in den Drucker eingelegten Papiers aus.

#### ■ [Einstellungen am PictBridge-kompatiblen \(WLAN\) Gerät](#)

Wenn Ihr zu PictBridge (WLAN) kompatibles Gerät über kein Einstellungsmenü verfügt, ändern Sie die Einstellung über den Drucker.

#### ■ [Einstellungen im Drucker](#)

### ▶▶ Hinweis

- Stellen Sie beim Drucken mit dem zu PictBridge (WLAN) kompatiblen Gerät die Druckqualität im Bedienfeld des Druckers ein. Sie können die Druckqualität nicht am PictBridge-kompatiblen (WLAN) Gerät einstellen.

5. Starten Sie den Druckvorgang von Ihrem PictBridge-kompatiblen (WLAN) Gerät.

# PictBridge (WLAN-)Druckeinstellungen

[Einstellungen am PictBridge-kompatiblen \(WLAN\) Gerät](#)

[Einstellungen im Drucker](#)

## Einstellungen am PictBridge-kompatiblen (WLAN) Gerät

In diesem Abschnitt werden die PictBridge (WLAN)-Funktionen des Druckers beschrieben. Informationen zu den Druckeinstellungen an einem PictBridge-kompatiblen (WLAN) Gerät finden Sie im Handbuch des Geräts.

### »» Hinweis

- In der folgenden Beschreibung werden die Bezeichnungen der Einstellungselemente von PictBridge-kompatiblen (WLAN) Geräten der Marke Canon verwendet. Die Bezeichnungen der Einstellungselemente können je nach Modell oder Marke des jeweiligen Geräts abweichen.
- Einige der unten erläuterten Einstellungselemente sind auf einigen Geräten möglicherweise nicht verfügbar. In diesem Fall werden die auf dem Drucker vorgenommenen Einstellungen angewendet. Wenn **Standard (Default)** für manche Elemente auf einem zu PictBridge (WLAN) kompatiblen Gerät eingestellt ist, werden die Druckereinstellungen für diese Elemente übernommen.

[PictBridge-Einstellungen](#)

Sie können die folgenden Druckeinstellungen für das Drucken von einem PictBridge-kompatiblen (WLAN) Gerät verwenden.

Papierformat	10 x 15 cm/4 x 6 Zoll, 5 x 7 Zoll*, 20 x 25 cm/8 x 10 Zoll, A4, 8,5 x 11 Zoll (Letter), A3, A3+/ 13 x 19 Zoll, A2  * Kann nur auf bestimmten PictBridge-kompatiblen (WLAN) Geräten der Marke Canon ausgewählt werden. (Ist je nach Gerät unter Umständen nicht ausgewählt.)
Papiertyp	<ul style="list-style-type: none"> <li>• Standard: Photo Papier Plus, Seiden-Glanz SG-201/Professional Fotopapier Hochgl. LU-101</li> <li>• Foto: Fotoglanzpapier Plus II PP-201</li> <li>• Foto-Schnelldruck: Professional Fotopapier Platin PT-101</li> <li>• Normal: A3, A4 oder Normalpapier im Format Letter</li> </ul> <p>Ist für <b>Papiertyp (Paper type)</b> der Wert <b>Normal (Plain)</b> ausgewählt, wird der randlose Druck deaktiviert, auch wenn das <b>Layout</b> auf <b>Randlos (Borderless)</b> eingestellt ist.</p>
Layout	Standard (Auswahl basiert auf der Druckereinstellung), Index, Mit Rand, Randlos, 20-up*1, 35-up*2  *1 Mit einem zu PictBridge (WLAN)kompatiblen Gerät der Marke Canon können Sie durch die Auswahl von Elementen mit dem Zeichen "i" Aufnahmeinformationen (Exif-Daten) im Listenformat (20-up) oder an den Rändern der angegebenen Daten (1-up) drucken. (Möglicherweise bei einigen zu PictBridge (WLAN) kompatiblen Geräten der Marke Canon nicht verfügbar.)

	*2 Gedruckt in 35-mm-Filmstillayout (Kontaktabzuglayout). Steht nur bei PictBridge-kompatiblen (WLAN) Geräten von Canon zur Verfügung. (Steht bei einigen PictBridge-kompatiblen (WLAN) Geräten von Canon möglicherweise nicht zur Verfügung.)
Druckdatum & Dateinr.	Standard (Aus: Kein Druck), Datum, Dateinr., Beide, Aus
Bilddoptimierung	Standard (Auswahl basiert auf der Druckereinstellung), EIN (Autom. Fotokorr.)*1, AUS, Rote-Augen-Korrektur*2  *1 Die Szene oder das Gesicht einer Person auf der Aufnahme wird erkannt, und die beste Korrektur wird für jedes Foto automatisch vorgenommen. So wird z. B. ein dunkles Gesicht durch Hintergrundbeleuchtung für den Druck erhellt. Eine Szene wie z. B. eine Landschafts- oder Nachtaufnahme, Person usw. wird analysiert und mithilfe der besten Farbe, Helligkeit oder Kontrasteinstellung automatisch für den Druckvorgang korrigiert.  *2 Kann nur auf bestimmten PictBridge-kompatiblen (WLAN) Geräten der Marke Canon ausgewählt werden. (Ist je nach Gerät unter Umständen nicht ausgewählt.)
Zuschneiden	Standard (Aus: Kein Zuschneiden), Ein (Einstellung der Kamera verwenden), Aus

## Einstellungen im Drucker

Sie können die Druckereinstellungen von PictBridge (WLAN) über den Bildschirm **PictBridge-Einstellungen (PictBridge print settings)** ändern. Legen Sie **Standard (Default)** als Druckereinstellung auf dem zu PictBridge (WLAN) kompatiblen Gerät fest, wenn Sie gemäß den Einstellungen auf dem Drucker drucken wollen.

In diesem Abschnitt wird die Vorgehensweise zur Anzeige des Bildschirms **PictBridge-Einstellungen (PictBridge print settings)** beschrieben.

1. [Stellen Sie sicher, dass der Drucker eingeschaltet ist.](#)

2. Wählen Sie auf dem HOME-Bildschirm  **Verschiedene Einstellungen (Various settings)**.

 [LCD-Anzeige und Bedienfeld](#)

3. Wählen Sie mit der Taste **▲▼** die Option **Geräteeinstellungen (Device settings)**, und drücken Sie die Taste **OK**.
4. Verwenden Sie die **▲▼**-Taste, um **PictBridge-Einstellungen (PictBridge print settings)** auszuwählen, und drücken Sie auf **OK**.
5. Überprüfen Sie die angezeigte Meldung und drücken Sie die Taste **OK**.

Der Bildschirm **PictBridge-Einstellungen (PictBridge print settings)** wird angezeigt.

Weitere Informationen zu den Einstellungselementen:

 [PictBridge-Einstellungen](#)

# Windows-Software

## ▶ Druckertreiber

- Überblick über den Druckertreiber
- Beschreibung des Druckertreibers
- Aktualisieren des Druckertreibers
- Freigeben des Druckers im Netzwerk

## ▶ Drucken mit Canon-Anwendungssoftware

- Handbuch zu My Image Garden
- Handbuch zu Print Studio Pro
- Handbuch zum digitalen Fotodruck
- Handbuch zu Quick Utility Toolbox
- Handbuch zu Media Configuration Tool
- Handbuch zu Device Management Console
- Handbuch zu Accounting Manager

## **Drucken mit Canon-Anwendungssoftware**

- **Handbuch zu My Image Garden**
- **Handbuch zu Print Studio Pro**
- **Handbuch zum digitalen Fotodruck**
- **Handbuch zu Quick Utility Toolbox**
- **Handbuch zu Media Configuration Tool**
- **Handbuch zu Device Management Console**
- **Handbuch zu Accounting Manager**

# Handbuch zu My Image Garden

Erfahren Sie mehr über die Funktionen und Bildschirme von My Image Garden.



## Für Windows:

### Neueste Version

**My Image Garden V3.3.x/V3.2.x**

Es wird empfohlen, die neueste Version der Anwendung zu verwenden.

Greifen Sie auf die Canon-Webseite zu und laden Sie die neueste Anwendung herunter.

Wie Sie die Version überprüfen können 

### Ältere Versionen

Wählen Sie Ihre Version von My Image Garden aus.

- V3.1.x/V3.0.x
- V2.1.x
- V2.0.x
- V1.1.x

## Für Mac OS:

### Neueste Version

**My Image Garden V3.3.x/V3.2.x**

Es wird empfohlen, die neueste Version der Anwendung zu verwenden.

Greifen Sie auf die Canon-Webseite zu und laden Sie die neueste Anwendung herunter.

Wie Sie die Version überprüfen können 

### Ältere Versionen

Wählen Sie Ihre Version von My Image Garden aus.

- V3.1.x/V3.0.x
- V2.1.x
- V2.0.x
- V1.1.x



# Handbuch zu Print Studio Pro

Erfahren Sie mehr über die Funktionen und Bildschirme von Print Studio Pro.



## Für Windows:

### Neueste Version

**Print Studio Pro V2.0.x**

Es wird empfohlen, die neueste Version der Anwendung zu verwenden.

Greifen Sie auf die Canon-Webseite zu und laden Sie die neueste Anwendung herunter.

- Print Studio Pro V2.0.0 oder höher ist bei Verwendung von Pro9500 Mark II series oder Pro9000 Mark II series nicht verfügbar.
- Bei Verwendung von PRO-1 series müssen Sie den Druckertreiber und andere Software auf die neueste Version aktualisieren, damit Sie Print Studio Pro V2.0.x verwenden können.

Wie Sie die Version überprüfen können 

### Ältere Versionen

Wählen Sie Ihre Version von Print Studio Pro aus.

- V1.4.x
- V1.3.6/V1.3.5
- V1.3.0
- V1.2.x

## Für Mac OS:

### Neueste Version

**Print Studio Pro V2.0.x**

Es wird empfohlen, die neueste Version der Anwendung zu verwenden.

Greifen Sie auf die Canon-Webseite zu und laden Sie die neueste Anwendung herunter.

- Print Studio Pro V2.0.0 oder höher ist bei Verwendung von Pro9500 Mark II series oder Pro9000 Mark II series nicht verfügbar.
- Bei Verwendung von PRO-1 series müssen Sie den Druckertreiber und andere Software auf die neueste Version aktualisieren, damit Sie Print Studio Pro V2.0.x verwenden können.

Wie Sie die Version überprüfen können 

### Ältere Versionen

Wählen Sie Ihre Version von Print Studio Pro aus.

- V1.4.x

■ V1.3.6/V1.3.5

■ V1.3.0

■ V1.2.x

Ich möchte die Schönheit meiner wertvollen Fotos erhalten. Ich möchte Fotos nach meinen Vorstellungen in Kunstwerke verwandeln.

Hiermit werden Wünsche wahr:

Meisterhafte Drucktechniken für die Optimierung der Leistung des Druckers!



- Lektion 1 Digitaler Arbeitsablauf für das Drucken Hier wird das grundlegende Druckverfahren für das Erstellen schöner Fotos erläutert, die Ihren Vorstellungen entsprechen.
- Lektion 2 Grundlagen des Farbmanagements Hier werden die grundlegenden Kenntnisse über Farbmanagement vermittelt, die unerlässlich sind, um die Druckerleistung auszureizen und Fotos in professioneller Qualität zu erstellen.
- Lektion 3 Verwenden von Print Studio Pro Durch das Verwenden von Print Studio Pro können Sie verschiedene Druckaufgaben einfacher durchführen, indem Sie die mit einer Digitalkamera aufgenommenen Informationen voll ausnutzen.
- Lektion 4 Techniken für bestimmte Zielvorstellungen Durch den einfachen Einsatz bestimmter Techniken können Sie den für Ihre Bilder gewünschten Eindruck erzielen.
- Anhang Hilfreiche Informationen Hier finden Sie hilfreiche Informationen z. B. zu den Tintentypen und Medien (Papier).

# Handbuch zu Quick Utility Toolbox

Erfahren Sie mehr über die Funktionen und Bildschirme von Quick Utility Toolbox.



## Für Windows:

### Neueste Version

**Quick Utility Toolbox V2.0.x**

Es wird empfohlen, die neueste Version der Anwendung zu verwenden.

Greifen Sie auf die Canon-Webseite zu und laden Sie die neueste Anwendung herunter.

Wie Sie die Version überprüfen können ▶

## Für Mac OS:

### Neueste Version

**Quick Utility Toolbox V2.0.x**

Es wird empfohlen, die neueste Version der Anwendung zu verwenden.

Greifen Sie auf die Canon-Webseite zu und laden Sie die neueste Anwendung herunter.

Wie Sie die Version überprüfen können ▶

# Handbuch zu Media Configuration Tool

Erfahren Sie mehr über die Funktionen und Bildschirme von Media Configuration Tool.

## Für Windows:

### Neueste Version

**Media Configuration Tool V1.0.x**

Es wird empfohlen, die neueste Version der Anwendung zu verwenden.

Greifen Sie auf die Canon-Webseite zu und laden Sie die neueste Anwendung herunter.

# Handbuch zu Device Management Console

Erfahren Sie mehr über die Funktionen und Bildschirme von Device Management Console.

## Für Windows:

### Neueste Version

**Device Management Console V1.0.x**

Es wird empfohlen, die neueste Version der Anwendung zu verwenden.

Greifen Sie auf die Canon-Webseite zu und laden Sie die neueste Anwendung herunter.

## Für Mac OS:

### Neueste Version

**Device Management Console V1.0.x**

Es wird empfohlen, die neueste Version der Anwendung zu verwenden.

Greifen Sie auf die Canon-Webseite zu und laden Sie die neueste Anwendung herunter.

# Handbuch zu Accounting Manager

Erfahren Sie mehr über die Funktionen und Bildschirme von Accounting Manager.

## Für Windows:

### Neueste Version

**Accounting Manager V1.0.x**

Es wird empfohlen, die neueste Version der Anwendung zu verwenden.

Greifen Sie auf die Canon-Webseite zu und laden Sie die neueste Anwendung herunter.

## Für Mac OS:

### Neueste Version

**Accounting Manager V1.0.x**

Es wird empfohlen, die neueste Version der Anwendung zu verwenden.

Greifen Sie auf die Canon-Webseite zu und laden Sie die neueste Anwendung herunter.

## Mac OS-Software

### ► Druckertreiber

- Überblick über den Druckertreiber
- Aktualisieren des Druckertreibers
- Freigeben des Druckers im Netzwerk

### ► Drucken mit Canon-Anwendungssoftware

- Handbuch zu My Image Garden
- Handbuch zu Print Studio Pro
- Handbuch zum digitalen Fotodruck
- Handbuch zu Quick Utility Toolbox
- Handbuch zu Device Management Console
- Handbuch zu Accounting Manager



## **Druckertreiber**

- **Überblick über den Druckertreiber**
- **Aktualisieren des Druckertreibers**
- **Freigeben des Druckers im Netzwerk**

## Überblick über den Druckertreiber

- **Canon IJ-Druckertreiber**
- **Öffnen des Druckertreiber-Setup-Fensters**
- **Dialog "Seite einrichten"**
- **Dialog "Drucken"**
- **Speichern eines geänderten Druckprofils**
- **Qualität und Medium**
- **Farboptionen**
- **Det. Papiereinst.**
- **Seitenverarbeitung**
- **Canon IJ Printer Utility2**
- **Öffnen des Canon IJ Printer Utility2**
- **Ändern von Druckereinstellungen über Ihren Computer (MAC OS)**
- **Wartung des Druckers**
- **Anzeigen des Druckstatusfensters**
- **Löschen nicht benötigter Druckaufträge**
- **Nutzungshinweise (Druckertreiber)**

## Canon IJ-Druckertreiber

Der Canon IJ-Druckertreiber (im Folgenden bezeichnet als Druckertreiber) ist eine Softwarekomponente, die auf Ihrem Computer installiert wird. Sie wird zum Drucken von Daten auf diesem Drucker benötigt.

Der Druckertreiber wandelt die von Ihrer Anwendungssoftware erstellten Druckdaten in Daten um, die vom Drucker interpretiert werden können, und sendet diese Daten an den Drucker.

Da unterschiedliche Modelle jeweils andere Formate der Druckdaten unterstützen, benötigen Sie einen Druckertreiber für das von Ihnen verwendete Modell.

### So verwenden Sie die Hilfe des Druckertreibers

Sie können die Hilfefunktion über den [Dialog "Drucken"](#) anzeigen.

Wählen Sie eine Einstellung aus dem Popupmenü im Dialog "Drucken" aus. Klicken Sie dann auf  unten links auf dem Bildschirm, um eine Erläuterung des Elements anzuzeigen.

Hilfe für den Druckertreiber wird angezeigt, wenn das folgende Popupmenü ausgewählt wird:

- **Qualität und Medium (Quality & Media)**
- **Farboptionen (Color Options)**
- **Det. Papiereinst. (Paper Detailed Settings)**
- **Seitenverarbeitung (Page Processing)**

## Öffnen des Druckertreiber-Setup-Fensters

Sie können das Druckertreiber-Setup-Fenster aus der Anwendungssoftware heraus anzeigen, die Sie gerade verwenden.

### Öffnen des Dialogfelds "Seite einrichten"

Führen Sie folgende Schritte aus, um die Seiteneinstellungen (Papiereinstellungen) vor dem Drucken festzulegen.

1. Auswahl von **Seite einrichten... (Page Setup...)** im Menü **Ablage (File)** der Anwendungssoftware

Der [Dialog "Seite einrichten"](#) wird geöffnet.

### Öffnen des Dialogfensters "Drucken"

Führen Sie folgende Schritte aus, um die Druckeinstellungen vor dem Drucken festzulegen.

1. Auswahl von **Drucken... (Print...)** im Menü **Ablage (File)** der Anwendungssoftware

Der [Dialog "Drucken"](#) wird geöffnet.

## Dialog "Seite einrichten"

Im Dialog "Papierformat" konfigurieren Sie die grundlegenden Druckeinstellungen wie beispielsweise das Format des im Drucker eingelegten Papiers oder die Skalierung.

Um den Dialog Seite einrichten zu öffnen, wählen Sie in der Regel den Befehl **Seite einrichten... (Page Setup...)** im Menü **Ablage (File)** Ihrer Anwendungssoftware.

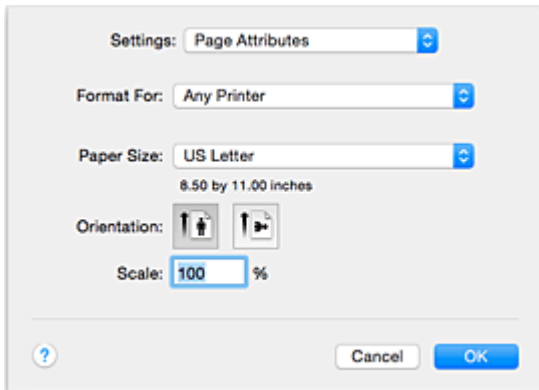

### Einstellungen (Settings)

Klicken Sie auf das Popupmenü und wählen Sie folgende Optionen aus:

#### Seiteneinstellungen (Page Attributes)

Legen Sie die Papiergröße oder den Zoomdruck fest.

#### Als Standard sichern (Save as Default)

Sie können die Attribute der angezeigten Seite als Standardeinstellungen speichern.

### Format für (Format For)

Wählen Sie den Namen des Druckers, auf dem gedruckt werden soll.

### Papierformat (Paper Size)

Wählen Sie die Größe des Papiers, das für den Druckvorgang verwendet werden soll.

Wählen Sie die Option **Eigene Papierformate... (Manage Custom Sizes...)**, wenn es sich nicht um eine Standardpapiergröße handelt und Sie die Größe selbst festlegen möchten.

### Ausrichtung (Orientation)

Wählen Sie die Ausrichtung für den Druckvorgang aus.

### Größe (Scale)

Legen Sie den Skalierungsfaktor fest.

Sie können die Größe des Dokuments für den Druckvorgang vergrößern oder verkleinern.

## Dialog "Drucken"

Im Dialog "Drucken" können Sie die Papierzufuhr und die Druckqualität festlegen.

Um den Dialog "Drucken" zu öffnen, wählen Sie in der Regel **Drucken... (Print...)** im Menü **Ablage (File)** Ihrer Softwareanwendung.

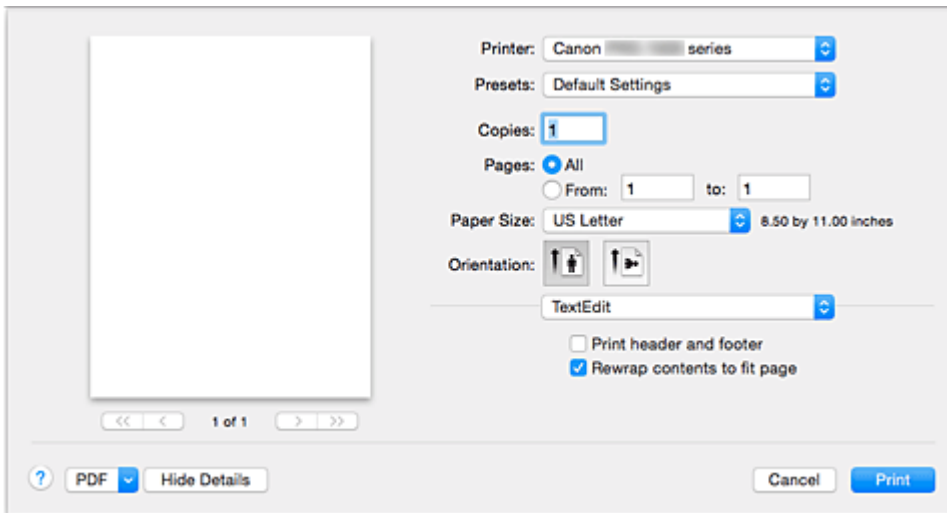

### Drucker (Printer)

Wählen Sie den Namen des Druckers, auf dem gedruckt werden soll.

Wenn Sie auf **Drucker hinzufügen... (Add Printer...)** klicken, öffnet sich ein Dialog, in dem Sie den Drucker angeben können.

### Voreinstellungen (Presets)

Sie können die im Dialog "Drucken" vorgenommenen Einstellungen sichern oder löschen.

#### »»» Hinweis

- Sie können **Voreinstellungen anzeigen... (Show Presets...)** auswählen, um die im Dialogfeld festgelegten Druckereinstellungen zu überprüfen.

### Kopien (Copies)

Sie können die Anzahl der zu druckenden Kopien festlegen.

#### »»» Hinweis

- Sie können das sortierte Drucken festlegen, indem Sie im Popupmenü die Option **Papierhandhabung (Paper Handling)** auswählen.

### Seiten (Pages)

Sie können den Druckbereich festlegen.

### Papierformat (Paper Size)

Wählen Sie die Größe des Papiers, das für den Druckvorgang verwendet werden soll.

Wählen Sie die Option **Eigene Papierformate... (Manage Custom Sizes...)**, wenn es sich nicht um eine Standardpapiergröße handelt und Sie die Größe selbst festlegen möchten.

### Ausrichtung (Orientation)

Wählen Sie die Ausrichtung für den Druckvorgang aus.

### Popupmenü

Über das Popupmenü können Sie im Dialog "Drucken" zwischen den verschiedenen Seiten wechseln.

Welches Menü zuerst angezeigt wird, ist abhängig von der Anwendungssoftware, mit der das Dialogfeld für das Drucken geöffnet wurde.

Im Popupmenü können Sie eine der folgenden Optionen auswählen.

## **Layout**

Sie können einen Seitenlayoutdruck einstellen.

Mit der Option **Seitenausrichtung umkehren (Reverse page orientation)** können Sie die Seitenausrichtung ändern. Mit der Option **Horizontal spiegeln (Flip horizontally)** können Sie ein Spiegelbild des Dokuments drucken.

## **Farbanpassung (Color Matching)**

Sie können die Methode zur Farbkorrektur auswählen.

## **Papierhandhabung (Paper Handling)**

Hier können Sie die zu druckenden Seiten und die Druckreihenfolge festlegen.

## **Deckblatt (Cover Page)**

Sie können vor und nach einem Dokument Deckblätter ausgeben.

## **Qualität und Medium (Quality & Media)**

Hier können Sie grundlegende Druckeinstellungen vornehmen, die dem Drucker entsprechen.

## **Farboptionen (Color Options)**

Hier können Sie die Farben nach Wunsch anpassen.

## **Det. Papiereinst. (Paper Detailed Settings)**

Damit werden die detaillierten Einstellungen für den Druckvorgang festgelegt, die mit dem in den Drucker eingelegten Medientyp übereinstimmen.

## **Seitenverarbeitung (Page Processing)**

Damit wird eingestellt, wie weit das Dokument beim ganzseitigen randlosen Druck über das Papier hinausragt, und beim Heften mehrerer Blätter Papier werden die Heftseite und der Heftrand angegeben.

## **Zubehörstatus (Supply Levels)**

Der ungefähre Tintenstand wird angezeigt.

## **PDF**

Sie können ein Dokument als PDF-Datei (Portable Document Format) sichern.

## Speichern eines geänderten Druckprofils

Sie können das von Ihnen im [Dialog "Drucken"](#) erstellte Druckprofil benennen und speichern. Das registrierte Druckprofil kann unter **Voreinstellungen (Presets)** wieder abgerufen werden. Ein nicht mehr benötigtes Druckprofil kann auch gelöscht werden.

So speichern Sie ein Druckprofil:

### Speichern von Druckprofilen

1. Festlegen der erforderlichen Einstellungen im Dialog "Drucken"
2. Wählen Sie unter **Voreinstellungen (Presets)** die Option **Aktuelle Einstellungen als Voreinstellung sichern... (Save Current Settings as Preset...)** aus.

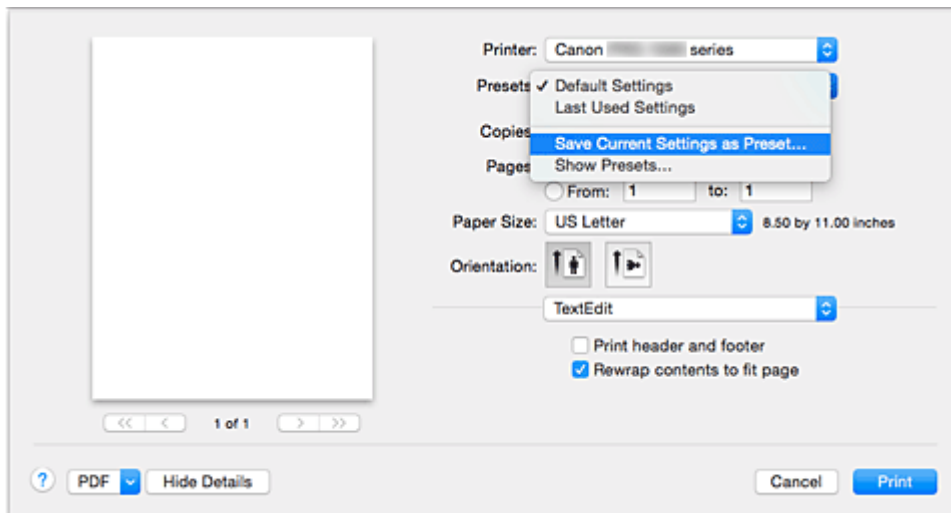

3. Speichern der Einstellungen

Geben Sie im angezeigten Dialog einen Namen unter **Voreinstellungsnamen (Preset Name)** ein, und legen Sie ggf. **Voreinstellung verfügbar für (Preset Available For)** fest. Klicken Sie anschließend auf **OK**.

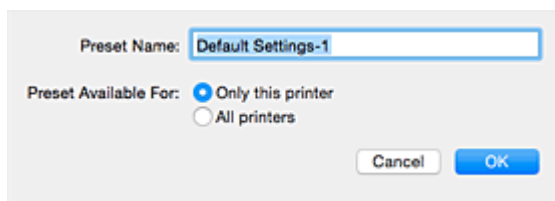

### »»» Wichtig

- Nicht alle Druckeinstellungen können als Voreinstellung gespeichert werden.

## Verwenden eines gespeicherten Druckprofils

1. Auswahl des Namens des zu verwendenden Druckprofils unter **Voreinstellungen (Presets)** im Dialog "Drucken"

Das Druckprofil im Dialog "Drucken" wird mit dem abgerufenen Profil aktualisiert.



## Löschen nicht mehr benötigter Druckprofile

### 1. Auswählen des zu löschenden Druckprofils

Wählen Sie im Dialogfeld für das Drucken im Abschnitt **Voreinstellungen (Presets)** die Option **Voreinstellungen anzeigen... (Show Presets...)** aus. Wählen Sie anschließend im angezeigten Dialogfeld den Namen des zu löschenden Druckprofils aus.

### 2. Löschen des Druckprofils

Klicken Sie auf **Löschen (Delete)** und anschließend auf **OK**. Die ausgewählten Druckprofile werden aus **Voreinstellungen (Presets)** gelöscht.

## Qualität und Medium

In diesem Dialog können Sie die grundlegenden Druckeinstellungen für den jeweiligen Papiertyp festlegen. Solange kein spezielles Druckverfahren erforderlich ist, reichen die Einstellungen in diesem Dialog für den normalen Druckbetrieb aus.

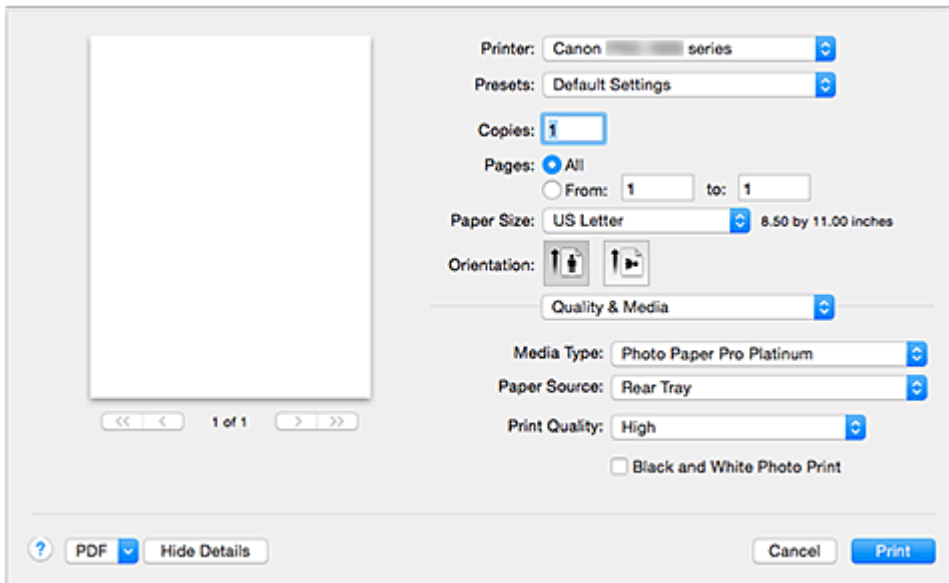

### Medientyp (Media Type)

Wählen Sie den zu verwendenden Medientyp aus.

Sie müssen den Medientyp auswählen, der in den Drucker eingelegt ist. Diese Auswahl ermöglicht es dem Drucker, den dem Medium entsprechenden Druckvorgang auszuführen.

### »» Hinweis

- Wählen Sie beim Drucken auf eine doppelseitige Postkarte „Postkarte – Doppelt als Papiergröße“, und wiederholen Sie dann den Druck.
- Wenn Sie auf einem anderen Papier als Hagaki drucken, laden Sie das Papier gemäß den Verwendungsanweisungen, und klicken Sie dann auf **OK**.
- Wenn  angezeigt wird, starten Sie das Canon IJ Printer Utility<sup>2</sup>, und korrigieren oder aktualisieren Sie die Medieninformationen.

### Papierzufuhr (Paper Source)

Wählen Sie die Papierzufuhr aus.

#### Manueller Einzug (Manual Feed)

Papier wird aus dem manuellen Einzugsfach hinten eingezogen.

#### Hinteres Fach (Rear Tray)

Papier wird aus dem hinteren Fach eingezogen.

### Druckqualität (Print Quality)

Wählen Sie die Option aus, die dem Dokumenttyp und dem Druckzweck am ehesten entspricht. Wenn eines der Optionsfelder ausgewählt wird, wird die entsprechende Qualität automatisch eingestellt.

#### Höchst (Highest)

Bei dieser Einstellung hat beim Drucken die Qualität die höchste Priorität.

#### Hoch (High)

Gibt der Druckqualität Vorrang vor der Druckgeschwindigkeit.

### **Standard**

Druckt mit durchschnittlicher Geschwindigkeit und Qualität.

### **Benutzerdefiniert (Custom)**

Wählen Sie dieses Optionsfeld zum Festlegen der Qualität.

#### **Qualität (Quality)**

Wenn Sie **Benutzerdefiniert (Custom)** unter **Druckqualität (Print Quality)** auswählen, können Sie die Druckqualität mit dem Schieberegler anpassen.

### **Schwarzweiß-Fotodruck (Black and White Photo Print)**

Legen Sie Schwarzweiß-Fotodruck fest. Mit der Funktion zum Drucken von Schwarzweißfotos kann ein Dokument im Drucker in Graustufendaten umgewandelt und in Schwarzweiß gedruckt werden.

Wenn Sie das Kontrollkästchen aktivieren, werden sowohl Schwarzweiß- als auch Farbdokumente monochrom gedruckt. Wenn Sie ein Farbdokument in Farbe drucken möchten, deaktivieren Sie das Kontrollkästchen.

### **Verwandte Themen**

- [Umschalten der Papierzufuhr nach Bedarf](#)
- [Festlegen der Druckqualität \(Benutzerdefiniert\)](#)
- [Drucken von Farbdokumenten in Schwarzweiß](#)

## Farboptionen

Mit diesem Dialog können Sie die Druckfarbe wunschgemäß einstellen. Wenn die Farben des Ausdrucks nicht dem gewünschten Ergebnis entsprechen, passen Sie die Einstellungen im Dialog an, und drucken Sie anschließend erneut.

Die hier vorgenommenen Anpassungen haben anders als bei einer Bildbearbeitungssoftware keine Auswirkungen auf die Farben des Originalbilds. Mit diesem Dialog sollten Sie nur Feineinstellungen vornehmen.

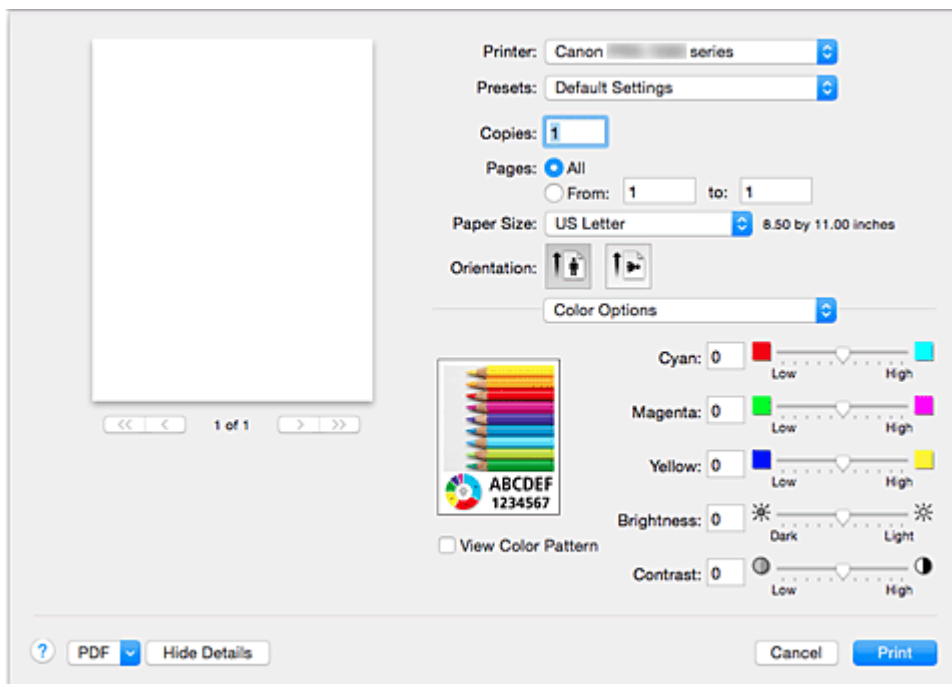

### Vorschau

Zeigt die Auswirkungen der Farbanpassung an.

Die Auswirkungen der Anpassung zeigen sich in der Farbe und Helligkeit des jeweiligen Elements.

### Farbmuster anz. (View Color Pattern)

Zeigt ein Muster zur Überprüfung der bei der Farbanpassung vorgenommenen Farbänderungen an. Aktivieren Sie dieses Kontrollkästchen, wenn Sie das Beispielbild mit einem Farbmuster anzeigen möchten.

### »» Hinweis

- Die Grafik wird einfarbig angezeigt, wenn das Kontrollkästchen **Schwarzweiß-Fotodruck (Black and White Photo Print)** unter **Qualität und Medium (Quality & Media)** aktiviert ist.

### Farbbalance (Cyan, Magenta, Gelb (Yellow))

Passen Sie ggf. die Intensität jeder einzelnen Farbe an. Ziehen Sie den Schieberegler zum Intensivieren einer Farbe nach rechts. Ziehen Sie den Schieberegler zum Abschwächen einer Farbe nach links.

Sie können auch direkt einen Wert für den Schieberegler eingeben. Geben Sie einen Wert zwischen -50 und 50 ein.

Das Anpassen der Farbbalance führt zu unterschiedlichen Farbanteilen der einzelnen Farbtinten und so zu unterschiedlichen Farbtönen im gesamten Dokument.

Verwenden Sie den Druckertreiber nur für kleinere Korrekturen der Farbbalance. Verwenden Sie die Anwendungssoftware, wenn Sie die Farbbalance grundlegend ändern wollen.

## Tonwert (Tone)

Stellt die Farbanpassung für das einfarbige Drucken ein.

Sie können **Kühler Tonwert (Cool Tone)**, **Schwarzweiß (Black and White)**, **Warmer Tonwert (Warm Tone)** oder **Benutzerdefiniert (Custom)** auswählen.

Sie können beim Überprüfen des Farbtons auch Werte für **X** und **Y** eingeben. Klicken Sie dazu in den Anpassungsbereich, oder passen Sie den Farbton durch Ziehen des Schiebereglers an.

### Kühler Tonwert (Cool Tone)

Mit dieser Option werden Farbtöne in kühle Graustufen (kühles Schwarz) angepasst. Bei Auswahl von **Kühler Tonwert (Cool Tone)** wird -30 als Wert für **X** und 0 für **Y** eingegeben.

### Schwarzweiß (Black and White)

Mit dieser Option werden Farbtöne in neutrale Graustufen angepasst. Wenn Sie **Schwarzweiß (Black and White)** auswählen, wird für **X** und für **Y** ein Wert von 0 eingegeben.

### Warmer Tonwert (Warm Tone)

Mit dieser Option werden Farbtöne in warme Graustufen (warmes Schwarz) angepasst. Wenn Sie **Warmer Tonwert (Warm Tone)** auswählen, wird für **X** ein Wert von 30 und für **Y** ein Wert von 0 eingegeben.

### Benutzerdefiniert (Custom)

Sie können die Farbtöne anpassen, während Sie die Farben im Anpassungsbereich überprüfen. Um Farbwerte anzupassen, können Sie entweder direkt Werte eingeben oder auf die Pfeile nach oben/unten klicken. Sie können die Farbtöne auch anpassen, indem Sie in den Anpassungsbereich klicken oder diesen ziehen. Wenn Sie einen anderen Farbton auswählen und dann erneut **Benutzerdefiniert (Custom)** wählen, werden die in **Benutzerdefiniert (Custom)** vorgegebenen Werte wiederhergestellt.

### X, Y (Anpassungswert für einfarbigen Druck)

Bei Bedarf können Sie monochromatische Farben auch manuell anpassen. Um Farbwerte anzupassen, können Sie entweder direkt Werte eingeben oder auf die Pfeile nach oben/unten klicken. Sie können die Farbtöne auch anpassen, indem Sie in den Anpassungsbereich klicken oder diesen ziehen. Eingegebene Werte müssen für **X** im Bereich von -100 bis 100 und für **Y** im Bereich von -50 bis 50 liegen. Die Auswirkungen des ausgewählten Wertes werden im Vorschaubild auf der linken Seite angezeigt.

## »» Wichtig

- **Tonwert (Tone)** und **X, Y** (Anpassungswert für einfarbigen Druck) werden angezeigt, wenn das Kontrollkästchen **Schwarzweiß-Fotodruck (Black and White Photo Print)** für **Qualität und Medium (Quality & Media)** aktiviert ist.
- Bei Auswahl von **Normalpapier (Plain Paper)**, **Fotopapier Matt (Matte Photo Paper)**, **Hagaki A**, **Ink Jet Hagaki** oder **Hagaki** für den **Medientyp (Media Type)** unter **Qualität und Medium (Quality & Media)** sind die Optionen **Tonwert (Tone)**, **X** und **Y** abgeblendet, sodass Sie diese Einstellungen nicht verwenden können.

## Helligkeit (Brightness)

Damit passen Sie die Helligkeit des Drucks an. Sie können die Level von reinem Weiß und reinem Schwarz nicht ändern. Die Helligkeit der Farben zwischen Weiß und Schwarz kann jedoch geändert werden. Die Farben werden aufgehellt, wenn Sie den Schieberegler nach rechts ziehen, und abgedunkelt, wenn Sie ihn nach links ziehen. Sie können auch Helligkeitswerte für den Schieberegler auch direkt eingeben. Geben Sie einen Wert zwischen -50 und 50 ein.

## Kontrast (Contrast)

Mit der Funktion "Kontrast" wird der Unterschied zwischen Hell und Dunkel in Bildern während des Druckvorgangs angepasst.

Erhöhen Sie den Kontrast, um die Unterschiede zwischen den hellen und dunklen Bereichen von Bildern stärker hervorzuheben. Verringern Sie den Kontrast, wenn die Unterschiede zwischen den hellen und dunklen Bereichen von Bildern nicht so deutlich sein sollen. Sie können auch direkt einen Wert für den Schieberegler eingeben. Geben Sie einen Wert zwischen -50 und 50 ein.

### »» Wichtig

- Wenn das Kontrollkästchen **Schwarzweiß-Fotodruck (Black and White Photo Print)** für **Qualität und Medium (Quality & Media)** aktiviert ist, sind die Farbbalanceoptionen (**Cyan, Magenta, Gelb (Yellow)**) nicht verfügbar.
- Bei Auswahl von **ColorSync** für **Farbabgleich (Color Matching)** sind die Farbbalance (**Cyan, Magenta, Gelb (Yellow)**), **Tonwert (Tone)**, **X, Y**, **Helligkeit (Brightness)** und **Kontrast (Contrast)** abgeblendet und nicht verfügbar.

### Verwandte Themen

- [Festlegen der Farbkorrektur](#)
- [Anpassen der Farbbalance](#)
- [Einstellen der Helligkeit](#)
- [Einstellen des Kontrasts](#)

## Det. Papiereinst.

In diesem Dialogfeld legen Sie die detaillierten Einstellungen für den Druckvorgang fest, die mit dem in den Drucker eingelegten Medientyp übereinstimmen.

Wird das Papier beim Druck verschmutzt oder entspricht die Druckqualität nicht den Erwartungen, lässt sich mit dieser Einstellung unter Umständen das Druckergebnis verbessern.

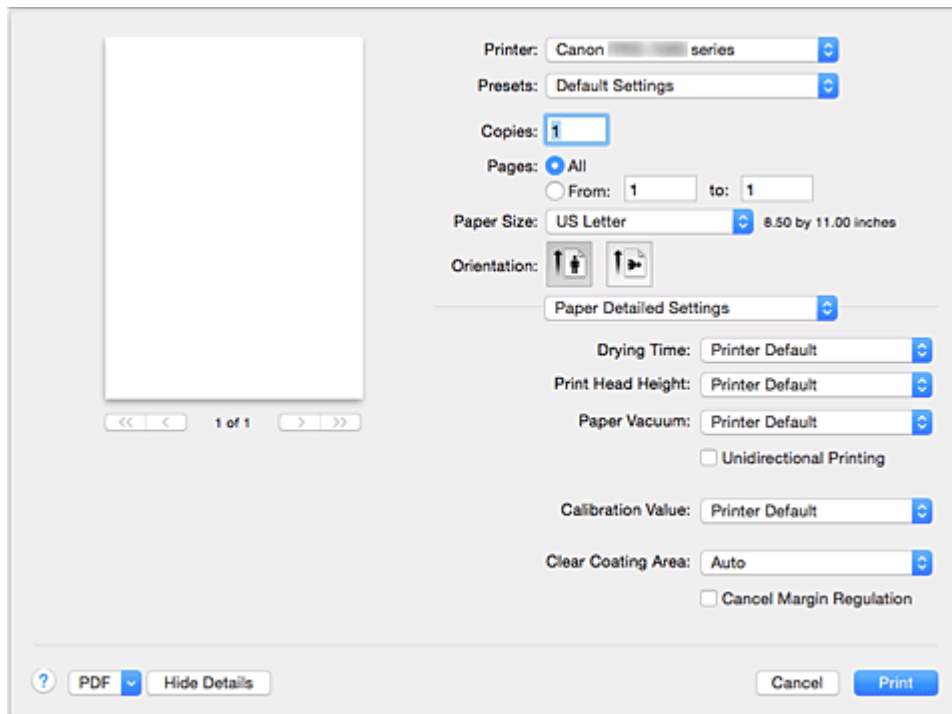

### Abtrockenzeit (Drying Time)

Damit legen Sie fest, wie lange der Drucker mit dem Drucken der nächsten Seite wartet.

Wird die nachfolgende Seite ausgeworfen, bevor die Druckoberfläche vollständig getrocknet ist, und das Papier dadurch verschmutzt, legen Sie eine längere Wartezeit für die Tintentrocknung fest.

### Druckkopfhöhe (Print Head Height)

Damit können Sie den Abstand zwischen Druckkopf und Papier vergrößern, um Papierabrieb beim Drucken mit Papier für hohe Dichte zu verringern. Wählen Sie **Papierabrieb verh. (Avoid Paper Abrasion)** aus, um den Papierabrieb zu verringern.

### Papierabsaugen

Damit ändern Sie den beim Drucken angewendeten Druck zum Absaugen des Papiers.

Verwenden Sie diese Funktion, um den Papierabsaugdruck zu ändern, wenn dickes Papier oder Papier, das sich schnell wellt oder knittert, auf der Rückseite verschmutzt wird.

### Unidirektionaler Druck (Unidirectional Printing)

Damit unterdrücken Sie einen ungleichmäßigen Farbauftrag und versetzte Linien.

Aktivieren Sie dieses Kontrollkästchen, um unidirektional zu drucken.

### Kalibrierungswert (Calibration Value)

Damit übernehmen Sie die Ergebnisse der Druckerkalibrierung. Wählen Sie **Wert verwenden (Use Value)** aus, um Kalibrierungswerte zu übernehmen.

### Bereich mit transparenter Beschichtung (Clear Coating Area)

Legen Sie den Bereich mit transparenter Beschichtung fest.

#### Autom. (Auto)

Der Drucker legt die Bereiche für die transparente Beschichtung automatisch fest und bestimmt, ob die transparente Beschichtung ausgeführt wird.

Möglicherweise kann der Verbrauch der Chrominanz-Optimierer-Tinte (CO) reduziert oder die Druckgeschwindigkeit erhöht werden.

### **Gesamt (Overall)**

Der Drucker wendet die transparente Beschichtung auf den gesamten Druckbereich an.

Wenn die Ergebnisse der transparenten Beschichtung bei der Auswahl von **Autom. (Auto)** nicht zufriedenstellend sind, wählen Sie **Gesamt (Overall)** aus.

### **Vorgegebenen Rand ign (Cancel Margin Regulation)**

Damit wird der vorgegebene Rand ignoriert, wenn Sie den **Medientyp (Media Type)** im Popupmenü **Qualität und Medium (Quality & Media)** des Druckdialogfelds auf **Fotopapier Pro Premium Matt (Photo Paper Pro Premium Matte)** oder **Fotopapier Matt (Matte Photo Paper)** festlegen.

Wenn Sie dieses Element aktivieren, wird der vorgegebene Rand ignoriert, und der Druck erfolgt in einem größeren Bereich, sodass ganzseitig randlos und auf allen Papierformaten gedruckt werden kann.

Wird der vorgegebene Rand ignoriert, kann das Papier verschmiert werden und je nach verwendetem Papierformat und Umgebung die Druckqualität sinken.

Tritt dieser Fall ein, wird der Druck mit einem Papierformat mit breitem Rand empfohlen.



## Seitenverarbeitung

In diesem Dialogfeld können Sie einstellen, wie weit das Dokument beim ganzseitigen randlosen Druck über das Papier hinausragt, und Heftseite und Heftrand zum Heften mehrerer Blätter Papier angeben.

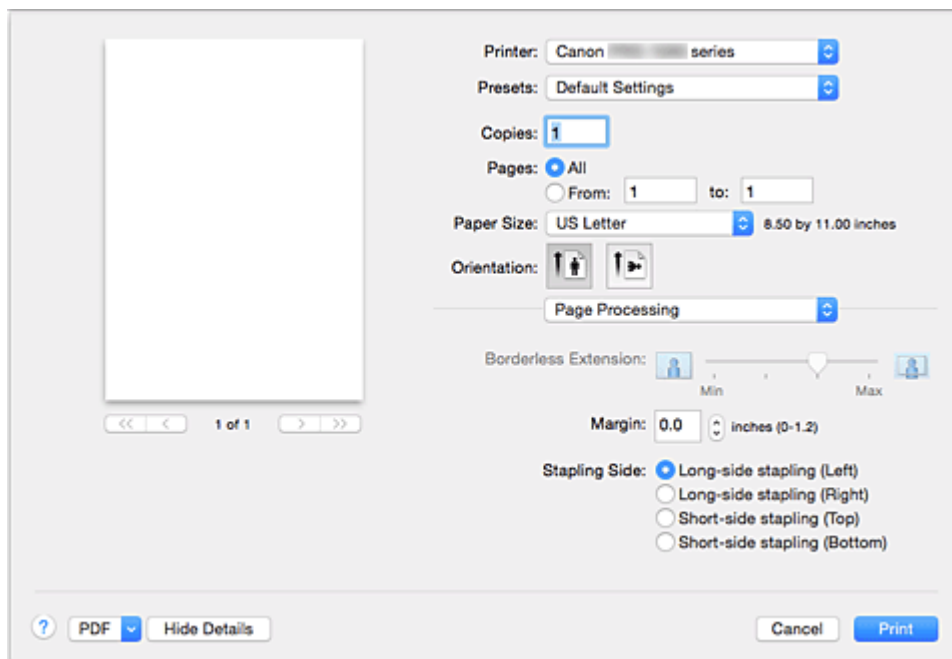

### Randlose Erweiterung (Borderless Extension)

Damit wird mithilfe des Schiebereglers **Randlose Erweiterung (Borderless Extension)** festgelegt, wie weit das Dokument beim randlosen Druck über das Papier hinausreichen soll.

Ziehen Sie den Schieberegler nach rechts, um den Erweiterungsumfang zu vergrößern, oder nach links, um diesen zu verkleinern.

### Rand (Margin)

Damit legen Sie die Randbreite zum Heften mehrerer Papierblätter fest. Sie können Werte zwischen 0 mm und 30 mm (0 Zoll bis 1,2 Zoll) eingeben.

### Heftseite (Stapling Side)

Damit legen Sie die Papierseite fest, an der geheftet wird.

#### Längsseite heften (links) (Long-side stapling (Left))/Längsseite heften (rechts) (Long-side stapling (Right))

Wählen Sie diese Option aus, wenn an der langen Papierseite geheftet werden soll.

Wählen Sie aus, ob links oder rechts geheftet werden soll.

#### Breitseite heften (oben) (Short-side stapling (Top))/Breitseite heften (unten) (Short-side stapling (Bottom))

Wählen Sie diese Option aus, wenn an der kurzen Papierseite geheftet werden soll.

Wählen Sie aus, ob oben oder unten geheftet werden soll.

## Verwandte Themen

■ [Randloser Druck](#)

■ [Festlegen des Heftrands](#)

# Canon IJ Printer Utility2

Mit dem Canon IJ Printer Utility2 können Sie die Druckerwartung durchführen und die Einstellungen des Druckers ändern.

## Funktionen des Canon IJ Printer Utility2

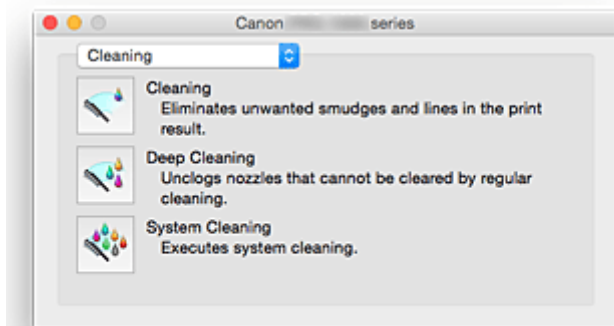

Über das Popupmenü können Sie zwischen den Seiten des Canon IJ Printer Utility2 wechseln. Im Popupmenü können Sie eine der folgenden Optionen auswählen.

### Reinigung (Cleaning)

Reinigen Sie den Drucker, um eine verstopfte Druckkopfdüse zu reinigen.

### Testdruck (Test Print)

Damit können Sie einen Testdruck durchführen, um den Zustand der Druckkopfdüse zu überprüfen.

### Ein/Aus-Einstellungen (Power Settings)

Ermöglicht das Ein- bzw. Ausschalten des Druckers über den Druckertreiber.

### Geräuscharme Einstellungen (Quiet Settings)

Sie können das Betriebsgeräusch des Druckers senken.

### Benutzerdefinierte Einstellungen (Custom Settings)

Ändern Sie die Einstellungen des Druckers.

### Medieninformationen (Media Information)

Damit werden die aktuellen Medieninformationen vom Drucker abgerufen und die Medieninformationen im Druckertreiber aktualisiert.

### Accounting

Damit können Sie IDs für einzelne Druckaufträge und Benutzer festlegen Druckverlauf und Druckaufträge werden.

#### »» Hinweis

- Bei freigegebenen Druckern können auf Clientcomputern unter **Accounting** keine Informationen konfiguriert werden.

### Informationen zum Tintenstand (Ink Level Information)

Überprüfen Sie den aktuellen Tintenstand.

#### »» Hinweis

- Um das Canon IJ Printer Utility2 zu nutzen, müssen Sie den Drucker zuerst einschalten.
- Je nach den ausgewählten Elementen kommuniziert der Computer mit dem Drucker, um Informationen abzurufen. Falls keine Kommunikation zwischen Computer und Drucker möglich ist, wird möglicherweise eine Fehlermeldung angezeigt.

Klicken Sie in diesem Fall auf **Abbrechen (Cancel)**, um die zuletzt mit dem Computer festgelegten Einstellungen anzuzeigen.

---

## Öffnen des Canon IJ Printer Utility2

Führen Sie die folgenden Schritte aus, um das Canon IJ Printer Utility2 zu öffnen.

1. Öffnen Sie die **Systemeinstellungen (System Preferences)**, und wählen Sie **Drucker und Scanner (Printers & Scanners) (Drucken und Scannen (Print & Scan))** aus.

2. Starten Sie Canon IJ Printer Utility2

Wählen Sie Ihr Modell in der Druckerliste aus, und klicken Sie auf **Optionen & Zubehör... (Options & Supplies...)**.

Klicken Sie auf der Registerkarte **Dienstprogramm (Utility)** auf **Drucker-Dienstprogramm öffnen (Open Printer Utility)**.

Canon IJ Printer Utility2 wird gestartet.

## **Ändern von Druckereinstellungen über Ihren Computer (MAC OS)**

- ▶ **Verwalten der Leistung des Druckers**
- ▶ **Verringern der Geräusentwicklung des Druckers**
- ▶ **Ändern des Betriebsmodus des Druckers**
- ▶ **Aktualisierung der Medieninformationen im Druckertreiber**
- ▶ **Korrektur von Medieninformation im Druckertreiber (bei Verwendung von Druckern in freigegebenen Umgebungen)**
- ▶ **Konfigurieren von Kontoinformationen**

## Verwalten der Leistung des Druckers

Diese Funktion ermöglicht das Ein- bzw. Ausschalten des Druckers über den Druckertreiber.

So richten Sie die Ein-/Ausschaltfunktion des Druckers ein:



### Ausschalten (Power Off)

Die Funktion **Ausschalten (Power Off)** schaltet den Drucker aus. Bei Verwendung dieser Funktion kann der Drucker nicht über den Druckertreiber eingeschaltet werden.

1. Wählen Sie im Pop-upmenü im [Canon IJ Printer Utility2](#) **Ein/Aus-Einstellungen (Power Settings)** aus.
2. Ausschalten  
Klicken Sie auf **Ausschalten (Power Off)** und dann auf **OK**, wenn die Bestätigungsmeldung angezeigt wird.  
Der Drucker wird ausgeschaltet.



### Autom. Ein/Aus (Auto Power)

Unter **Autom. Ein/Aus (Auto Power)** können Sie **Automatisches Einschalten (Auto Power On)** und **Automatisches Ausschalten (Auto Power Off)** festlegen.

Mit der Funktion **Automatisches Einschalten (Auto Power On)** können Sie den Drucker so einstellen, dass er sich automatisch einschaltet, wenn er Daten empfängt.

Mit der Funktion **Automatisches Ausschalten (Auto Power Off)** können Sie den Drucker so einstellen, dass er sich automatisch ausschaltet, wenn für eine bestimmte Zeitdauer keine Aktivitäten im Druckertreiber oder auf dem Drucker stattgefunden haben.

1. Wählen Sie im Pop-upmenü im [Canon IJ Printer Utility2](#) **Ein/Aus-Einstellungen (Power Settings)** aus.
2. Überprüfen Sie, ob der Drucker eingeschaltet ist, und klicken Sie auf **Autom. Ein/Aus (Auto Power)**

Ein Dialog wird angezeigt.

#### »» Hinweis

- Wenn der Drucker ausgeschaltet oder die Kommunikation zwischen dem Drucker und dem Computer deaktiviert ist, wird möglicherweise eine Fehlermeldung angezeigt, da der Computer den Druckerstatus nicht ermitteln kann.

3. Nehmen Sie ggf. folgende Einstellungen vor:

#### **Automatisches Einschalten (Auto Power On)**

Wenn Sie in der Liste die Option **Aktiviert (Enable)** auswählen, schaltet sich der Drucker ein, sobald er Daten empfängt.

### **Automatisches Ausschalten (Auto Power Off)**

Geben Sie die Zeit in der Liste an. Wenn in diesem Zeitraum keine Vorgänge für den Druckertreiber oder den Drucker auftreten, wird der Drucker automatisch ausgeschaltet.

#### **4. Übernehmen der Einstellungen**

Die Einstellung ist nun aktiv. Um die Funktion zu deaktivieren, wählen Sie **Deaktiviert (Disable)** in der Liste.

## Verringern der Geräusentwicklung des Druckers

Die geräuscharme Funktion senkt den Geräuschpegel dieses Druckers beim Drucken. Wählen Sie den geräuscharmen Modus, wenn Sie das Druckergeräusch nachts und in anderen Situationen, in denen es stören könnte, reduzieren möchten.

Die Verwendung dieser Funktion kann den Druckvorgang verlangsamen.

So können Sie den geräuscharmen Modus verwenden:

1. Wählen Sie im Popupmenü im [Canon IJ Printer Utility2](#) **Geräuscharme Einstellungen (Quiet Settings)** aus.

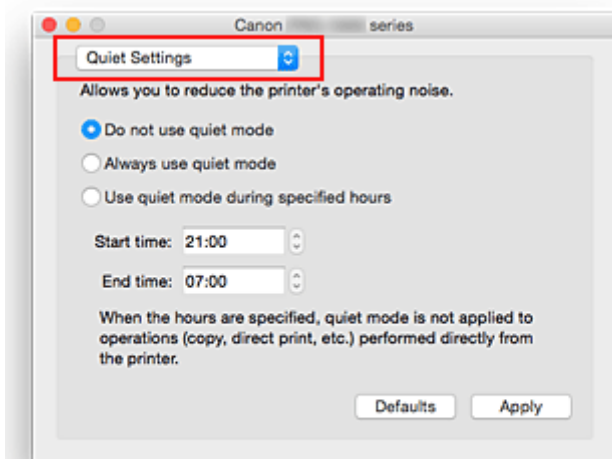

### »» Hinweis

- Falls keine Kommunikation zwischen Computer und Drucker möglich ist, wird möglicherweise eine Meldung angezeigt, da der Computer nicht auf die im Drucker festgelegten Funktionsinformationen zugreifen kann. Klicken Sie in diesem Fall auf **Abbrechen (Cancel)**, um die zuletzt mit dem Computer festgelegten Einstellungen anzuzeigen.

2. Einstellen des geräuscharmen Modus

Nehmen Sie ggf. eine der folgenden Einstellungen vor:

#### **Geräuscharmen Modus nicht verwenden (Do not use quiet mode)**

Wählen Sie diese Option, wenn der Drucker mit normalem Geräuschpegel drucken soll.

#### **Geräuscharmen Modus immer verwenden (Always use quiet mode)**

Wählen Sie diese Option, um den Geräuschpegel des Druckers beim Drucken zu senken.

#### **Geräuscharmen Modus im angegebenen Zeitraum verwenden (Use quiet mode during specified hours)**

Wählen Sie diese Option, um den Geräuschpegel des Druckers zu festgelegten Zeiten zu senken.

Wählen Sie **Startzeit (Start time)** und **Ende (End time)** für die Aktivierung des gewünschten geräuscharmen Modus aus. Wenn beide Einstellungen auf die gleiche Zeit eingestellt sind, kann der geräuscharme Modus nicht aktiviert werden.

### »» Wichtig

- Der geräuscharme Modus kann über das Bedienfeld des Druckers oder den Druckertreiber eingestellt werden.



Unabhängig von der Einstellungsmethode wird der geräuscharme Modus angewendet, wenn Sie Vorgänge über das Bedienfeld des Druckers ausführen oder über einen Computer drucken.

- Wenn Sie eine Zeit für **Geräuscharmen Modus im angegebenen Zeitraum verwenden (Use quiet mode during specified hours)** angeben, wird der geräuscharme Modus nicht auf Vorgänge angewendet, die direkt über den Drucker ausgeführt werden (Direktdruck usw.).

### 3. Übernehmen der Einstellungen

Stellen Sie sicher, dass der Drucker eingeschaltet ist, und klicken Sie auf **Übernehmen (Apply)**.

Klicken Sie auf **OK**, wenn die Bestätigungsmeldung angezeigt wird.

Alle Einstellungen sind nun wirksam.

#### **Hinweis**

- Je nach der gewählten Papierzufuhr und den vorgenommenen Druckqualitätseinstellungen können die Auswirkungen des geräuscharmen Modus geringer sein.

# Ändern des Betriebsmodus des Druckers

Wechseln Sie bei Bedarf zwischen verschiedenen Betriebsmodi des Druckers.

So konfigurieren Sie **Benutzerdefinierte Einstellungen (Custom Settings)**:

1. Schalten Sie ggf. den Drucker ein, und wählen Sie im Popupmenü des [Canon IJ Printer Utility2](#) die Option **Benutzerdefinierte Einstellungen (Custom Settings)** aus.

## »» Hinweis

- Falls keine Kommunikation zwischen Computer und Drucker möglich ist, wird möglicherweise eine Meldung angezeigt, da der Computer nicht auf die im Drucker festgelegten Funktionsinformationen zugreifen kann.  
Klicken Sie in diesem Fall auf **Abbrechen (Cancel)**, um die zuletzt mit dem Computer festgelegten Einstellungen anzuzeigen.

2. Nehmen Sie ggf. folgende Einstellungen vor:

### **Nicht übereinst. Papiereinst. beim Dr. vom Computer nicht erkennen (Don't detect mismatch of paper settings when printing from computer)**

Wenn Sie über einen Computer Dokumente drucken und die Papiereinstellungen im Druckdialogfenster und die im Drucker registrierten Papierinformationen zum hinteren Fach nicht übereinstimmen, deaktivieren Sie mit dieser Einstellung die Anzeige von Meldungen, sodass Sie den Druckvorgang fortsetzen können.

Aktivieren Sie dieses Kontrollkästchen, um die Funktion zum Erkennen von nicht übereinstimmenden Papiereinstellungen zu deaktivieren.

### **Papierbreitenerkennung beim Drucken v. Computer deaktivieren (Disable paper width detection when printing from computer)**

Auch wenn die vom Drucker beim Drucken über den Computer erkannte Papierbreite von der im Druckdialogfeld unter **Papierformat (Paper Size)** festgelegten Papierbreite abweicht, deaktiviert diese Funktion die Anzeige von Meldungen, sodass Sie den Druckvorgang fortsetzen können.

Aktivieren Sie dieses Kontrollkästchen, um die Erkennung der Papierbreite beim Drucken zu deaktivieren.

3. Übernehmen der Einstellungen

Klicken Sie auf **Übernehmen (Apply)** und dann auf **OK**, wenn die Bestätigungsmeldung angezeigt wird.

Der Drucker arbeitet danach mit den geänderten Einstellungen.

# Aktualisierung der Medieninformationen im Druckertreiber

Mit dieser Funktion werden die aktuellen Medieninformationen vom Drucker abgerufen und die Medieninformationen im Druckertreiber aktualisiert.

Beim Aktualisieren der Medieninformationen werden die unter **Medientyp (Media Type)** angezeigten Medien im Fenster **Qualität und Medium (Quality & Media)** mit den neuesten Informationen aktualisiert.

Das Verfahren zur Aktualisierung der Medieninformationen wird nachfolgend beschrieben.



## Aktualisieren der Medieninformationen (Update Media Information)

1. Wählen Sie im Popupmenü [Canon IJ Printer Utility2 Medieninformationen \(Media Information\)](#) aus.
2. Klicken Sie auf **Aktualisieren der Medieninformationen (Update Media Information)**.

Ein Dialog wird angezeigt.

3. Überprüfen Sie, ob die Medieninformationen aktualisiert wurden.

Vergewissern Sie sich, dass der Drucker eingeschaltet ist, indem Sie den Anweisungen im Dialogfeld folgen, und klicken Sie auf **OK**.

Nachdem überprüft wurde, ob die Medieninformationen des Druckers aktualisiert werden müssen, wird eine Meldung angezeigt.

Sind die Medieninformationen des Druckers aktuell, klicken Sie auf **OK** und beenden die Aktualisierung der Medieninformationen.

Gehen Sie wie folgt vor, falls die Informationen aktualisiert werden müssen:

4. Aktualisieren Sie die Medieninformationen.

Überprüfen Sie die Meldung, und klicken Sie auf **Aktualisieren (Update)**.

Die Medieninformationen im Druckertreiber werden aktualisiert.

Wenn das Authentifizierungsfenster angezeigt wird, geben Sie Namen und Kennwort des Administrators ein und klicken dann auf **Hilfsprogramm installieren (Install Helper)**.

### »» Wichtig

- Die Aktualisierung der Medieninformationen kann einige Zeit in Anspruch nehmen.
- Ändern Sie während einer Aktualisierung der Medieninformationen im Treiber keine Medieninformationen im Drucker.

5. Beenden Sie die Aktualisierung der Medieninformationen.

Klicken Sie auf **OK**, wenn eine Bestätigungsmeldung angezeigt wird.

Die Medieninformationen werden aktualisiert.

### »» Wichtig

- Starten Sie nach der Aktualisierung der Medieninformationen die Anwendung oder Software neu, über die Sie drucken.

## »» Wichtig

- Stellen Sie sicher, dass die Medieninformationen durch einen Benutzer mit Administratorrechten aktualisiert werden.  
Benutzer ohne Administratorrechte können überprüfen, ob die Medieninformationen aktualisiert werden müssen, können die Aktualisierung aber nicht selbst ausführen.
- Wenn Sie Medien mithilfe von Verwaltungstools (Media Configuration Tool) hinzufügen, löschen oder bearbeiten, ohne die Medieninformationen zu aktualisieren, können Probleme auftreten, sodass beispielsweise nicht gedruckt werden kann.

## »» Hinweis

- Bei freigegebenen Druckern wird auf Clientcomputern **Medieninformationen korrigieren (Correct Media Information)** angezeigt.

# Korrektur von Medieninformation im Druckertreiber (bei Verwendung von Druckern in freigegebenen Umgebungen)

Die Medieninformationen im Druckertreiber werden korrigiert.

Bei einer Korrektur der Medieninformationen wird die Konfiguration der Medieninformationen im Druckertreiber korrigiert.

Das Verfahren zur Korrektur der Medieninformationen wird nachfolgend beschrieben.



## Medieninformationen korrigieren (Correct Media Information)

1. Wählen Sie im Popupmenü [Canon IJ Printer Utility2](#) **Medieninformationen (Media Information)** aus.

2. Klicken Sie auf **Medieninformationen korrigieren (Correct Media Information)**.

Nach Überprüfung der Medieninformationen des Druckertreibers auf Richtigkeit wird eine Meldung angezeigt.

Sind die Medieninformationen des Druckers richtig eingestellt, klicken Sie auf **OK** und beenden die Korrektur der Medieninformationen.

Gehen Sie wie folgt vor, falls die Informationen korrigiert werden müssen:

3. Korrigieren Sie die Medieninformationen.

Klicken Sie auf **OK**, wenn eine Bestätigungsmeldung angezeigt wird.

Die Medieninformationen im Druckertreiber werden korrigiert.

Wenn das Authentifizierungsfenster angezeigt wird, geben Sie Namen und Kennwort des Administrators ein und klicken dann auf **Hilfsprogramm installieren (Install Helper)**.

4. Beenden Sie die Korrektur der Medieninformationen.

Klicken Sie auf **OK**, wenn eine Bestätigungsmeldung angezeigt wird.

Die Papierinformationen werden korrigiert.

### »» Wichtig

- Starten Sie nach der Korrektur der Medieninformationen die Anwendung oder Software neu, über die Sie drucken.

### »» Hinweis

- **Medieninformationen (Media Information)** wird nur dann auf dem verwendeten Clientcomputer angezeigt, wenn der Drucker freigegeben ist.

## Konfigurieren von Kontoinformationen

Mit der Konfiguration von Kontoinformationen können Sie Druckaufträgen IDs hinzufügen und die Druckverlaufsdaten für die einzelnen IDs mithilfe des Drucker- und Kostenverwaltungstools tabellarisch darstellen.

Das Konfigurationsverfahren für die Informationen unter Kontoinformationen wird nachfolgend beschrieben.

1. Wählen Sie im Pop-upmenü [Canon IJ Printer Utility2 Accounting](#) aus.

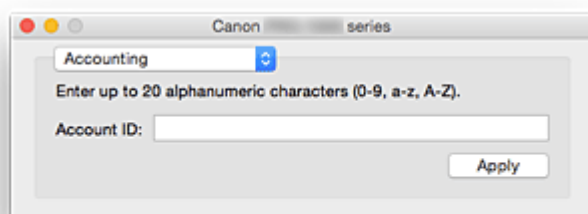

2. Legen Sie die **Konto-ID (Account ID)** fest.

Legen Sie bei Bedarf eine Konto-ID fest.

### **Konto-ID (Account ID)**

Geben Sie die gewünschte Konto-ID ein. Die ID kann aus bis zu 20 alphanumerischen Zeichen bestehen (0 bis 9, a bis z, A bis Z).

3. Übernehmen Sie die Einstellungen.

Vergewissern Sie sich, dass der Drucker eingeschaltet ist, und klicken Sie auf **Übernehmen (Apply)**.

Klicken Sie auf **OK**, wenn die Bestätigungsmeldung angezeigt wird.

Die Einstellung wird nun verwendet.

### »» Hinweis

- Bei freigegebenen Druckern können auf Clientcomputern unter **Accounting** keine Informationen konfiguriert werden.

## **Wartung des Druckers**

- **Reinigen der Druckköpfe**
- **Drucken eines Düsentestmusters**
- **Überprüfen des Tintenstatus mithilfe des Computers**
- **Verwalten der Leistung des Druckers**
- **Verringern der Geräusentwicklung des Druckers**
- **Ändern des Betriebsmodus des Druckers**
- **Aktualisierung der Medieninformationen im Druckertreiber**
- **Korrektur von Medieninformation im Druckertreiber (bei Verwendung von Druckern in freigegebenen Umgebungen)**
- **Konfigurieren von Kontoinformationen**

# Anzeigen des Druckstatusfensters

Prüfen Sie den Druckfortschritt wie nachfolgend beschrieben:

## 1. Starten des Druckstatusfensters

- Wenn die Druckdaten zum Drucker gesendet wurden

Das Druckstatusfenster wird automatisch geöffnet. Um das Druckstatusfenster anzuzeigen, klicken Sie auf  (das Druckersymbol), das im Dock angezeigt wird.

- Wenn die Druckdaten nicht zum Drucker gesendet wurden

Öffnen Sie die **Systemeinstellungen (System Preferences)**, und wählen Sie **Drucker und Scanner (Printers & Scanners) (Drucken und Scannen (Print & Scan))** aus.





Um das Druckstatusfenster anzuzeigen, wählen Sie den Namen des Drucker modells in der Druckerliste aus, und klicken Sie auf **Druckerwarteschlange öffnen... (Open Print Queue...)**.

## 2. Prüfen des Druckstatus

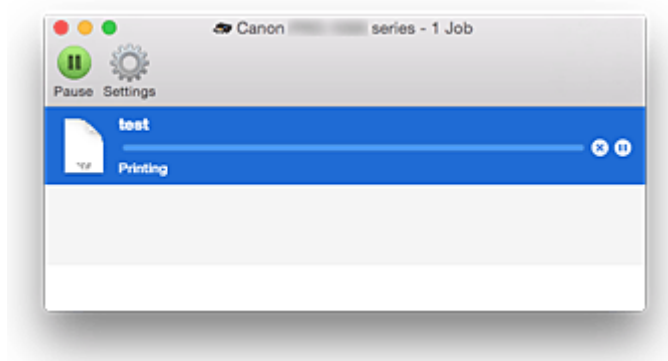
Sie können den Namen der Datei, die gerade gedruckt wird, und den Namen der Datei, die als Nächstes gedruckt wird, anzeigen.

- Bei Verwendung von OS X Yosemite v10.10, OS X Mavericks v10.9 oder OS X Mountain Lion v10.8







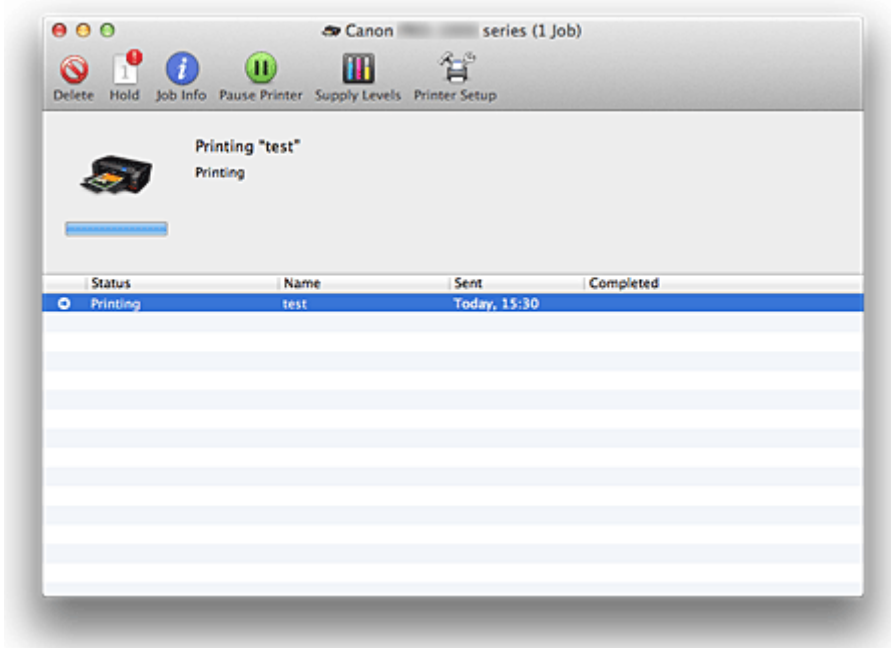

-  Der ausgewählte Druckauftrag wird gelöscht.
-  Unterbricht den Druckvorgang für das angegebene Dokument.
-  Setzt den Druckvorgang des angegebenen Dokuments fort.
-  Hält den Druck aller Dokumente an.
-  Wird nur angezeigt, wenn der Druck aller Dokumente angehalten wurde, und setzt den Druck aller Dokumente fort.

- Bei Verwendung von OS X Lion v10.7:





-  Der ausgewählte Druckauftrag wird gelöscht.
-  Unterbricht den Druckvorgang für das angegebene Dokument.
-  Setzt den Druckvorgang des angegebenen Dokuments fort.
-  Zeigt die Druckauftragsinformationen an.
-  Hält den Druck aller Dokumente an.
-  Wird nur angezeigt, wenn der Druck aller Dokumente angehalten wurde, und setzt den Druck aller Dokumente fort.



## Löschen nicht benötigter Druckaufträge

Wenn der Druckvorgang vom Drucker nicht gestartet wird, sind möglicherweise noch Daten von abgebrochenen oder fehlgeschlagenen Druckaufträgen vorhanden.

Löschen Sie nicht benötigte Druckaufträge im Fenster mit dem Druckstatus.

1. Öffnen Sie die **Systemeinstellungen (System Preferences)**, und wählen Sie **Drucker und Scanner (Printers & Scanners) (Drucken und Scannen (Print & Scan))** aus.
2. Wählen Sie Ihr Modell aus und klicken Sie auf **Druckerwarteschlange öffnen... (Open Print Queue...)**

Der Bildschirm mit dem Druckstatus wird angezeigt.

3. Wählen Sie den nicht benötigten Druckauftrag aus, und klicken Sie auf  ( **Löschen (Delete)**)

Die ausgewählten Druckaufträge werden gelöscht.

## Nutzungshinweise (Druckertreiber)

Für den Druckertreiber gelten die nachfolgend beschriebenen Beschränkungen. Beachten Sie diese Beschränkungen, wenn Sie mit dem Druckertreiber arbeiten.

### Beschränkungen für den Druckertreiber

- Stellen Sie sicher, dass Sie beim Konfigurieren des Dialogs "Seite einrichten" zunächst das von Ihnen verwendete Modell in der Liste **Format für (Format For)** auswählen. Wenn Sie einen anderen Drucker auswählen, wird der Druckvorgang möglicherweise nicht ordnungsgemäß ausgeführt.
- Wenn das Canon IJ Printer Utility2 unter **Informationen zum Tintenstand (Ink Level Information)** nicht den aktuellen Tintenstand anzeigt, überprüfen Sie, ob der Druckkopf und der Tintenbehälter richtig eingesetzt sind.
- Wenn im Canon IJ Printer Utility2 die **Informationen zum Tintenstand (Ink Level Information)** angezeigt werden, schließen Sie die Abdeckung des Druckers.
- Die folgenden Funktionen stehen unter Mac OS nicht zur Verfügung, können jedoch unter Windows genutzt werden.
  - Duplexdruck
  - Broschürendruck
  - Druckmodus "Nebeneinander/Poster"
- Je nach verwendeter Anwendungssoftware wird links im Dialog "Drucken" möglicherweise keine Vorschau angezeigt.
- Starten Sie das Canon IJ Network Tool nicht während eines Druckvorgangs.
- Drucken Sie nicht, wenn das Canon IJ Network Tool ausgeführt wird.
- Wenn Sie diesen Drucker und AirPort mit einem USB-Kabel verbinden und drucken, müssen Sie die neueste AirPort-Firmware installieren.
- Falls Sie OS X Mavericks v10.9 verwenden, schließen Sie das Fenster zur Überprüfung des Druckstatus, wenn Sie die Druckerwartung über das Canon IJ Printer Utility2 durchführen.

### Hinweise zum Hinzufügen eines Druckers

- Wenn Sie den Canon-Druckertreiber auf einem Mac OS installieren und den Drucker über eine Netzwerkverbindung verwenden, wählen Sie im Dialogfeld **Hinzufügen (Add) (Drucker hinzufügen (Add Printer))** den Druckernamen aus, der Bonjour enthält.  
Werden im Dialogfeld **Hinzufügen (Add) (Drucker hinzufügen (Add Printer))** unter **Verwenden (Use)** mehrere Optionen angezeigt, wählen Sie Canon XXX series („XXX“ entspricht der Modellbezeichnung), so dass Sie die Einstellungen beim Drucken so weit wie möglich steuern können.
- Wenn Sie einen Canon-Druckertreiber unter OS X Yosemite v10.10 oder OS X Mavericks v10.9 installieren und eine USB-Verbindung verwenden, werden im Dialogfeld **Hinzufügen (Add) (Drucker hinzufügen (Add Printer))** ggf. mehrere Optionen unter **Verwenden (Use)** angezeigt.  
Es wird empfohlen, die Option Canon XXX series zu verwenden („XXX“ entspricht dem Modell), so dass Sie detaillierte Druckereinstellungen festlegen können.

## **Aktualisieren des Druckertreibers**

- **Verwenden des aktuellen Druckertreibers**
- **Löschen des nicht benötigten Canon IJ-Druckers aus der Druckerliste**
- **Vor dem Installieren des Druckertreibers**
- **Installieren des Druckertreibers**

## Verwenden des aktuellen Druckertreibers

Wenn Sie den Druckertreiber auf die neueste Version aktualisieren, werden ungelöste Probleme damit möglicherweise behoben.

Sie können auf unsere Website zugreifen und den neuesten Druckertreiber für Ihr Druckermodell herunterladen.

### Wichtig

- Sie können den Druckertreiber kostenlos herunterladen, eventuell anfallende Kosten für die Internetverbindung müssen jedoch von Ihnen übernommen werden.

### Verwandte Themen

- [Vor dem Installieren des Druckertreibers](#)
- [Installieren des Druckertreibers](#)

## Löschen des nicht benötigten Canon IJ-Druckers aus der Druckerliste

Nicht mehr verwendete Canon IJ-Drucker können aus der Druckerliste gelöscht werden.

Bevor Sie den Canon IJ-Drucker löschen, ziehen Sie das Kabel zwischen Drucker und Computer ab.

Gehen Sie folgendermaßen vor, um den nicht mehr benötigten Canon IJ-Drucker aus der Druckerliste zu entfernen:

Der Canon IJ-Drucker kann nur gelöscht werden, wenn Sie als Benutzer mit Administratorrechten angemeldet sind. Informationen über Benutzer mit Administratorrechten finden Sie im Handbuch zu Mac OS.

1. Öffnen Sie die **Systemeinstellungen (System Preferences)**, und wählen Sie **Drucker und Scanner (Printers & Scanners) (Drucken und Scannen (Print & Scan))** aus.

2. Löschen des Canon IJ-Druckers aus der Druckerliste

Wählen Sie in der Druckerliste den Canon IJ-Drucker aus, der gelöscht werden soll, und klicken Sie dann auf -.

Klicken Sie auf **Drucker löschen (Delete Printer)**, wenn die Bestätigungsmeldung angezeigt wird.

## Vor dem Installieren des Druckertreibers

In diesem Abschnitt werden die Elemente erläutert, die Sie vor der Installation der Druckertreiber überprüfen sollten. Sie finden in diesem Abschnitt auch Informationen für den Fall, dass die Druckertreiber nicht installiert werden können.

### Überprüfen der Einstellungen des Computers

- Beenden Sie alle laufenden Anwendungen.
- Melden Sie sich als Benutzer mit Administratorrechten an. Das Installationsprogramm fordert Sie zur Eingabe des Namens und Kennworts des administrativen Benutzers auf. Wenn mehrere Benutzer mit Mac OS arbeiten, melden Sie sich mit dem Konto des zuerst registrierten Administrators an.

#### »» Wichtig

- Wenn Sie Mac OS aktualisieren, werden alle installierten Druckertreiber gelöscht. Wenn Sie diesen Drucker weiter verwenden möchten, müssen Sie anschließend den jeweils aktuellsten Druckertreiber erneut installieren.

### Verwandte Themen

- [Verwenden des aktuellen Druckertreibers](#)
- [Installieren des Druckertreibers](#)

# Installieren des Druckertreibers

Sie können über das Internet auf unsere Website zugreifen und den neuesten Druckertreiber für Ihr Druckermodell herunterladen.

So installieren Sie den heruntergeladenen Druckertreiber:

## 1. Aktivieren des Volumes

Doppelklicken Sie auf die Image-Datei, die Sie heruntergeladen haben.  
Die Datei wird entpackt, und das Volume wird aktiviert.

## 2. Starten des Installationsprogramms

Doppelklicken Sie auf dem Datenträger auf "PrinterDriver\_XXX\_YYY.pkg" (wobei "XXX" dem Modellnamen und "YYY" der Version entspricht).

## 3. Starten der Installation

Installieren Sie den Druckertreiber, indem Sie die Anweisungen auf dem Bildschirm befolgen.

Wenn die Softwarelizenzvereinbarung angezeigt wird, lesen Sie den Inhalt, und klicken Sie auf **Fortfahren (Continue)**. Wenn Sie den Bedingungen der Lizenzvereinbarung nicht zustimmen, können Sie diese Software nicht installieren.

## 4. Auswählen des Installationsziels

Wählen Sie bei Bedarf den Ort für die Installation des Druckertreibers aus, und klicken Sie auf **Fortfahren (Continue)**.

## 5. Ausführen der Installation

Klicken Sie auf **Installieren (Install)**.

Wenn der Authentifizierungsbildschirm angezeigt wird, geben Sie den Namen und das Kennwort des Administrators ein, und klicken Sie auf **Software installieren (Install Software)**.

## 6. Abschließen der Installation

Sobald die Meldung angezeigt wird, dass der Vorgang abgeschlossen ist, klicken Sie auf **Schließen (Close)**.

Der Druckertreiber wurde erfolgreich installiert.

### **Wichtig**

- Wenn das Installationsprogramm nicht ordnungsgemäß ausgeführt wird, wählen Sie im Menü **Installationsprogramm (Installer)** im Finder die Option **Installationsprogramm beenden (Quit Installer)**, um das Installationsprogramm zu beenden. Starten Sie dann das Installationsprogramm neu.
- Das Herunterladen des Druckertreibers ist kostenlos. Es fallen lediglich die normalen Gebühren für Ihre Internetverbindung an.

## Verwandte Themen

- [Verwenden des aktuellen Druckertreibers](#)
- [Löschen des nicht benötigten Canon IJ-Druckers aus der Druckerliste](#)
- [Vor dem Installieren des Druckertreibers](#)



## Freigeben des Druckers im Netzwerk

Wenn mehrere Computer in einem Netzwerk verwendet werden, können die anderen Computer den Drucker nutzen, der an einen der Computer angeschlossen ist.

Bevor Sie die Druckerfreigabe einrichten, wählen Sie **Netzwerk (Network)** unter **Systemeinstellungen (System Preferences)**, und überprüfen Sie, ob die Netzwerkeinstellungen vorgenommen wurden.

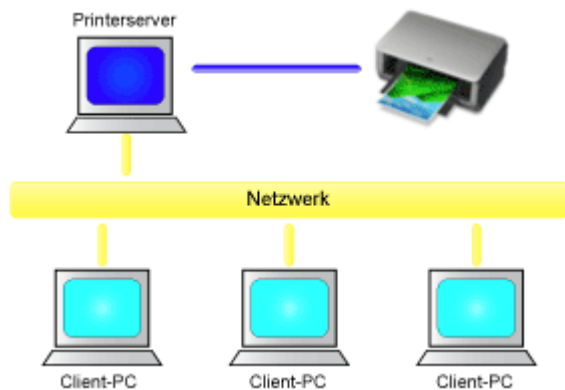

In diesem Abschnitt wird die Vorgehensweise für die Freigabe eines Druckers auf dem Mac beschrieben.

- [Einstellungen auf dem Druckserver](#)

In diesem Abschnitt wird beschrieben, wie Sie einen mit dem Drucker verbundenen Computer konfigurieren.

- [Einstellungen auf dem Client-PC](#)

In diesem Abschnitt wird das Verfahren für das Einrichten eines Computers beschrieben, der den Drucker über das Netzwerk verwendet.

Wenn Sie den Druckvorgang ausführen, werden die Daten über das System des Druckservers an den Drucker gesendet.

### Verwandtes Thema

- [Einschränkungen bei der Druckerfreigabe](#)

## Einstellungen auf dem Druckserver

Wenn Sie den Drucker in einem Netzwerk verwenden möchten, müssen Sie den Druckertreiber auf dem Druckerserversystem für die gemeinsame Nutzung einrichten.

So richten Sie den Druckserver ein:

1. [Installieren des Druckertreibers](#) auf dem Druckserver

2. Prüfen, ob der zu verwendende Drucker hinzugefügt wurde

Öffnen Sie die **Systemeinstellungen (System Preferences)**, und wählen Sie **Drucker und Scanner (Printers & Scanners) (Drucken und Scannen (Print & Scan))** aus.

In der Druckerliste werden die Drucker angezeigt, die mit dem Computer verbunden sind.

3. Einstellen der Freigabe

Aktivieren Sie das Kontrollkästchen **Diesen Drucker gemeinsam im Netzwerk nutzen (Share this printer on the network)**.

### »» Hinweis

- Je nach verwendetem Betriebssystem werden Sie möglicherweise dazu aufgefordert, Ihren Computer neu zu starten. Starten Sie den Computer neu, um die Installation ordnungsgemäß abzuschließen.

Das Setup auf dem Druckserver ist abgeschlossen. Richten Sie anschließend die Client-Computer ein.

## Einstellungen auf dem Client-PC

Legen Sie nach der Konfiguration des Druckerserversystems die Einstellungen auf den Client-Computern fest.

So richten Sie das Client-System ein:

1. [Installieren des Druckertreibers](#) auf den Client-Computern

2. Anzeigen der Druckerliste

Öffnen Sie die **Systemeinstellungen (System Preferences)**, und wählen Sie **Drucker und Scanner (Printers & Scanners) (Drucken und Scannen (Print & Scan))** aus.

Klicken Sie auf **+**, um die Druckerliste anzuzeigen.

3. Hinzufügen eines Druckers zur Freigabe

Wählen Sie in der Druckerliste einen gemeinsam genutzten Drucker aus, und klicken Sie auf **Hinzufügen (Add)**.

Die Einrichtung auf den Client-Systemen ist nun abgeschlossen.

### »» Hinweis

- Die Vorgehensweise beim Drucken ist dieselbe wie bei einem Drucker, der direkt mit einem USB-Kabel angeschlossen ist.  
Wählen Sie im Dialogfeld für die Seiteneinrichtung den Drucker aus, der mit dem zu verwendenden Druckserver verbunden ist.

## **Einschränkungen bei der Druckerfreigabe**

Diese Einschränkungen gelten, wenn Sie einen Drucker in einer Netzwerkumgebung verwenden.

- Installieren Sie dieselbe Version des Druckertreibers auf dem Druckserver und den Client-Systemen. Sie können den neuesten Druckertreiber von unserer Website herunterladen.
- Nutzen Sie die Druckerfreigabe für Benutzer mit Administratorrechten.
- Abhängig von der Verbindung zwischen Computer und Drucker kann der Computer möglicherweise nicht auf die im Drucker festgelegten Funktionsinformationen zugreifen und die richtigen Einstellungen anzeigen.
- Bei Verwendung eines Clientcomputers können die Medieninformationen im Druckertreiber nicht geändert werden.

## **Drucken mit Canon-Anwendungssoftware**

- **Handbuch zu My Image Garden**
- **Handbuch zu Print Studio Pro**
- **Handbuch zum digitalen Fotodruck**
- **Handbuch zu Quick Utility Toolbox**
- **Handbuch zu Device Management Console**
- **Handbuch zu Accounting Manager**

# Handbuch zu My Image Garden

Erfahren Sie mehr über die Funktionen und Bildschirme von My Image Garden.



## Für Windows:

### Neueste Version

**My Image Garden V3.3.x/V3.2.x**

Es wird empfohlen, die neueste Version der Anwendung zu verwenden.

Greifen Sie auf die Canon-Webseite zu und laden Sie die neueste Anwendung herunter.

Wie Sie die Version überprüfen können 

### Ältere Versionen

Wählen Sie Ihre Version von My Image Garden aus.

- V3.1.x/V3.0.x
- V2.1.x
- V2.0.x
- V1.1.x

## Für Mac OS:

### Neueste Version

**My Image Garden V3.3.x/V3.2.x**

Es wird empfohlen, die neueste Version der Anwendung zu verwenden.

Greifen Sie auf die Canon-Webseite zu und laden Sie die neueste Anwendung herunter.

Wie Sie die Version überprüfen können 

### Ältere Versionen

Wählen Sie Ihre Version von My Image Garden aus.

- V3.1.x/V3.0.x
- V2.1.x
- V2.0.x
- V1.1.x

# Handbuch zu Print Studio Pro

Erfahren Sie mehr über die Funktionen und Bildschirme von Print Studio Pro.



## Für Windows:

### Neueste Version

**Print Studio Pro V2.0.x**

Es wird empfohlen, die neueste Version der Anwendung zu verwenden.

Greifen Sie auf die Canon-Webseite zu und laden Sie die neueste Anwendung herunter.

- Print Studio Pro V2.0.0 oder höher ist bei Verwendung von Pro9500 Mark II series oder Pro9000 Mark II series nicht verfügbar.
- Bei Verwendung von PRO-1 series müssen Sie den Druckertreiber und andere Software auf die neueste Version aktualisieren, damit Sie Print Studio Pro V2.0.x verwenden können.

Wie Sie die Version überprüfen können 

### Ältere Versionen

Wählen Sie Ihre Version von Print Studio Pro aus.

- V1.4.x
- V1.3.6/V1.3.5
- V1.3.0
- V1.2.x

## Für Mac OS:

### Neueste Version

**Print Studio Pro V2.0.x**

Es wird empfohlen, die neueste Version der Anwendung zu verwenden.

Greifen Sie auf die Canon-Webseite zu und laden Sie die neueste Anwendung herunter.

- Print Studio Pro V2.0.0 oder höher ist bei Verwendung von Pro9500 Mark II series oder Pro9000 Mark II series nicht verfügbar.
- Bei Verwendung von PRO-1 series müssen Sie den Druckertreiber und andere Software auf die neueste Version aktualisieren, damit Sie Print Studio Pro V2.0.x verwenden können.

Wie Sie die Version überprüfen können 

### Ältere Versionen

Wählen Sie Ihre Version von Print Studio Pro aus.

- V1.4.x

■ V1.3.6/V1.3.5

■ V1.3.0

■ V1.2.x



Ich möchte die Schönheit meiner wertvollen Fotos erhalten. Ich möchte Fotos nach meinen Vorstellungen in Kunstwerke verwandeln.

Hiermit werden Wünsche wahr:

Meisterhafte Drucktechniken für die Optimierung der Leistung des Druckers!



- Lektion 1 Digitaler Arbeitsablauf für das Drucken Hier wird das grundlegende Druckverfahren für das Erstellen schöner Fotos erläutert, die Ihren Vorstellungen entsprechen.
- Lektion 2 Grundlagen des Farbmanagements Hier werden die grundlegenden Kenntnisse über Farbmanagement vermittelt, die unerlässlich sind, um die Druckerleistung auszureizen und Fotos in professioneller Qualität zu erstellen.
- Lektion 3 Verwenden von Print Studio Pro Durch das Verwenden von Print Studio Pro können Sie verschiedene Druckaufgaben einfacher durchführen, indem Sie die mit einer Digitalkamera aufgenommenen Informationen voll ausnutzen.
- Lektion 4 Techniken für bestimmte Zielvorstellungen Durch den einfachen Einsatz bestimmter Techniken können Sie den für Ihre Bilder gewünschten Eindruck erzielen.
- Anhang Hilfreiche Informationen Hier finden Sie hilfreiche Informationen z. B. zu den Tintentypen und Medien (Papier).

# Handbuch zu Quick Utility Toolbox

Erfahren Sie mehr über die Funktionen und Bildschirme von Quick Utility Toolbox.



## Für Windows:

### Neueste Version

**Quick Utility Toolbox V2.0.x**

Es wird empfohlen, die neueste Version der Anwendung zu verwenden.

Greifen Sie auf die Canon-Webseite zu und laden Sie die neueste Anwendung herunter.

Wie Sie die Version überprüfen können [▶](#)

## Für Mac OS:

### Neueste Version

**Quick Utility Toolbox V2.0.x**

Es wird empfohlen, die neueste Version der Anwendung zu verwenden.

Greifen Sie auf die Canon-Webseite zu und laden Sie die neueste Anwendung herunter.

Wie Sie die Version überprüfen können [▶](#)

# Handbuch zu Media Configuration Tool

Erfahren Sie mehr über die Funktionen und Bildschirme von Media Configuration Tool.

## Für Windows:

### Neueste Version

**Media Configuration Tool V1.0.x**

Es wird empfohlen, die neueste Version der Anwendung zu verwenden.

Greifen Sie auf die Canon-Webseite zu und laden Sie die neueste Anwendung herunter.

# Handbuch zu Device Management Console

Erfahren Sie mehr über die Funktionen und Bildschirme von Device Management Console.

## Für Windows:

### Neueste Version

**Device Management Console V1.0.x**

Es wird empfohlen, die neueste Version der Anwendung zu verwenden.

Greifen Sie auf die Canon-Webseite zu und laden Sie die neueste Anwendung herunter.

## Für Mac OS:

### Neueste Version

**Device Management Console V1.0.x**

Es wird empfohlen, die neueste Version der Anwendung zu verwenden.

Greifen Sie auf die Canon-Webseite zu und laden Sie die neueste Anwendung herunter.

# Handbuch zu Accounting Manager

Erfahren Sie mehr über die Funktionen und Bildschirme von Accounting Manager.

## Für Windows:

### Neueste Version

**Accounting Manager V1.0.x**

Es wird empfohlen, die neueste Version der Anwendung zu verwenden.

Greifen Sie auf die Canon-Webseite zu und laden Sie die neueste Anwendung herunter.

## Für Mac OS:

### Neueste Version

**Accounting Manager V1.0.x**

Es wird empfohlen, die neueste Version der Anwendung zu verwenden.

Greifen Sie auf die Canon-Webseite zu und laden Sie die neueste Anwendung herunter.

## **iOS-Software**

- ▶ **Pro Gallery Print**
- ▶ **Canon PRINT Inkjet/SELPHY**

## Fotoelemente mit Pro Gallery Print durchsuchen/drucken

Pro Gallery Print ist eine dedizierte iPad-App, die für die PRO series entwickelt wurde. Dank der Integration bei Webdiensten für Profis ermöglicht Ihnen diese Anwendung, Fotoelemente auch an entfernt gelegenen Standorten von einem iPad aus zu durchsuchen und zu drucken.

Pro Gallery Print ist kostenlos im App Store verfügbar.



### »» Wichtig

- Voraussetzung für den Download ist die Registrierung eines App Store-Kontos.
- Die Anwendung kann kostenlos heruntergeladen werden. Allerdings fallen Übertragungsgebühren für die Verbindung zum App Store an.
- Der Download ist nicht möglich, wenn Ihr Betriebssystem die Anwendung nicht unterstützt. Auch wird die Download-Seite der Anwendung möglicherweise nicht angezeigt.

## Einfaches Drucken von einem Smartphone oder Tablet mit Canon PRINT Inkjet/SELPHY

Verwenden Sie Canon PRINT Inkjet/SELPHY, um auf einem Smartphone oder Tablet (iOS oder Android) gespeicherte Fotos einfach über eine drahtlose Verbindung zu drucken.

Canon PRINT Inkjet/SELPHY kann vom App Store und von Google Play heruntergeladen werden.





## Einfaches Drucken von einem Smartphone oder Tablet mit Canon PRINT Inkjet/SELPHY

Verwenden Sie Canon PRINT Inkjet/SELPHY, um auf einem Smartphone oder Tablet (iOS oder Android) gespeicherte Fotos einfach über eine drahtlose Verbindung zu drucken.

Canon PRINT Inkjet/SELPHY kann vom App Store und von Google Play heruntergeladen werden.



# Fehlersuche

---

## Häufig gestellte Fragen

- [Der Drucker kann im Netzwerk nicht gefunden werden](#)
- [Drucker wird bei Verwendung von WLAN nicht gefunden](#)
- [Druckvorgang lässt sich nicht starten](#)
- [Das Papier ist leer/Unscharfer Druck/Farben sind falsch/Weiße Streifen](#)
- [Ein Fehler tritt auf](#)
- [Druckergebnisse sind nicht zufrieden stellend](#)
- [Eine Meldung wird angezeigt](#)
- [Druckertreiber kann nicht installiert werden](#)
- [Netzwerkschlüssel unbekannt](#)
- [Papierstaus](#)

## Beispiele für Probleme

---

- Der Drucker bewegt sich nicht
  - [Das Gerät wird nicht eingeschaltet](#)
  - [Das Gerät wird von selbst ausgeschaltet](#)
  - [Der Drucker lässt sich plötzlich nicht mehr verwenden](#)
  - [Druckvorgang lässt sich nicht starten](#)
  - [Papierstaus](#)
  - [Drucken über ein Smartphone/Tablet nicht möglich](#)
- Korrekte Einstellung ist nicht möglich
  - [Der Drucker kann auf dem Bildschirm zur Prüfung der Druckereinstellungen nicht gefunden werden \(Windows\)](#)
  - [Während der Einrichtung wird eine Meldung auf dem Computer angezeigt](#)
  - [Drucker wird bei Verwendung von WLAN nicht gefunden](#)
  - [Drucker wird bei Verwendung von drahtgebundenem LAN nicht gefunden](#)
  - [USB-Verbindungsprobleme](#)
  - [Keine Kommunikation mit dem Drucker über USB möglich](#)
  - [Netzwerkschlüssel unbekannt](#)
  - [Nach dem Austausch eines Wireless Routers bzw. dem Ändern seiner Einstellungen kann der Drucker nicht mehr verwendet werden](#)
  - [Administratorkennwort für den Drucker unbekannt](#)
  - [Überprüfen der Netzwerkinformationen](#)
  - [Wiederherstellen der Werkseinstellungen](#)
  - [Druckertreiber kann nicht installiert werden](#)
  - [Easy-WebPrint EX wird nicht gestartet oder das Menü Easy-WebPrint EX wird nicht angezeigt \(Windows\)](#)
  - [Aktualisieren des Druckertreibers in einer Netzwerkumgebung \(Windows\)](#)
- Druckergebnisse sind nicht zufrieden stellend
  - [Druckvorgang lässt sich nicht starten](#)
  - [Geringe Druckgeschwindigkeit](#)

- [Der Druckvorgang wird angehalten](#)
- [Druckergebnisse sind nicht zufrieden stellend](#)
- [Keine Tinte wird ausgegeben](#)
- [Papierstaus](#)
- [Papier wird nicht richtig zugeführt/Fehler „Kein Papier“ wird angezeigt](#)
- Fehler oder Meldung wird angezeigt
  - [Ein Fehler tritt auf](#)
  - [LCD-Anzeige ist aus](#)
  - [LCD-Anzeige zeigt falsche Sprache](#)
  - [Eine Meldung wird angezeigt](#)
  - [Supportcodeliste für Fehler](#)
  - [Fehlermeldung wird auf PictBridge-kompatiblen \(WLAN\) Gerät angezeigt](#)

## **Betriebsprobleme**

---

- [Probleme mit der Netzwerkkommunikation](#)
- [Probleme beim Drucken](#)
- [Probleme beim Drucken über das Smartphone/Tablet](#)
- [Mechanische Probleme](#)
- [Probleme beim Installieren/Herunterladen](#)
- [Fehler und Meldungen](#)
- [Wenn ein Problem weiterhin besteht](#)

## **Probleme mit der Netzwerkkommunikation**

- **Der Drucker kann im Netzwerk nicht gefunden werden**
- **Probleme mit der Netzwerkverbindung**
- **Andere Netzwerkprobleme**

# Drucker kann im Netzwerk nicht gefunden werden

## Bei der Einrichtung des Druckers:

Die Kommunikation zwischen dem Drucker und Ihrem Computer kann durch die Firewallfunktion Ihrer Sicherheitssoftware oder Ihres Computerbetriebssystems eingeschränkt werden. Überprüfen Sie die Firewall-Einstellung Ihrer Sicherheitssoftware oder Ihres Betriebssystems bzw. die auf Ihrem Computer angezeigte Meldung.

- **Wenn eine Meldung angezeigt wird:**

Wenn die Warnmeldung erscheint, dass die Canon-Software versucht, auf das Netzwerk zuzugreifen, stellen Sie die Sicherheitssoftware so ein, dass sie den Zugriff zulässt.

- **Wenn keine Meldung angezeigt wird:**

Brechen Sie die Einrichtung ab, und stellen Sie dann die Sicherheitssoftware so ein, dass die unten genannte Canon-Software auf das Netzwerk zugreifen kann.

- Für Windows:

**Setup.exe** oder **Setup64.exe** im Ordner **win > Driver > DrvSetup** auf der Installations-CD-ROM

- Für Mac OS:

**Setup.app**, **canonijnetwork.bundle**, **cnwidsd.plugin** und **cnwidss.plugin**

### »» Hinweis

- Weitere Informationen zu den Firewall-Einstellungen Ihres Betriebssystems oder der Sicherheitssoftware finden Sie im Bedienungshandbuch, oder wenden Sie sich an den Hersteller.

- ▶ **Der Drucker kann auf dem Bildschirm zur Prüfung der Druckereinstellungen nicht gefunden werden (Windows)**
- ▶ **Drucker kann nicht gefunden werden auf Bildschirm "Drucker auswählen"**
- ▶ **Suchen des Druckers nach IP-Adresse oder Hostname während der Einrichtung**
- ▶ **Vorgang stoppt im Druckerverbindungsbildschirm**

## Bei Verwendung des Druckers:

- ▶ **Drucker wird bei Verwendung von WLAN nicht gefunden**
- ▶ **Drucker wird bei Verwendung von drahtgebundenem LAN nicht gefunden**

## Drucker kann nicht gefunden werden auf Bildschirm Druckereinstellungen prüfen (Windows)

Wenn der Drucker nicht gefunden werden kann und der Bildschirm **Druckereinstellungen prüfen (Check Printer Settings)** angezeigt wird, nachdem der Drucker auf dem Bildschirm **Nach Druckern suchen (Search for Printers)** mit **Automatische Suche (Automatic search)** gesucht wurde, klicken Sie auf **Erneut suchen (Redetect)**, und suchen Sie auf dem Bildschirm **Nach Druckern suchen (Search for Printers)** erneut nach dem Drucker, indem Sie die IP-Adresse verwenden.

Wenn der Drucker auch mit der Suche über die IP-Adresse nicht gefunden wird, ändern Sie die Netzwerkeinstellungen.

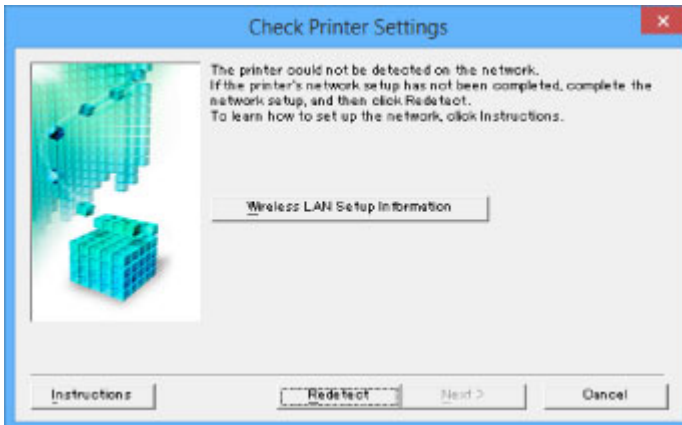

■ Prüfung 1: Drucker kann nicht gefunden werden auf Bildschirm "Druckereinstellungen prüfen" während der Einrichtung des drahtlosen LAN (Windows)

■ Prüfung 1: Drucker kann nicht gefunden werden auf Bildschirm "Druckereinstellungen prüfen" während der Einrichtung des drahtgebundenen LAN (Windows)



## Prüfung 1: Drucker kann nicht gefunden werden auf Bildschirm Druckereinstellungen prüfen während der Einrichtung des drahtlosen LAN (Windows)

---



### Überprüfen Sie den Status von Drucker und Netzwerkgerät (Router usw.).

Stellen Sie sicher, dass der Drucker eingeschaltet ist.

■ [Sicherstellen, dass der Drucker eingeschaltet ist](#)

Stellen Sie sicher, dass die Netzwerkgeräte (Router usw.) eingeschaltet sind.

### Falls der Drucker oder ein Netzwerkgerät ausgeschaltet ist:

Schalten Sie den Drucker bzw. das Netzwerkgerät ein.

Nach dem Einschalten kann es einige Zeit dauern, bis der Drucker bzw. das Netzwerkgerät einsatzbereit ist. Warten Sie einige Sekunden, nachdem Sie den Drucker oder das Netzwerkgerät eingeschaltet haben, und klicken Sie dann auf dem Bildschirm **Druckereinstellungen prüfen (Check Printer Settings)** auf **Erneut suchen (Redetect)**, um erneut nach dem Drucker zu suchen.

Wenn der Drucker gefunden wird, befolgen Sie die Anweisungen auf dem Bildschirm, um die Einrichtung der Netzwerkkommunikation fortzusetzen.

### Falls Drucker und Netzwerkgerät eingeschaltet sind:

Wenn die Netzwerkgeräte eingeschaltet sind, schalten Sie sie aus und wieder ein. Wenn der Drucker danach nicht gefunden wird, wechseln Sie zu Prüfung 2.

■ [Prüfung 2: Drucker kann nicht gefunden werden auf Bildschirm "Druckereinstellungen prüfen" während der Einrichtung des drahtlosen LAN \(Windows\)](#)





## Prüfung 2: Drucker kann nicht gefunden werden auf Bildschirm Druckereinstellungen prüfen während der Einrichtung des drahtlosen LAN (Windows)

---



### Ist die drahtlose Kommunikation auf Ihrem Drucker aktiviert?

Stellen Sie sicher, dass das Symbol  oder  auf der LCD-Anzeige angezeigt wird.

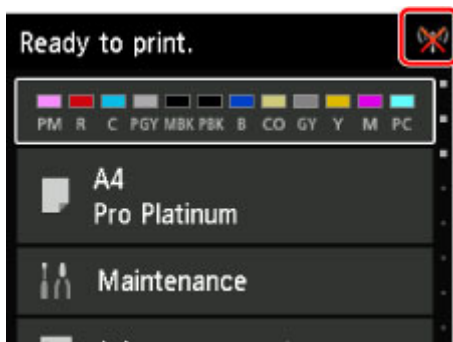

### Falls das Symbol nicht angezeigt wird:

Die drahtlose Kommunikation auf Ihrem Drucker ist nicht aktiviert. Klicken Sie auf dem Bildschirm **Druckereinstellungen prüfen (Check Printer Settings)** auf **Informationen zum WLAN-Setup (Wireless LAN Setup Information)**, um den Status zu überprüfen, und aktivieren Sie die drahtlose Kommunikation auf dem Drucker.

### Falls das Symbol angezeigt wird:

Fahren Sie mit Test 3 fort.

[■ Prüfung 3: Drucker kann nicht gefunden werden auf Bildschirm "Druckereinstellungen prüfen" während der Einrichtung des drahtlosen LAN \(Windows\)](#)





## Prüfung 3: Drucker kann nicht gefunden werden auf Bildschirm Druckereinstellungen prüfen während der Einrichtung des drahtlosen LAN (Windows)



### Ist der Drucker mit dem Wireless Router verbunden?

Stellen Sie anhand des Symbols auf dem LCD sicher, dass der Drucker mit dem Wireless Router verbunden ist.

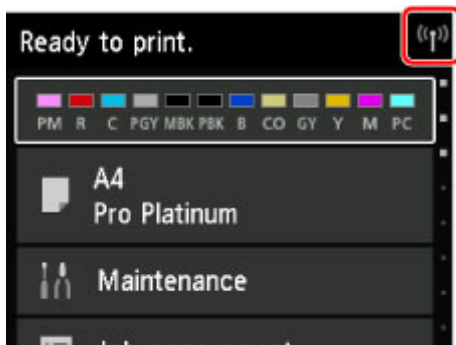

### Falls das Symbol angezeigt wird:

- Überprüfen der Einstellungen des Wireless Routers

Der Drucker und der Wireless Router sollten mit 2,4 GHz Bandbreite verbunden werden. Stellen Sie sicher, dass der Wireless Router, mit dem der Drucker verbunden ist, für 2,4 GHz Bandbreite konfiguriert ist.

Überprüfen Sie auf dem LCD die SSID des Wireless Routers für den Drucker.

Wählen Sie auf dem Bildschirm HOME zunächst **Verschiedene Einstellungen (Various settings)** und dann **Geräteeinstellungen (Device settings) > LAN-Einstellungen (LAN settings) > LAN-Einstellungen bestätigen (Confirm LAN settings) > Liste d. WLAN-Einstellungen (WLAN setting list)**.

Weitere Informationen zum Wireless Router finden Sie im Handbuch des Wireless Routers, oder wenden Sie sich an den Hersteller des Geräts.

- Überprüfen des Standorts des Wireless Routers

Vergewissern Sie sich nach der Prüfung der Einstellung des Wireless Routers, dass sich der Drucker nicht zu weit vom Wireless Router entfernt befindet.

Stellen Sie Wireless Router und Drucker so auf, dass sich keine Hindernisse zwischen ihnen befinden. Die drahtlose Kommunikation zwischen verschiedenen Räumen oder Stockwerken ist im Allgemeinen schlecht. Die drahtlose Kommunikation kann durch metall- oder betonhaltige Baumaterialien beeinträchtigt werden. Wenn der Drucker aufgrund einer Wand nicht über WLAN mit dem Computer kommunizieren kann, stellen Sie Drucker und Computer im selben Raum auf.

Zudem können Geräte in der Nähe wie z. B. eine Mikrowelle mit derselben Frequenzbandbreite wie die des Wireless Routers Störungen verursachen. Stellen Sie den Wireless Router möglichst weit von potenziellen Störquellen entfernt auf.

Klicken Sie nach den oben erwähnten Maßnahmen auf dem Bildschirm **Druckereinstellungen prüfen (Check Printer Settings)** auf **Erneut suchen (Redetect)**, um den Drucker erneut zu suchen.

Wenn der Drucker gefunden wird, befolgen Sie die Anweisungen auf dem Bildschirm, um die Einrichtung der Netzwerkkommunikation fortzusetzen.

Wenn der Drucker nicht erkannt wird, ist der Drucker nicht mit dem Wireless Router verbunden. Verbinden Sie den Drucker mit dem Wireless Router.

Richten Sie die Netzwerkkommunikation nach Anschluss des Druckers an den Wireless Router von Grund auf neu ein.

**Falls das Symbol  angezeigt wird:**

Fahren Sie mit Test 4 fort.

[■ Prüfung 4: Drucker kann nicht gefunden werden auf Bildschirm "Druckereinstellungen prüfen" während der Einrichtung des drahtlosen LAN \(Windows\)](#)



## Prüfung 4: Drucker kann nicht gefunden werden auf Bildschirm Druckereinstellungen prüfen während der Einrichtung des drahtlosen LAN (Windows)

---



### Ist die IP-Adresse des Druckers richtig angegeben?

Wenn IP-Adresse des Druckers nicht richtig angegeben ist, kann der Drucker nicht gefunden werden. Vergewissern Sie sich, dass die IP-Adresse des Druckers für kein anderes Gerät verwendet wird.

Zur Überprüfung der IP-Adresse des Druckers können Sie die Netzwerkeinstellungsinformationen ausdrucken oder die Daten über das Bedienfeld anzeigen.

- Auf LCD anzeigen.

■ [LAN-Einstellungen \(Element für Administratoren\)](#)

- Drucken Sie die Netzwerkeinstellungen.

■ [Drucknetzwerkeinstellungen](#)

### Wenn die IP-Adresse des Druckers nicht richtig angegeben ist:

Siehe [Bei Anzeige eines Fehlers](#). Geben Sie die IP-Adresse ein.

### Wenn die IP-Adresse des Druckers richtig angegeben ist:

Fahren Sie mit Test 5 fort.

■ [Prüfung 5: Drucker kann nicht gefunden werden auf Bildschirm "Druckereinstellungen prüfen" während der Einrichtung des drahtlosen LAN \(Windows\)](#)



## Prüfung 5: Drucker kann nicht gefunden werden auf Bildschirm Druckereinstellungen prüfen während der Einrichtung des drahtlosen LAN (Windows)

---



### Wird die Einrichtung der Netzwerkkommunikation durch die Firewallfunktion Ihrer Sicherheitssoftware oder Ihres Computerbetriebssystems behindert?

Die Kommunikation zwischen dem Drucker und Ihrem Computer kann durch die Firewallfunktion Ihrer Sicherheitssoftware oder Ihres Computerbetriebssystems eingeschränkt werden. Überprüfen Sie die Firewall-Einstellung Ihrer Sicherheitssoftware oder Ihres Betriebssystems bzw. die auf Ihrem Computer angezeigte Meldung.

#### Falls die Einrichtung durch die Firewall behindert wird:

- **Wenn eine Meldung angezeigt wird:**

Wenn die Warnmeldung erscheint, dass die Canon-Software versucht, auf das Netzwerk zuzugreifen, stellen Sie die Sicherheitssoftware so ein, dass sie den Zugriff zulässt.

Nachdem Sie der Software den Zugriff gestattet haben, klicken Sie auf dem Bildschirm **Druckereinstellungen prüfen (Check Printer Settings)** auf **Erneut suchen (Redetect)**, um den Drucker erneut zu suchen.

Wenn der Drucker gefunden wird, befolgen Sie die Anweisungen auf dem Bildschirm, um die Einrichtung der Netzwerkkommunikation fortzusetzen.

- **Wenn keine Meldung angezeigt wird:**

Brechen Sie die Einrichtung ab, und stellen Sie dann die Sicherheitssoftware so ein, dass die unten genannte Canon-Software auf das Netzwerk zugreifen kann.

**Setup.exe** oder **Setup64.exe** im Ordner **win > Driver > DrvSetup** auf der Installations-CD-ROM

Nachdem Sie die Einstellungen in der Sicherheitssoftware erneut vorgenommen haben, beginnen Sie die Einrichtung der Netzwerkkommunikation erneut.

#### »» Hinweis

- Weitere Informationen zu den Firewall-Einstellungen Ihres Betriebssystems oder der Sicherheitssoftware finden Sie im Bedienungshandbuch, oder wenden Sie sich an den Hersteller.

#### Falls die Firewall-Einstellungen nicht die Ursache des Problems sind:

Fahren Sie mit Test 6 fort.

■ [Prüfung 6: Drucker kann nicht gefunden werden auf Bildschirm "Druckereinstellungen prüfen" während der Einrichtung des drahtlosen LAN \(Windows\)](#)



## **Prüfung 6: Drucker kann nicht gefunden werden auf Bildschirm Druckereinstellungen prüfen während der Einrichtung des drahtlosen LAN (Windows)**

---



### **Prüfen Sie die Einstellungen des Wireless Routers.**

Überprüfen Sie die Netzwerkverbindungseinstellungen des Wireless Routers, wie IP-Adressenfilterung, MAC-Adressenfilterung oder DHCP-Funktion.

Vergewissern Sie sich, dass der Funkkanal des Wireless Routers mit dem des Druckers übereinstimmt.

Informationen zur Prüfung der Einstellungen des Wireless Routers finden Sie im Handbuch für den Wireless Router, oder wenden Sie sich an den Hersteller des Geräts.

Klicken Sie nach der Überprüfung der Einstellungen des Wireless Routers auf dem Bildschirm **Druckereinstellungen prüfen (Check Printer Settings)** auf **Erneut suchen (Redetect)**, um den Drucker erneut zu suchen.

Wenn der Drucker gefunden wird, befolgen Sie die Anweisungen auf dem Bildschirm, um die Einrichtung der Netzwerkkommunikation fortzusetzen.



## Prüfung 1: Drucker kann nicht gefunden werden auf Bildschirm Druckereinstellungen prüfen während der Einrichtung des drahtgebundenen LAN (Windows)

---



### Ist das LAN-Kabel angeschlossen, und sind Drucker und Router eingeschaltet?

Stellen Sie sicher, dass das LAN-Kabel angeschlossen ist.

Stellen Sie sicher, dass der Drucker eingeschaltet ist.

■ [Sicherstellen, dass der Drucker eingeschaltet ist](#)

Stellen Sie sicher, dass der Router eingeschaltet ist.

### Falls das LAN-Kabel angeschlossen und der Drucker oder das Netzwerkgerät ausgeschaltet ist:

Schalten Sie den Drucker bzw. das Netzwerkgerät ein.

Nach dem Einschalten kann es einige Zeit dauern, bis der Drucker bzw. das Netzwerkgerät einsatzbereit ist. Warten Sie einige Sekunden, nachdem Sie den Drucker oder das Netzwerkgerät eingeschaltet haben, und klicken Sie dann auf dem Bildschirm **Druckereinstellungen prüfen (Check Printer Settings)** auf **Erneut suchen (Redetect)**, um erneut nach dem Drucker zu suchen.

Wenn der Drucker gefunden wird, befolgen Sie die Anweisungen auf dem Bildschirm, um die Einrichtung der Netzwerkkommunikation fortzusetzen.

### Falls das LAN-Kabel angeschlossen und der Drucker und das Netzwerkgerät eingeschaltet sind:

Wenn der Drucker nach einer erneuten Suche nicht gefunden wird, obwohl Drucker und Netzwerkgerät eingeschaltet sind, fahren Sie mit Prüfung 2 fort.

■ [Prüfung 2: Drucker kann nicht gefunden werden auf Bildschirm "Druckereinstellungen prüfen" während der Einrichtung des drahtgebundenen LAN \(Windows\)](#)



## **Prüfung 2: Drucker kann nicht gefunden werden auf Bildschirm Druckereinstellungen prüfen während der Einrichtung des drahtgebundenen LAN (Windows)**

---



### **Sind Computer und Router korrekt konfiguriert, und ist der Computer dem Netzwerk verbunden?**

Vergewissern Sie sich, dass Sie Webseiten auf Ihrem Computer anzeigen können.

#### **Falls keine Webseiten angezeigt werden:**

Klicken Sie im Bildschirm **Druckereinstellungen prüfen (Check Printer Settings)** auf **Abbrechen (Cancel)**, um die Einrichtung der Netzwerkkommunikation abzubrechen.

Konfigurieren Sie danach den Computer und das Netzwerkgerät.

Informationen zur Konfiguration erhalten Sie in der Bedienungsanleitung des Computers und Netzwerkgeräts oder beim Hersteller.

Wenn nach der Konfiguration des Computers und des Netzwerkgeräts Webseiten angezeigt werden, beginnen Sie die Einrichtung der Netzwerkkommunikation von vorne.

#### **Falls Webseiten angezeigt werden:**

Fahren Sie mit Test 3 fort.

■ [Prüfung 3: Drucker kann nicht gefunden werden auf Bildschirm "Druckereinstellungen prüfen" während der Einrichtung des drahtgebundenen LAN \(Windows\)](#)



## Prüfung 3: Drucker kann nicht gefunden werden auf Bildschirm Druckereinstellungen prüfen während der Einrichtung des drahtgebundenen LAN (Windows)

---



### Ist die drahtgebundene Kommunikation auf Ihrem Drucker aktiviert?

Stellen Sie sicher, dass das Symbol  auf dem LCD angezeigt wird.

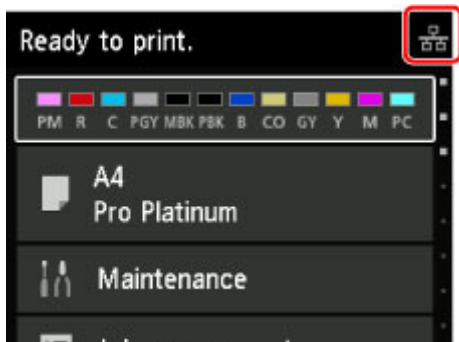

### Falls das Symbol nicht angezeigt wird:

Die drahtgebundene Kommunikation auf Ihrem Drucker ist nicht aktiviert. Schalten Sie die drahtgebundene Kommunikation auf Ihrem Drucker ein.

Nachdem Sie die drahtgebundene Kommunikation aktiviert haben, beginnen Sie die Einrichtung der Netzwerkkommunikation von vorne.

### Falls das Symbol angezeigt wird:

Fahren Sie mit Test 4 fort.

[■ Prüfung 4: Drucker kann nicht gefunden werden auf Bildschirm "Druckereinstellungen prüfen" während der Einrichtung des drahtgebundenen LAN \(Windows\)](#)





## Prüfung 4: Drucker kann nicht gefunden werden auf Bildschirm Druckereinstellungen prüfen während der Einrichtung des drahtgebundenen LAN (Windows)



### Ist der Drucker mit dem Router verbunden?

Stellen Sie auf dem Bedienfeld sicher, dass der Drucker mit dem Router verbunden ist.

Wählen Sie auf dem Bildschirm HOME zunächst **Verschiedene Einstellungen (Various settings)** und dann **Geräteeinstellungen (Device settings)** > **LAN-Einstellungen (LAN settings)** > **LAN-Einstellungen bestätigen (Confirm LAN settings)** > **Liste der LAN-Einstellungen (LAN setting list)** aus.

Stellen Sie sicher, dass **Verbindung (Connection)** auf dem LCD auf **Aktiv (Active)** eingestellt ist.

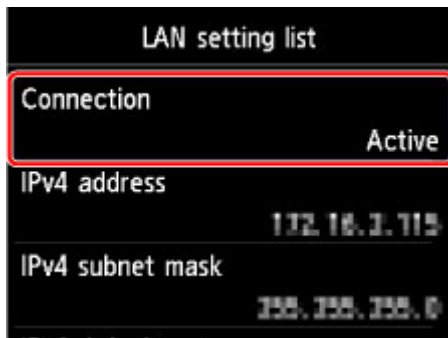

### Wenn Verbindung (Connection) auf Inaktiv (Inactive) eingestellt ist:

Der Drucker ist nicht mit dem Router verbunden. Verbinden Sie den Drucker mit dem Router.

Nachdem Sie den Drucker mit dem Router verbunden haben, beginnen Sie die Einrichtung der Netzwerkkommunikation von vorne.

### Wenn Verbindung (Connection) auf Aktiv (Active) eingestellt ist:

Fahren Sie mit Test 5 fort.

■ [Prüfung 5: Drucker kann nicht gefunden werden auf Bildschirm "Druckereinstellungen prüfen" während der Einrichtung des drahtgebundenen LAN \(Windows\)](#)



## Prüfung 5: Drucker kann nicht gefunden werden auf Bildschirm Druckereinstellungen prüfen während der Einrichtung des drahtgebundenen LAN (Windows)

---



### Ist die IP-Adresse des Druckers richtig angegeben?

Wenn IP-Adresse des Druckers nicht richtig angegeben ist, kann der Drucker nicht gefunden werden. Vergewissern Sie sich, dass die IP-Adresse des Druckers für kein anderes Gerät verwendet wird.

Zur Überprüfung der IP-Adresse des Druckers können Sie die Netzwerkeinstellungsinformationen ausdrucken oder die Daten über das Bedienfeld anzeigen.

- Auf LCD anzeigen.

■ [LAN-Einstellungen \(Element für Administratoren\)](#)

- Drucken Sie die Netzwerkeinstellungen.

■ [Drucknetzwerkeinstellungen](#)

### Wenn die IP-Adresse des Druckers nicht richtig angegeben ist:

Siehe [Bei Anzeige eines Fehlers](#). Geben Sie die IP-Adresse ein.

### Wenn die IP-Adresse des Druckers richtig angegeben ist:

Fahren Sie mit Test 6 fort.

■ [Prüfung 6: Drucker kann nicht gefunden werden auf Bildschirm "Druckereinstellungen prüfen" während der Einrichtung des drahtgebundenen LAN \(Windows\)](#)



## Prüfung 6: Drucker kann nicht gefunden werden auf Bildschirm Druckereinstellungen prüfen während der Einrichtung des drahtgebundenen LAN (Windows)

---



### Wird die Einrichtung der Netzwerkkommunikation durch die Firewallfunktion Ihrer Sicherheitssoftware oder Ihres Computerbetriebssystems behindert?

Die Kommunikation zwischen dem Drucker und Ihrem Computer kann durch die Firewallfunktion Ihrer Sicherheitssoftware oder Ihres Computerbetriebssystems eingeschränkt werden. Überprüfen Sie die Firewalleinstellung Ihrer Sicherheitssoftware oder Ihres Betriebssystems bzw. die auf Ihrem Computer angezeigte Meldung.

#### Falls die Einrichtung durch die Firewall behindert wird:

- **Wenn eine Meldung angezeigt wird:**

Wenn die Warnmeldung erscheint, dass die Canon-Software versucht, auf das Netzwerk zuzugreifen, stellen Sie die Sicherheitssoftware so ein, dass sie den Zugriff zulässt.

Nachdem Sie der Software den Zugriff gestattet haben, klicken Sie auf dem Bildschirm **Druckereinstellungen prüfen (Check Printer Settings)** auf **Erneut suchen (Redetect)**, um den Drucker erneut zu suchen.

Wenn der Drucker gefunden wird, befolgen Sie die Anweisungen auf dem Bildschirm, um die Einrichtung der Netzwerkkommunikation fortzusetzen.

- **Wenn keine Meldung angezeigt wird:**

Brechen Sie die Einrichtung ab, und stellen Sie dann die Sicherheitssoftware so ein, dass die unten genannte Canon-Software auf das Netzwerk zugreifen kann.

**Setup.exe** oder **Setup64.exe** im Ordner **win > Driver > DrvSetup** auf der Installations-CD-ROM

Nachdem Sie die Einstellungen in der Sicherheitssoftwareerneut vorgenommen haben, beginnen Sie die Einrichtung der Netzwerkkommunikation erneut.

#### »» Hinweis

- Weitere Informationen zu den Firewalleinstellungen Ihres Betriebssystems oder der Sicherheitssoftware finden Sie im Bedienungshandbuch, oder wenden Sie sich an den Hersteller.

#### Falls die Firewalleinstellungen nicht die Ursache des Problems sind:

Fahren Sie mit Prüfung 7 fort.

■ [Prüfung 7: Drucker kann nicht gefunden werden auf Bildschirm "Druckereinstellungen prüfen" während der Einrichtung des drahtgebundenen LAN \(Windows\)](#)



## **Prüfung 7: Drucker kann nicht gefunden werden auf Bildschirm Druckereinstellungen prüfen während der Einrichtung des drahtgebundenen LAN (Windows)**

---



### **Prüfen Sie die Router-Einstellungen.**

Überprüfen Sie die Netzwerkverbindungseinstellungen des Routers, wie z. B. IP-Adressenfilterung, MAC-Adressenfilterung oder DHCP-Funktion.

Weitere Informationen zum Überprüfen der Router-Einstellungen erhalten Sie in der mit dem Router gelieferten Bedienungsanleitung oder beim Hersteller des Geräts.

Klicken Sie nach der Überprüfung der Einstellungen des Routers auf dem Bildschirm

**Druckereinstellungen prüfen (Check Printer Settings)** auf **Erneut suchen (Redetect)**, um den Drucker erneut zu suchen.

Wenn der Drucker gefunden wird, befolgen Sie die Anweisungen auf dem Bildschirm, um die Einrichtung der Netzwerkkommunikation fortzusetzen.



## Drucker kann nicht gefunden werden auf Bildschirm "Drucker auswählen"



Der Drucker konnte mit der aktuellen Einrichtungsmethode nicht erkannt werden.

Aktivieren Sie das Optionsfeld **Netzwerkverbindung nach Anleitung einrichten (Set up the network connection according to the guide)**, und klicken Sie auf **Weiter (Next)**. Der Bildschirm für die Anzeige einer anderen Einrichtungsmethode wird angezeigt.

The screenshot shows the 'Select Printer' screen in a Canon printer setup utility. At the top, it says 'Canon series'. There are four numbered steps: 1 (back), 2 (current), 3, and 4. The main content area has the title 'Select Printer' and two radio button options. The first option is 'Select from the list', which is currently unselected. Below it, there is a text box for 'Serial Number Location' and an 'Update' button. The second option is 'Specify the IP address and run the search', also unselected. The third option, 'Set up the network connection according to the guide.', is selected and highlighted with a red rectangle. Below this option is a sub-instruction: 'Select this option if the printer is not displayed on the list or if it cannot be found by specifying the IP address.' At the bottom of the screen, there are two buttons: 'Back to Top' and 'Next'.

Führen Sie die Einstellung gemäß den Anweisungen auf dem Bildschirm durch.

### »» Hinweis

- Die können Drucker nach IP-Adresse oder Hostname suchen.

■ [Suchen des Druckers nach IP-Adresse oder Hostname während der Einrichtung](#)



## Suchen des Druckers nach IP-Adresse oder Hostname während der Einrichtung

---



Wenn der Drucker auf dem Bildschirm **Drucker auswählen (Select Printer)** nicht gefunden wird, suchen Sie den Drucker nach IP-Adresse oder Hostname. Aktivieren Sie das Optionsfeld **Geben Sie die IP-Adresse an, und starten Sie die Suche (Specify the IP address and run the search)**, und klicken Sie auf **Weiter (Next)**. Der Auswahlbildschirm für die Suchkriterien wird angezeigt.

### 1. Überprüfen Sie die IP-Adresse oder den Hostnamen des Druckers.

Zur Überprüfung der IP-Adresse oder des Hostnamens des Druckers können Sie die Netzwerkeinstellungen ausdrucken oder die Daten über das Bedienfeld anzeigen.

- Auf LCD anzeigen.
  - [LAN-Einstellungen \(Element für Administratoren\)](#)
- Drucken Sie die Netzwerkeinstellungen.
  - [Drucknetzwerkeinstellungen](#)

### »» Hinweis

- Wenn Sie den Drucker in einem Büro einsetzen, fragen Sie den Netzwerkadministrator.

### 2. Geben Sie die Suchmethode an.

Wählen Sie eine der unten angegebenen Methoden.

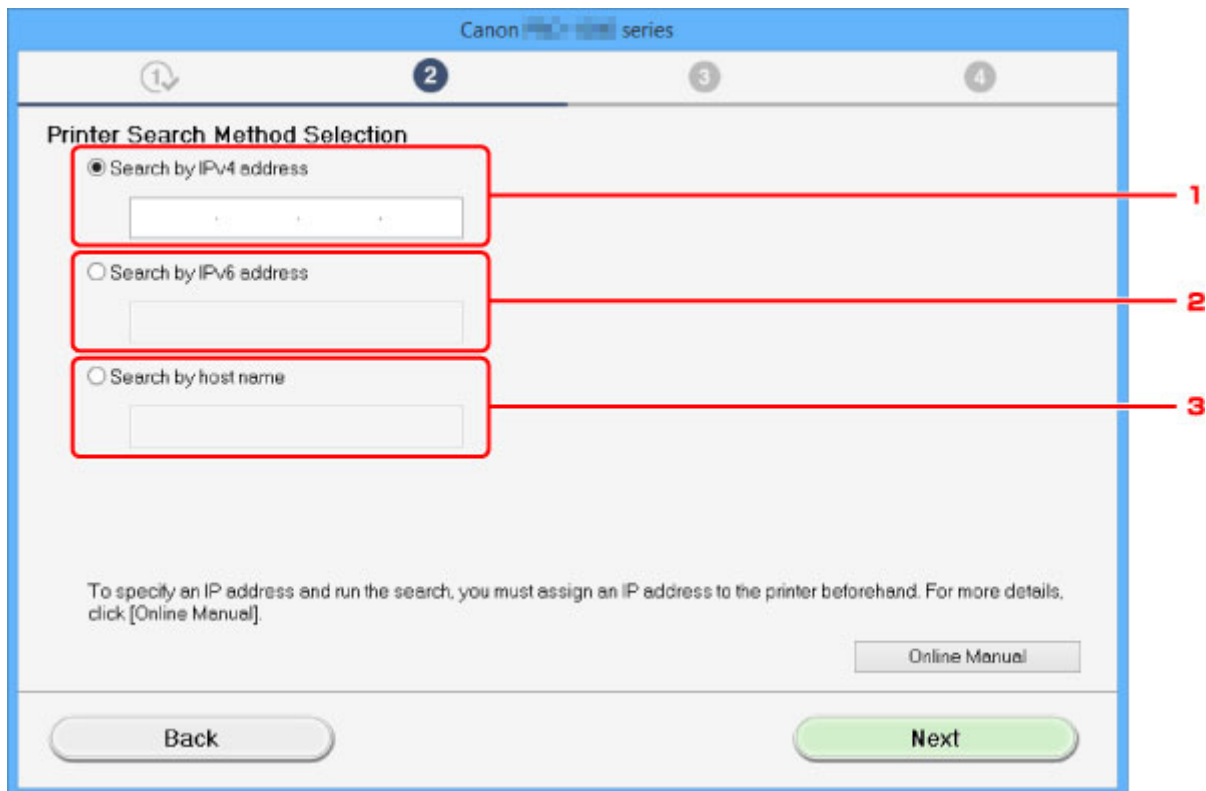

1. **Nach IPv4-Adresse suchen (Search by IPv4 address)**

Wählen Sie die Option zum Suchen von Druckern nach IPv4-Adresse.

2. **Nach IPv6-Adresse suchen (Search by IPv6 address)**

Wählen Sie die Option zum Suchen von Druckern nach IPv6-Adresse.

3. **Suche nach Hostname (Search by host name)**

Wählen Sie die Option zum Suchen von Druckern nach Hostname. Ein Hostname wird als LLMNR-Hostname oder Bonjour-Name bezeichnet.

3. Geben Sie die IP-Adresse oder den Hostnamen ein, und klicken Sie auf **Weiter (Next)**.

Die Druckersuche wird gestartet.

**Bei Anzeige eines Fehlers:**

bereinigen Sie den Fehler anhand der Anweisungen auf dem Bildschirm.

Wenn die von Ihnen eingegebene IP-Adresse bereits für ein anderes Gerät verwendet wird, befolgen Sie die unten angegebenen Schritte zur Angabe der IP-Adresse des Druckers.

1. Wählen Sie auf dem HOME-Bildschirm die Option  **Verschiedene Einstellungen (Various settings)**.  
[LCD und Bedienfeld](#)
2. Wählen Sie mit der Taste ▲▼ die Option **Geräteeinstellungen (Device settings)**, und drücken Sie die Taste **OK**.
3. Wählen Sie mit der Taste ▲▼ die Option **LAN-Einstellungen (LAN settings)**, und drücken Sie die Taste **OK**.

4. Wählen Sie mit der Taste ▲▼ die Option **Andere Einstellungen (Other settings)**, und drücken Sie die Taste **OK**.
5. Wählen Sie mit der Taste ▲▼ die Option **TCP/IP-Einstellungen (TCP/IP settings)**, und drücken Sie die Taste **OK**.

**Bei Angabe einer IPv4-Adresse:**

1. Wählen Sie mit der Taste ▲▼ die Option **IPv4**, und drücken Sie die Taste **OK**.
2. Wählen Sie mit der Taste ▲▼ die Option **Ja (Yes)** im angezeigten Bildschirm, und drücken Sie die Taste **OK**.
3. Wählen Sie mit der Taste ▲▼ die Option **IP-Adresse (IP address)**, und drücken Sie die Taste **OK**.
4. Wählen Sie mit der Taste ▲▼ die Option **Manuelle Einrichtung (Manual setup)**, und drücken Sie die Taste **OK**.

Durch Auswahl von **Automatische Einrichtung (Auto setup)** und Drücken der Tasten **OK** wird die IP-Adresse automatisch angegeben.

5. Geben Sie die IP-Adresse ein.
6. Wählen Sie mit der Taste ▲▼◀▶ die Option **OK**, und drücken Sie die Taste **OK**.
7. Geben Sie die Subnetzmaske ein.
8. Wählen Sie mit der Taste ▲▼◀▶ die Option **OK**, und drücken Sie die Taste **OK**.
9. Geben Sie das Standard-Gateway ein.
10. Wählen Sie mit der Taste ▲▼◀▶ die Option **OK**, und drücken Sie die Taste **OK**.

Die IPv4-Adresse wurde angegeben.

**Bei Angabe einer IPv6-Adresse:**

1. Wählen Sie mit der Taste ▲▼ die Option **IPv6**, und drücken Sie die Taste **OK**.
2. Wählen Sie auf dem angezeigten Bildschirm **Ja (Yes)**, und drücken Sie die Taste **OK**.
3. Wählen Sie mit der Taste ▲▼ die Option **Manuelle Adresse (Manual address)**, und drücken Sie die Taste **OK**.
4. Wählen Sie mit der Taste ▲▼ die Option **Verwenden (Use)**, und drücken Sie die Taste **OK**.
5. Wählen Sie mit der Taste ▲▼ die Option **IP-Adresse (IP address)**, und drücken Sie die Taste **OK**.
6. Geben Sie die IP-Adresse ein.

Geben Sie 8-stellige Folgen, getrennt durch ":", ein.

Beispiel: ABCD:EF01:2345:6789:ABCD:EF01:2345:6789

7. Wählen Sie mit der Taste ▲▼◀▶ die Option **OK**, und drücken Sie die Taste **OK**.

Die IPv6-Adresse wurde angegeben.

**»»» Wichtig**

- Wenn die Firewall des Computers aktiviert ist, werden Drucker in einem anderen Subnetz möglicherweise nicht erkannt. Deaktivieren Sie die Firewall.



## Wenn die Firewall die Druckersuche behindert:

- **Wenn eine Meldung angezeigt wird:**

Wenn die Warnmeldung erscheint, dass die Canon-Software versucht, auf das Netzwerk zuzugreifen, stellen Sie die Sicherheitssoftware so ein, dass sie den Zugriff zulässt.

Wenn Sie den Zugriff der Software zugelassen haben, geben Sie die IP-Adresse oder den Hostnamen an, und suchen Sie die Drucker erneut.

Wenn der Drucker gefunden wird, befolgen Sie die Anweisungen auf dem Bildschirm, um die Einrichtung der Netzwerkkommunikation fortzusetzen.

- **Wenn keine Meldung angezeigt wird:**

Brechen Sie die Suche der Drucker ab, und stellen Sie dann die Sicherheitssoftware so ein, dass die unten genannte Canon-Software auf das Netzwerk zugreifen kann.

- Für Windows:

**Setup.exe** oder **Setup64.exe** im Ordner **win > Driver > DrvSetup** auf der Installations-CD-ROM

- Für Mac OS:

**Setup.app**, **canonijnetwork.bundle**, **cnwidsd.plugin** und **cnwidss.plugin**

Wenn Sie die Sicherheitssoftware eingestellt haben, geben Sie die IP-Adresse oder den Hostnamen an, und suchen Sie die Drucker erneut.

### »» Hinweis

- Weitere Informationen zu den Firewall-Einstellungen Ihres Betriebssystems oder der Sicherheitssoftware finden Sie im Bedienungshandbuch, oder wenden Sie sich an den Hersteller.



## Fortfahren nach dem Bildschirm Druckeranschluss nicht möglich



Wenn Sie nach dem Bildschirm **Druckeranschluss (Printer Connection)** nicht fortfahren können, überprüfen Sie Folgendes.

**Test 1** Vergewissern Sie sich, dass das USB-Kabel korrekt an den Drucker und den Computer angeschlossen ist.

Schließen Sie den Drucker, wie in der folgenden Abbildung dargestellt, über ein USB-Kabel an den Computer an. Der USB-Anschluss befindet sich an der Seite des Druckers.



**Test 2** Führen Sie die nachfolgenden Schritte aus, um den Drucker und den Computer wieder miteinander zu verbinden.

### »» Wichtig

- Stellen Sie für Mac OS sicher, dass sich das Schlosssymbol unten links auf dem Bildschirm **Drucker und Scanner (Printers & Scanners)** befindet (**Drucken und Scannen (Print & Scan)** in Mac OS X v10.8 oder Mac OS X v10.7).

Wenn das Symbol  (gesperrt) angezeigt wird, klicken Sie zum Entsperren auf das Symbol. (Zum Entsperren sind der Name und das Kennwort des Administrators erforderlich.)

1. Schalten Sie den Drucker aus.
2. Ziehen Sie das USB-Kabel aus dem Drucker und dem Computer, und schließen Sie es anschließend wieder an.
3. Schalten Sie den Drucker ein.

**Test 3** Wenn Sie das Problem nicht lösen können, führen Sie nachstehende Schritte aus, um den Druckertreiber erneut zu installieren.

1. Klicken Sie auf **Abbrechen (Cancel)**.
2. Klicken Sie auf **Erneut (Start Over)** auf dem **Installationsfehler (Installation Failure)**-Bildschirm.

3. Klicken Sie auf **Beenden (Exit)** auf dem **Setup starten (Start Setup)**-Bildschirm, und schließen Sie die Einrichtung ab.
4. Schalten Sie den Drucker aus.
5. Starten Sie den Computer neu.
6. Vergewissern Sie sich, dass keine anderen Anwendungen ausgeführt werden.
7. Wiederholen Sie die Einrichtung gemäß der Anleitung auf der Canon-Website.

**»» Hinweis**

- Für Windows können Sie die Installations-CD-ROM für die erneute Einrichtung verwenden.



## Drucker wird bei Verwendung von WLAN nicht gefunden

---



**Test 1** Stellen Sie sicher, dass der Drucker eingeschaltet ist.

**Test 2** Wird das Symbol  auf der LCD-Anzeige angezeigt?

Wird das Symbol nicht angezeigt, wählen Sie auf dem HOME-Bildschirm in den **LAN-Einstellungen (LAN settings)** unter **LAN umschalten (Change LAN)** die Option **WLAN aktivieren (Activate wireless LAN)** aus.

**Test 3** Vergewissern Sie sich, dass die Einrichtung des Druckers abgeschlossen wurde.

Wenn dies nicht der Fall ist, führen Sie die Einrichtung durch.

- Für Windows:  
Verwenden Sie die Installations-CD-ROM, oder befolgen Sie die Anweisungen auf der Canon-Website.
- Für Mac OS:  
Befolgen Sie die Anweisungen auf der Canon-Website.

**Test 4** Suchen Sie bei Verwendung des IJ Network Device Setup Utility erneut nach dem Drucker. (Windows)

 Bildschirm "IJ Network Device Setup Utility"

**Test 5** Stellen Sie sicher, dass die Netzwerkeinstellungen von Wireless Router und Drucker übereinstimmen.

Die Netzwerkeinstellungen des Druckers (z. B. Name des Wireless Routers, SSID, Netzwerkschlüssel usw.) müssen mit den Einstellungen des Wireless Routers übereinstimmen.

Informationen zum Überprüfen der Einstellungen des Wireless Router erhalten Sie in der mitgelieferten Bedienungsanleitung oder beim Hersteller des Geräts.

Drucken Sie zur Überprüfung der aktuellen Netzwerkeinstellungen des Druckers die Informationen zu den Netzwerkeinstellungen aus.

 [Drucknetzwerkeinstellungen](#)

Wenn die Netzwerkeinstellungen des Druckers nicht mit denen des Wireless Routers übereinstimmen, ändern Sie die Netzwerkeinstellungen des Druckers entsprechend.

### Hinweis

- Unter Windows ändern Sie die Einstellungen des Druckers mit IJ Network Device Setup Utility.  
 Ausführen/Ändern der Einstellungen für drahtloses LAN

**Test 6** Stellen Sie den Drucker in der Nähe des Wireless Routers auf.

Stellen Sie den Wireless Router und den Drucker so auf, dass zwischen ihnen keine Hindernisse stehen. Die drahtlose Kommunikation zwischen verschiedenen Räumen oder Stockwerken ist im Allgemeinen schlecht. Die

drahtlose Kommunikation kann durch metall- oder betonhaltige Baumaterialien beeinträchtigt werden. Falls der Drucker aufgrund einer Wand nicht über ein WLAN mit dem Computer kommunizieren kann, stellen Sie den Drucker und den Computer im selben Raum auf.

Zudem können Geräte in der Nähe wie z. B. eine Mikrowelle mit derselben Frequenzbandbreite wie die des Wireless Routers Störungen verursachen. Stellen Sie den Wireless Router möglichst weit von potenziellen Störquellen entfernt auf.

**Test 7** Vergewissern Sie sich, dass das drahtlose Signal stark genug ist. Beobachten Sie den Signalstatus, und stellen Sie Drucker und Wireless Router entsprechend den Erfordernissen auf.

### »» Hinweis

- Unter Windows überwachen Sie den Signalstatus mit IJ Network Device Setup Utility.
  - Überprüfen des Status des Drahtlosnetzwerks

**Test 8** Vergewissern Sie sich, dass die Netzwerkeinstellungen des Computers korrekt sind.

Weitere Informationen zur Verbindung und Einrichtung eines Netzwerkgeräts finden Sie im Handbuch des Geräts, oder wenden Sie sich an dessen Hersteller.

**Test 9** Vergewissern Sie sich, dass **Bidirektionale Unterstützung aktivieren (Enable bidirectional support)** auf der Registerkarte **Anschlüsse (Ports)** des Eigenschaftendialogfelds des Druckertreibers ausgewählt ist. (Windows)

**Test 10** Stellen Sie sicher, dass die Firewall der Sicherheitssoftware deaktiviert ist.

Falls die Firewallfunktion Ihrer Sicherheitssoftware aktiviert ist, erscheint möglicherweise eine Meldung mit dem Hinweis, dass die Canon-Software versucht, auf das Netzwerk zuzugreifen. Wenn diese Warnmeldung angezeigt wird, stellen Sie die Sicherheitssoftware so ein, dass sie den Zugriff immer zulässt.

Wenn Sie Programme verwenden, die zwischen Netzwerkumgebungen wechseln, überprüfen Sie deren Einstellungen. Bei einigen Programmen wird standardmäßig eine Firewall aktiviert.

**Test 11** Wenn der Drucker per LAN mit einer AirPort-Basisstation verbunden ist, verwenden Sie für die Kennung des Netzwerks (SSID) alphanumerische Zeichen. (Mac OS)

**Wenn das Problem weiterhin besteht, führen Sie die Einrichtung erneut durch.**

- Für Windows:
  - Verwenden Sie die Installations-CD-ROM, oder befolgen Sie die Anweisungen auf der Canon-Website.
- Für Mac OS:
  - Befolgen Sie die Anweisungen auf der Canon-Website.



## Drucker wird bei Verwendung von drahtgebundenem LAN nicht gefunden

---



**Test 1** Stellen Sie sicher, dass der Drucker eingeschaltet ist.

**Test 2** Wird das Symbol  auf dem LCD angezeigt?

Wird das Symbol nicht angezeigt, wählen Sie auf dem HOME-Bildschirm in den **LAN-Einstellungen (LAN settings)** unter **LAN umschalten (Change LAN)** die Option **Drahtgeb. LAN aktivieren (Activate wired LAN)** aus.

**Test 3** Stellen Sie sicher, dass das LAN-Kabel korrekt angeschlossen ist.

Vergewissern Sie sich, dass der Drucker über das LAN-Kabel richtig mit dem Router verbunden ist. Falls das LAN-Kabel locker ist, schließen Sie es ordnungsgemäß an.

Wenn das LAN-Kabel mit der WAN-Seite des Routers verbunden ist, schließen Sie das Kabel mit der LAN-Seite des Routers an.

## **Probleme mit der Netzwerkverbindung**

- **Der Drucker lässt sich plötzlich nicht mehr verwenden**
- **Netzwerkschlüssel unbekannt**
- **Administratorkennwort für den Drucker unbekannt**
- **Nach dem Austausch eines Wireless Routers bzw. dem Ändern seiner Einstellungen kann der Drucker nicht mehr verwendet werden**
- **Geringe Druckgeschwindigkeit**
- **Kein Internetzugriff über drahtloses LAN von Kommunikationsgerät möglich**
- **Tintenstand wird auf dem Druckerstatusmonitor nicht angezeigt (Windows)**

# Der Drucker lässt sich plötzlich nicht mehr verwenden

- [Keine Kommunikation mit dem Drucker nach Ändern der Netzwerkeinstellungen möglich \(Windows\)](#)
- [Keine Kommunikation mit dem Drucker über das WLAN möglich](#)
- [Keine Kommunikation mit dem Drucker über eine direkte Verbindung möglich](#)
- [Keine Kommunikation mit dem Drucker über das drahtgebundene LAN möglich](#)
- [Drucken über einen Netzwerkcomputer nicht möglich](#)



## Keine Kommunikation mit dem Drucker nach Ändern der Netzwerkeinstellungen möglich (Windows)

---



Es kann eine Weile dauern, bis der Computer eine IP-Adresse erhält. Der Computer muss unter Umständen neu gestartet werden.

Vergewissern Sie sich, dass der Computer über eine gültige IP-Adresse verfügt, und suchen Sie den Drucker erneut.



## Keine Kommunikation mit dem Drucker über das WLAN möglich

---



**Test 1** Überprüfen Sie den Status von Drucker und Netzwerkgerät (Router usw.).

Wenn Drucker oder Netzwerkgeräte ausgeschaltet sind, schalten Sie sie ein.

Wenn sie eingeschaltet sind, schalten Sie sie aus und wieder ein.

**Test 2** Stellen Sie sicher, dass die Netzwerkeinstellungen von Wireless Router und Drucker übereinstimmen.

Die Netzwerkeinstellungen des Druckers (z. B. Name des Wireless Routers, SSID, Netzwerkschlüssel usw.) müssen mit den Einstellungen des Wireless Routers übereinstimmen.

Informationen zum Überprüfen der Einstellungen des Wireless Router erhalten Sie in der mitgelieferten Bedienungsanleitung oder beim Hersteller des Geräts.

Drucken Sie zur Überprüfung der aktuellen Netzwerkeinstellungen des Druckers die Informationen zu den Netzwerkeinstellungen aus.

■ [Drucknetzwerkeinstellungen](#)

Wenn die Netzwerkeinstellungen des Druckers nicht mit denen des Wireless Routers übereinstimmen, ändern Sie die Netzwerkeinstellungen des Druckers entsprechend.

### »» Hinweis

- Unter Windows ändern Sie die Einstellungen des Druckers mit IJ Network Device Setup Utility.

■ [Ausführen/Ändern der Einstellungen für drahtloses LAN](#)



### Test 3 Stellen Sie den Drucker in der Nähe des Wireless Routers auf.

Stellen Sie Wireless Router und Drucker so auf, dass sich keine Hindernisse zwischen ihnen befinden. Die drahtlose Kommunikation zwischen verschiedenen Räumen oder Stockwerken ist im Allgemeinen schlecht. Die drahtlose Kommunikation kann durch metall- oder betonhaltige Baumaterialien beeinträchtigt werden. Wenn der Drucker aufgrund einer Wand nicht über WLAN mit dem Computer kommunizieren kann, stellen Sie Drucker und Computer im selben Raum auf.

Zudem können Geräte in der Nähe wie z. B. eine Mikrowelle mit derselben Frequenzbandbreite wie die des Wireless Routers Störungen verursachen. Stellen Sie den Wireless Router möglichst weit von potenziellen Störquellen entfernt auf.

**Test 4** Vergewissern Sie sich, dass das drahtlose Signal stark genug ist. Beobachten Sie den Signalstatus, und stellen Sie Drucker und Wireless Router entsprechend den Erfordernissen auf.

### »»» Hinweis

- Unter Windows überwachen Sie den Signalstatus mit IJ Network Device Setup Utility.
  - Überprüfen des Status des Drahtlosnetzwerks

**Test 5** Vergewissern Sie sich, dass die Netzwerkeinstellungen des Computers korrekt sind.

Weitere Informationen zur Verbindung und Einrichtung eines Netzwerkgeräts finden Sie im Handbuch des Geräts, oder wenden Sie sich an dessen Hersteller.

**Test 6** Vergewissern Sie sich, dass Sie einen gültigen Kanal verwenden.

Möglicherweise unterliegt der zu verwendende drahtlose Kanal abhängig von den vom verwendeten drahtlosen Netzwerkgeräten Einschränkungen. Im Handbuch des Computers oder des drahtlosen Netzwerkgeräts finden Sie Informationen zum Prüfen der verwendbaren drahtlosen Kanäle.

**Test 7** Vergewissern Sie sich, dass der in Prüfung 6 bestätigte, auf dem Wireless Router eingestellte Kanal verwendbar ist.

Ist dies nicht der Fall, ändern Sie den auf dem Wireless Router eingestellten Kanal.

**Test 8** Stellen Sie sicher, dass die Firewall der Sicherheitssoftware deaktiviert ist.

Falls die Firewallfunktion Ihrer Sicherheitssoftware aktiviert ist, erscheint möglicherweise eine Meldung mit dem Hinweis, dass die Canon-Software versucht, auf das Netzwerk zuzugreifen. Wenn diese Warnmeldung angezeigt wird, stellen Sie die Sicherheitssoftware so ein, dass sie den Zugriff immer zulässt.

Wenn Sie Programme verwenden, die zwischen Netzwerkumgebungen wechseln, überprüfen Sie deren Einstellungen. Bei einigen Programmen wird standardmäßig eine Firewall aktiviert.

**Test 9** Wenn der Drucker per LAN mit einer AirPort-Basisstation verbunden ist, verwenden Sie für die Kennung des Netzwerks (SSID) alphanumerische Zeichen. (Mac OS)

**Wenn das Problem weiterhin besteht, führen Sie die Einrichtung erneut durch.**

- Für Windows:

Verwenden Sie die Installations-CD-ROM, oder befolgen Sie die Anweisungen auf der Canon-Website.

- Für Mac OS:

Befolgen Sie die Anweisungen auf der Canon-Website.

- **Positionierung:**

Stellen Sie sicher, dass sich zwischen dem Wireless Router und dem Drucker keine Hindernisse befinden.

## **Q** Keine Kommunikation mit dem Drucker über eine direkte Verbindung möglich

---

### **A**

**Test 1** Stellen Sie sicher, dass der Drucker eingeschaltet ist.

**Test 2** Wird das Symbol  auf der LCD-Anzeige angezeigt?

Wenn das Symbol nicht angezeigt wird, wählen Sie auf dem HOME-Bildschirm unter **LAN-Einstellungen (LAN settings)**, **LAN umschalten (Change LAN)** die Option **Direkte Verb. aktivieren (Activate direct connect.)**.

**Test 3** Stellen Sie sicher, dass der Drucker als kabelloses Kommunikationsgerät (z. B. Smartphone oder Tablet) ausgewählt ist.

Wählen Sie den Bezeichner für die direkte Verbindung (SSID), der für den Drucker als Verbindungsziel für Kommunikationsgeräte angegeben ist.

**Test 4** Haben Sie das richtige Kennwort eingegeben, das für die direkte Verbindung festgelegt wurde?

Wenn die Sicherheitseinstellung für die direkte Verbindung aktiviert ist, müssen Sie das Kennwort eingeben, um Ihr Kommunikationsgerät mit dem Drucker zu verbinden.

Um das für den Drucker eingerichtete Kennwort zu überprüfen, können Sie dieses entweder über das Bedienfeld des Druckers anzeigen oder die Netzwerkeinstellungen für den Drucker ausdrucken.

- Auf LCD anzeigen.

■ [LAN-Einstellungen \(Element für Administratoren\)](#)

- Drucken Sie die Netzwerkeinstellungen.

■ [Drucknetzwerkeinstellungen](#)

**Test 5** Stellen Sie den Drucker in der Nähe des Wireless Routers auf.

Stellen Sie Wireless Router und Drucker so auf, dass sich keine Hindernisse zwischen ihnen befinden. Die drahtlose Kommunikation zwischen verschiedenen Räumen oder Stockwerken ist im Allgemeinen schlecht. Die drahtlose Kommunikation kann durch metall- oder betonhaltige Baumaterialien beeinträchtigt werden. Wenn der Drucker aufgrund einer Wand nicht über WLAN mit dem Computer kommunizieren kann, stellen Sie Drucker und Computer im selben Raum auf.

Zudem können Geräte in der Nähe wie z. B. eine Mikrowelle mit derselben Frequenzbandbreite wie die des Wireless Routers Störungen verursachen. Stellen Sie den Wireless Router möglichst weit von potenziellen Störquellen entfernt auf.

**Test 6** Vergewissern Sie sich, dass bereits 5 Geräte verbunden sind.

Im Modus für direkte Verbindungen können maximal 5 Geräte gleichzeitig verbunden werden.

## **Keine Kommunikation mit dem Drucker über das drahtgebundene LAN möglich**

---



**Test 1** Stellen Sie sicher, dass der Drucker eingeschaltet ist.

**Test 2** Stellen Sie sicher, dass das LAN-Kabel korrekt angeschlossen ist.

Vergewissern Sie sich, dass der Drucker über das LAN-Kabel richtig mit dem Router verbunden ist. Falls das LAN-Kabel locker ist, schließen Sie es ordnungsgemäß an.

Wenn das LAN-Kabel mit der WAN-Seite des Routers verbunden ist, schließen Sie das Kabel mit der LAN-Seite des Routers an.

**Wenn das Problem weiterhin besteht, führen Sie die Einrichtung erneut durch.**

- Für Windows:  
Verwenden Sie die Installations-CD-ROM, oder befolgen Sie die Anweisungen auf der Canon-Website.
- Für Mac OS:  
Befolgen Sie die Anweisungen auf der Canon-Website.

## **Drucken über einen Netzwerkcomputer nicht möglich**

---



**Test 1** Vergewissern Sie sich, dass die Netzwerkeinstellungen des Computers korrekt sind.

Weitere Informationen zur Einrichtung des Computers finden Sie in dem zugehörigen Benutzerhandbuch, oder wenden Sie sich an den Hersteller.

**Test 2** Wenn der Druckertreiber nicht installiert ist, installieren Sie ihn.

- Für Windows:  
Installieren Sie den Druckertreiber mit der Installations-CD-ROM, oder installieren Sie ihn von der Canon-Website.
- Für Mac OS:

Installieren Sie den Druckertreiber von der Canon-Website.

**Test 3** Wenn Sie WLAN verwenden, achten Sie darauf, dass der Wireless Router nicht einschränkt, welche Computer auf ihn zugreifen können.

Weitere Informationen zur Verbindung mit Ihrem Wireless Router und zu dessen Einrichtung finden Sie im Handbuch für den Wireless Router, oder wenden Sie sich an dessen Hersteller.

### **»» Hinweis**

- Weitere Informationen zur Überprüfung der MAC-Adresse oder der IP-Adresse des Computers finden Sie unter [Überprüfen der IP-Adresse oder der MAC-Adresse des Computers](#).

## Netzwerkschlüssel unbekannt

■ [WPA/WPA2- oder WEP-Schlüssel für den Zugriffspunkt unbekannt, Verbindung nicht möglich](#)

■ [Einstellen eines Verschlüsselungsschlüssels](#)



### WPA/WPA2- oder WEP-Schlüssel für den Zugriffspunkt unbekannt, Verbindung nicht möglich

---



Einzelheiten zur Einrichtung eines Wireless Routers finden Sie im Handbuch für den Wireless Router, oder wenden Sie sich an den Hersteller des Geräts. Vergewissern Sie sich, dass Ihr Computer mit dem Wireless Router kommunizieren kann.

Richten Sie den Drucker so ein, dass die Wireless-Router-Einstellungen übereinstimmen.



### Einstellen eines Verschlüsselungsschlüssels

---



Einzelheiten zur Einrichtung eines Wireless Routers finden Sie im Handbuch für den Wireless Router, oder wenden Sie sich an den Hersteller des Geräts. Vergewissern Sie sich, dass Ihr Computer mit dem Wireless Router kommunizieren kann.

Richten Sie den Drucker so ein, dass die Wireless-Router-Einstellungen übereinstimmen.

#### • Verwendung von WPA/WPA2

Die Authentifizierungsmethode, die Passphrase und der dynamische Verschlüsselungstyp müssen für den Wireless Router, den Drucker und Ihren Computer übereinstimmen.

Geben Sie die für den Wireless Router konfigurierte Passphrase ein (eine Abfolge aus 8 bis 63 alphanumerischen Zeichen oder eine 64 Zeichen umfassende hexadezimale Zahl).

Entweder TKIP (Basisverschlüsselung) oder AES (Sichere Verschlüsselung) ist automatisch als die dynamische Verschlüsselungsmethode ausgewählt.

Für Windows finden Sie Informationen unter Wenn der Bildschirm "WPA/WPA2-Details" angezeigt wird.

Wenn der Drucker mit einer AirPort-Basisstation per LAN unter Mac OS verbunden ist, überprüfen Sie die Einstellungen im **AirPort-Dienstprogramm (AirPort Utility)** unter **Schutz (Wireless Security)**.

#### »» Hinweis

- Dieser Drucker unterstützt WPA/WPA2-PSK (Persönlicher WPA/WPA2) und WPA2-PSK (Persönlicher WPA2).

#### • Verwendung von WEP

Die Schlüssellänge, das Schlüsselformat, der zu verwendende Schlüssel (von 1 bis 4) und die Authentifizierungsmethode müssen für den Wireless Router, den Drucker und Ihren Computer jeweils übereinstimmen.

Für die Kommunikation mit einem Wireless Router, der automatisch generierte WEP-Schlüssel verwendet, müssen Sie festlegen, dass der Drucker den vom Wireless Router generierten Schlüssel verwendet, indem Sie ihn in hexadezimalen Format eingeben.

- Wenn unter Windows der Bildschirm **WEP-Details (WEP Details)** angezeigt wird, klicken Sie auf dem Bildschirm **Protokolleinstellungen (WLAN) (Protocol Settings (Wireless LAN))** auf **Suchen... (Search...)**, befolgen Sie die Bildschirmanweisungen, und legen Sie die Schlüssellänge, das Schlüsselformat und die Schlüsselnummer fest, um einen WEP-Schlüssel einzugeben.

Details finden Sie unter Wenn der Bildschirm "WEP-Details" angezeigt wird.

- Wenn der Drucker mit einer AirPort-Basisstation per LAN unter Mac OS verbunden ist, überprüfen Sie die Einstellungen im **AirPort-Dienstprogramm (AirPort Utility)** unter **Schutz (Wireless Security)**.



## Administratorkennwort für den Drucker unbekannt

---



Initialisieren Sie die Druckereinstellungen.

Wählen Sie **Alle zurücksetzen (Reset all)**, um das Administratorkennwort auf den Standardwert zurückzusetzen.

■ [Einstellung zurücksetzen \(Element für Administratoren\)](#)

Führen Sie nach der Initialisierung des Druckers die Einrichtung erneut durch.

- **Für Windows:**

Verwenden Sie die Installations-CD-ROM, oder befolgen Sie die Anweisungen auf der Canon-Website.

- **Für Mac OS:**

Befolgen Sie die Anweisungen auf der Canon-Website.



## Nach dem Austauschen eines Wireless Routers bzw. dem Ändern seiner Einstellungen kann der Drucker nicht mehr verwendet werden

---



Wenn Sie einen Wireless Router austauschen, müssen Sie die Netzwerkeinrichtung des Druckers erneut durchführen.

- Für Windows:  
Verwenden Sie die Installations-CD-ROM, oder befolgen Sie die Anweisungen auf der Canon-Website.
- Für Mac OS:  
Befolgen Sie die Anweisungen auf der Canon-Website.

Wenn das Problem weiterhin besteht, finden Sie unten weitere Informationen.

■ [Keine Möglichkeit zur Kommunikation mit dem Drucker nach Aktivierung der MAC-/IP-Adressenfilterung oder des Verschlüsselungsschlüssels auf dem Wireless Router](#)

■ [Bei aktivierter Verschlüsselung ist keine Kommunikation mit dem Drucker möglich, nachdem der Verschlüsselungstyp auf dem Wireless Router geändert wurde](#)



## Keine Möglichkeit zur Kommunikation mit dem Drucker nach Aktivierung der MAC-/IP-Adressenfilterung oder des Verschlüsselungsschlüssels auf dem Wireless Router

---



**Test 1** Prüfen Sie die Einstellungen des Wireless Routers.

Informationen zur Prüfung der Einstellungen eines Wireless Routers finden Sie im Handbuch für den Wireless Router, oder wenden Sie sich an den Hersteller des Geräts. Vergewissern Sie sich, dass mit dieser Einstellung eine Kommunikation zwischen Computer und Wireless Router möglich ist.

**Test 2** Wenn MAC-Adressen oder IP-Adressen am Wireless Router gefiltert werden, vergewissern Sie sich, dass die MAC-Adressen oder IP-Adressen für den Computer, das Netzwerkgerät und den Drucker registriert sind.

**Test 3** Bei Verwendung eines WPA/WPA2- oder WEP-Schlüssels muss der Verschlüsselungsschlüssel für den Computer, das Netzwerkgerät und den Drucker dem für den Wireless Router festgelegten Schlüssel entsprechen.

Neben dem WEP-Schlüssel selbst müssen Schlüssellänge, Schlüsselformat, die zu verwendende Schlüssel-ID und die Authentifizierungsmethode für Drucker, Wireless Router und Computer übereinstimmen.

Weitere Informationen finden Sie unter [Einstellen eines Verschlüsselungsschlüssels](#).



**Q** Bei aktivierter Verschlüsselung ist keine Kommunikation mit dem Drucker möglich, nachdem der Verschlüsselungstyp auf dem Wireless Router geändert wurde

---

**A**

Wenn Sie den Verschlüsselungstyp für den Drucker ändern und anschließend keine Kommunikation mehr mit dem Computer möglich ist, vergewissern Sie sich, dass der Verschlüsselungstyp für den Computer und den Wireless Router dem für den Drucker eingerichteten Typ entspricht.

■ [Keine Möglichkeit zur Kommunikation mit dem Drucker nach Aktivierung der MAC-/IP-Adressenfilterung oder des Verschlüsselungsschlüssels auf dem Wireless Router](#)



## Geringe Druckgeschwindigkeit

---



**Test 1** Der Drucker druckt möglicherweise gerade einen von einem anderen Computer gestarteten großen Auftrag.

**Test 2** Bei Verwendung des drahtlosen LAN vergewissern Sie sich, dass sich der Drucker nicht zu weit vom Wireless Router entfernt befindet.

Stellen Sie Wireless Router und Drucker so auf, dass sich keine Hindernisse zwischen ihnen befinden. Die drahtlose Kommunikation zwischen verschiedenen Räumen oder Stockwerken ist im Allgemeinen schlecht. Die drahtlose Kommunikation kann durch metall- oder betonhaltige Baumaterialien beeinträchtigt werden. Wenn der Drucker aufgrund einer Wand nicht über WLAN mit dem Computer kommunizieren kann, stellen Sie Drucker und Computer im selben Raum auf.

Zudem können Geräte in der Nähe wie z. B. eine Mikrowelle mit derselben Frequenzbandbreite wie die des Wireless Routers Störungen verursachen. Stellen Sie den Wireless Router möglichst weit von potenziellen Störquellen entfernt auf.

**Test 3** Bei Verwendung eines drahtlosen LAN vergewissern Sie sich, dass das drahtlose Signal stark genug ist. Beobachten Sie den Signalstatus, und stellen Sie Drucker und Wireless Router entsprechend den Erfordernissen auf.

### »» Hinweis

- Unter Windows überwachen Sie den Signalstatus mit IJ Network Device Setup Utility.
  - Überprüfen des Status des Drahtlosnetzwerks



## Kein Internetzugriff über drahtloses LAN von Kommunikationsgerät möglich

---



**Test 1** Ist Ihr Gerät über eine direkte Verbindung mit dem Drucker verbunden?

Wenn Ihr Gerät über eine direkte Verbindung mit dem Drucker verbunden ist, können Sie auf das Internet nicht zugreifen. Deaktivieren Sie die direkte Verbindung, und verbinden Sie das Gerät mit dem Wireless Router.

Details finden Sie im Handbuch zum Gerät und zum Wireless Router.

**Test 2** Ist der Wireless Router eingeschaltet?

**Test 3** Ist der Wireless Router ordnungsgemäß konfiguriert?

Informationen zur Prüfung der Einstellungen eines Wireless Routers finden Sie im Handbuch für den Wireless Router, oder wenden Sie sich an den Hersteller des Geräts.

**Test 4** Überprüfen Sie die Standorte von Gerät und Wireless Router.

Überprüfen Sie die Entfernung zwischen Gerät und Wireless Router, und stellen Sie sicher, dass sich keine Hindernisse oder Störquellen für Funkwellen in der Nähe befinden.



## Tintenstand wird auf dem Druckerstatusmonitor nicht angezeigt (Windows)

---



Verwenden Sie den Druckertreiber mit bidirektionaler Kommunikation.

Wählen Sie auf der Registerkarte **Anschlüsse (Ports)** im Eigenschaftendialogfeld des Druckertreibers die Option **Bidirektionale Unterstützung aktivieren (Enable bidirectional support)** aus.

■ Öffnen des Druckertreiber-Setup-Fensters

## **Andere Netzwerkprobleme**

- **Während der Einrichtung wird eine Meldung auf dem Computer angezeigt**
- **Überprüfen der Netzwerkinformationen**
- **Wiederherstellen der Werkseinstellungen**

## Während der Einrichtung wird eine Meldung auf dem Computer angezeigt

■ Während der Einrichtung wird Bildschirm "Druckerkenntwort bestätigen" angezeigt (Windows)

■ Bei der Auswahl des Zugriffspunkts vom Suchen (Search)-Bildschirm aus wird der Bildschirm mit den Verschlüsselungseinstellungen angezeigt

■ Die Meldung "Der Drucker wird mit dem unverschlüsselten drahtlosen Netzwerk verbunden" wird angezeigt

### **Q** Während der Einrichtung wird Bildschirm Druckerkenntwort bestätigen (Confirm Printer Password) angezeigt (Windows)

#### **A**

Der folgende Bildschirm wird angezeigt, wenn der Drucker zur Verwendung mit dem Netzwerk eingerichtet ist und ein Administratorkennwort eingerichtet wurde.

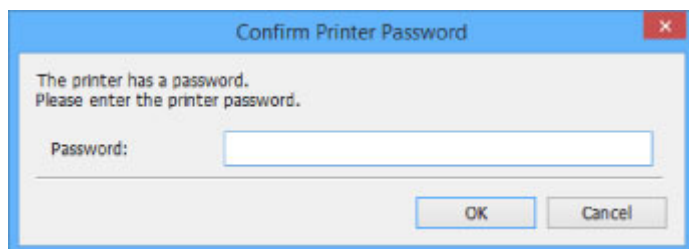

Geben Sie das für den Drucker eingerichtete Administratorkennwort ein.

#### »» Hinweis

- Ein Administratorkennwort wurde für den Drucker bereits zum Zeitpunkt des Kaufs eingerichtet.

Weitere Informationen finden Sie unter:

■ Administratorkennwort

Für eine verbesserte Sicherheit empfehlen wir, das Administratorkennwort zu ändern.

Das Administratorkennwort ändern Sie mit IJ Network Device Setup Utility.

■ Ändern des Administratorkennworts

### **Q** Bei der Auswahl des Zugriffspunkts auf dem Bildschirm Suchen (Search) wird der Bildschirm mit den Verschlüsselungseinstellungen angezeigt

#### **A**

Dieser Bildschirm wird automatisch angezeigt, wenn der ausgewählte Wireless Router verschlüsselt ist. Wählen Sie dieselben Verschlüsselungseinstellungen wie für den Wireless Router.

#### »» Hinweis

- Geben Sie unter Windows die Verschlüsselungseinstellung in IJ Network Device Setup Utility an.

## **Q** Die Meldung "Der Drucker wird mit dem unverschlüsselten drahtlosen Netzwerk verbunden" wird angezeigt

### **A**

Für den Wireless Router ist keine Sicherheit konfiguriert. Der Drucker kann weiterhin verwendet werden; setzen Sie daher die Einrichtung fort, und stellen Sie sie fertig.

### **»» Wichtig**

- Falls Sie eine Verbindung mit einem Netzwerk herstellen, das nicht durch Sicherheitsmaßnahmen geschützt wird, besteht die Gefahr, dass beispielsweise persönliche Daten von Dritten eingesehen werden können.

# Überprüfen der Netzwerkinformationen

■ [Überprüfen der IP-Adresse oder der MAC-Adresse des Druckers](#)

■ [Überprüfen der IP-Adresse oder der MAC-Adresse des Computers](#)

■ [Überprüfen der Kommunikation zwischen Computer, Drucker und Wireless Router](#)

■ [Überprüfen der Netzwerkeinstellungsinformationen](#)

## Überprüfen der IP-Adresse oder der MAC-Adresse des Druckers

### A

Zur Überprüfung der IP-Adresse oder MAC-Adresse des Druckers können Sie die Netzwerkeinstellungsinformationen ausdrucken oder die Daten über das Bedienfeld anzeigen.

- Auf LCD anzeigen.

■ [LAN-Einstellungen \(Element für Administratoren\)](#)

- Drucken Sie die Netzwerkeinstellungen.

■ [Drucknetzwerkeinstellungen](#)

### Hinweis

- Überprüfen Sie unter Windows in IJ Network Device Setup Utility die Netzwerkeinstellungen.  
■ Bildschirm "IJ Network Device Setup Utility"

## Überprüfen der IP-Adresse oder der MAC-Adresse des Computers

### A

Gehen Sie zum Überprüfen der IP-Adresse oder der MAC-Adresse Ihres Computers wie folgt vor.

- Für Windows:

1. Wählen Sie wie unten dargestellt **Eingabeaufforderung (Command Prompt)** aus.
  - Wählen Sie in Windows 8.1 oder Windows 8 die Option **Eingabeaufforderung (Command Prompt)** über den **Start**-Bildschirm aus. Wenn **Eingabeaufforderung (Command Prompt)** nicht auf dem **Start**-Bildschirm angezeigt wird, wählen Sie den Charm **Suchen (Search)**, und suchen Sie nach „**Eingabeaufforderung (Command Prompt)**“.
  - Klicken Sie unter Windows 7 oder Windows Vista auf **Start > Alle Programme (All Programs) > Zubehör (Accessories) > Eingabeaufforderung (Command Prompt)**.
2. Geben Sie „ipconfig/all“ ein, und drücken Sie die **Eingabetaste (Enter)**.

Die IP-Adresse und die MAC-Adresse Ihres Computers werden angezeigt. Wenn Ihr Computer nicht mit einem Netzwerk verbunden ist, wird die IP-Adresse nicht angezeigt.

- Für Mac OS:

1. Wählen Sie **Systemeinstellungen (System Preferences)** im Menü Apple, und klicken Sie dann auf **Netzwerk (Network)**.



2. Vergewissern Sie sich, dass die von dem Computer verwendete Netzwerkschnittstelle ausgewählt ist, und klicken Sie dann auf **Erweitert (Advanced)**.

Wenn Sie auf Ihrem Computer WLAN nutzen, stellen Sie sicher, dass **Wi-Fi** als Netzwerkschnittstelle ausgewählt ist. Wenn Sie ein drahtgebundenes LAN nutzen, muss **Ethernet** ausgewählt sein.

3. Prüfen Sie die IP-Adresse oder die MAC-Adresse.

Klicken Sie auf **TCP/IP**, um die IP-Adresse zu prüfen.

Klicken Sie auf **Hardware**, um die MAC-Adresse zu prüfen.

## Überprüfen der Kommunikation zwischen Computer, Drucker und Wireless Router

---

### A

Führen Sie einen Ping-Test durch, um zu prüfen, ob eine Kommunikation stattfindet.

- Für Windows:

1. Wählen Sie wie unten dargestellt **Eingabeaufforderung (Command Prompt)** aus.
  - Wählen Sie in Windows 8.1 oder Windows 8 die Option **Eingabeaufforderung (Command Prompt)** über den **Start**-Bildschirm aus. Wenn **Eingabeaufforderung (Command Prompt)** nicht auf dem **Start**-Bildschirm angezeigt wird, wählen Sie den Charm **Suchen (Search)**, und suchen Sie nach „**Eingabeaufforderung (Command Prompt)**“.
  - Klicken Sie unter Windows 7 oder Windows Vista auf **Start > Alle Programme (All Programs) > Zubehör (Accessories) > Eingabeaufforderung (Command Prompt)**.
2. Geben Sie den Ping-Befehl ein, und betätigen Sie die **Eingabetaste (Enter)**.

Der Ping-Befehl sieht wie folgt aus: XXX.XXX.XXX.XXX

"XXX.XXX.XXX.XXX" ist die IP-Adresse des Zielgeräts.

Wenn eine Kommunikation stattfindet, wird eine Meldung wie die folgende angezeigt.

Antwort von XXX.XXX.XXX.XXX: Bytes=32 Zeit=10ms TTL=255

Wird **Anforderungszeitüberschreitung (Request timed out)** angezeigt, findet keine Kommunikation statt.

- Für Mac OS:

1. Starten Sie das **Netzwerk-Dienstprogramm (Network Utility)**, wie nachfolgend gezeigt.
  - Wählen Sie in Mac OS X v10.10 oder Mac OS X v10.9 **Computer** aus dem Menü **Gehe zu (Go)** des Finder aus, doppelklicken Sie auf **Macintosh HD > System > Library > CoreServices > Programme (Applications) > Netzwerk-Dienstprogramm (Network Utility)**.
  - Öffnen Sie in Mac OS X v10.8 oder Mac OS X v10.7 den Ordner **Dienstprogramme (Utilities)** im Ordner **Programme (Applications)**, und doppelklicken Sie auf **Netzwerk-Dienstprogramm (Network Utility)**.
2. Klicken Sie auf **Ping**.
3. Stellen Sie sicher, dass **Nur XX Ping-Befehle senden (Send only XX pings)** (wobei XX für Ziffern steht) ausgewählt ist.

4. Geben Sie unter **Bitte geben Sie die Netzwerkadresse ein, an die ein Ping gesendet werden soll (Enter the network address to ping)** die IP-Adresse des Ziel-Druckers oder Ziel-Wireless-Routers ein.

5. Klicken Sie auf **Ping**.

"XXX.XXX.XXX.XXX" ist die IP-Adresse des Zielgeräts.

Eine Meldung wie folgende wird angezeigt.

64 Byte von XXX.XXX.XXX.XXX: icmp\_seq=0 ttl=64 Zeit=3,394 ms

64 Byte von XXX.XXX.XXX.XXX: icmp\_seq=1 ttl=64 Zeit=1,786 ms

64 Byte von XXX.XXX.XXX.XXX: icmp\_seq=2 ttl=64 Zeit=1,739 ms

– XXX.XXX.XXX.XXX Pingstatistik –

3 Pakete übertragen, 3 Pakete erhalten, 0 % Paketverlust

Falls der Paketverlust 100 % beträgt, findet keine Kommunikation statt. Andernfalls kommuniziert der Computer mit dem Zielgerät.

## Überprüfen der Netzwerkeinstellungsinformationen

---

### 

Zur Überprüfung der Netzwerkeinstellungen des Druckers können Sie die Netzwerkeinstellungsinformationen ausdrucken oder die Daten über das Bedienfeld anzeigen.

- Auf LCD anzeigen.

■ [LAN-Einstellungen \(Element für Administratoren\)](#)

- Drucken Sie die Netzwerkeinstellungen.

■ [Drucknetzwerkeinstellungen](#)



## Wiederherstellen der Werkseinstellungen

---



### »» Wichtig

- Für Windows:

Die Initialisierung löscht alle Netzwerkeinstellungen auf dem Drucker, was das Drucken von einem Computer aus über das Netzwerk unmöglich macht. Um den Drucker nach der Rücksetzung auf die Werkseinstellungen wieder über ein Netzwerk verwenden zu können, verwenden Sie die Installations-CD-ROM, oder folgen Sie der Anleitung auf der Canon-Website, um die Einrichtung zu wiederholen.

- Für Mac OS:

Die Initialisierung löscht alle Netzwerkeinstellungen auf dem Drucker, was das Drucken von einem Computer aus über das Netzwerk unmöglich macht. Um den Drucker nach der Rücksetzung auf die Werkseinstellungen wieder über ein Netzwerk verwenden zu können, befolgen Sie die Anleitung auf der Canon-Website, um die Einrichtung zu wiederholen.

Initialisieren Sie die Netzwerkeinstellung über das Bedienfeld des Druckers.

■ [Einstellung zurücksetzen \(Element für Administratoren\)](#)

## Probleme beim Drucken über das Smartphone/Tablet

- ▶ Drucken über ein Smartphone/Tablet nicht möglich

## Drucken über ein Smartphone/Tablet nicht möglich

Wenn Sie nicht über Ihr Smartphone/Tablet drucken können, kann Ihr Smartphone/Tablet möglicherweise nicht mit dem Drucker kommunizieren.

Prüfen Sie die Ursache des Problems entsprechend Ihrer Verbindungsmethode.

■ [Keine Kommunikation mit dem Drucker über das WLAN möglich](#)

■ [Keine Kommunikation mit dem Drucker, während eine direkte Verbindung besteht](#)

### »» Hinweis

- Lesen Sie Folgendes, wenn Sie Probleme beim Drucken über andere Verbindungsmethoden haben oder weitere Informationen zum Vornehmen der Einstellungen für die einzelnen Methoden benötigen:

■ [Verwendung von PIXMA/MAXIFY Cloud Link](#)

■ [Drucken mit Google Cloud Print](#)

■ [Drucken von einem für AirPrint aktivierten Drucker mit einem iOS-Gerät](#)



## Keine Kommunikation mit dem Drucker über das WLAN möglich



Wenn Ihr Smartphone/Tablet nicht mit dem Drucker kommunizieren kann, überprüfen Sie die folgenden Punkte.

**Test 1** Stellen Sie sicher, dass der Drucker eingeschaltet ist.

**Test 2** Wird das Symbol  auf dem LCD angezeigt?

Drücken Sie die Taste **HOME**, wählen Sie **LAN-Einstellungen (LAN settings)** aus, und stellen Sie dann **LAN umschalten (Change LAN)** auf **WLAN aktivieren (Activate wireless LAN)**.

Wenn das Symbol  angezeigt wird, ist der Drucker nicht mit dem Wireless Router verbunden.

**Test 3** Stimmen die Netzwerkeinstellungen des Druckers mit den Einstellungen des Wireless Routers überein?

Die Netzwerkeinstellungen des Druckers (z. B. Name des Wireless Routers, SSID, Netzwerkschlüssel usw.) müssen mit den Einstellungen des Wireless Routers übereinstimmen.

Informationen zum Überprüfen der Einstellungen des Wireless Router erhalten Sie in der mitgelieferten Bedienungsanleitung oder beim Hersteller des Geräts.

Drucken Sie zur Überprüfung der aktuellen Netzwerkeinstellungen des Druckers die Informationen zu den Netzwerkeinstellungen aus.

■ [Drucknetzwerkeinstellungen](#)

Sollten die Netzwerkeinstellungen des Druckers unter Windows nicht mit den Einstellungen des Wireless Routers übereinstimmen, ändern Sie die Netzwerkeinstellungen des Druckers mithilfe des IJ Network Device Setup Utility entsprechend den Einstellungen des Wireless Routers.

**Test 4** Stimmen die Netzwerkeinstellungen des Smartphones/Tablets mit den Einstellungen des Wireless Routers überein?

Die Netzwerkeinstellungen des Smartphones/Tablets (z. B. Name des Wireless Router, SSID, Netzwerkschlüssel usw.) müssen mit den Einstellungen des Wireless Routers übereinstimmen.

Informationen zum Überprüfen der Einstellungen des Smartphone/Tablet, erhalten Sie in der mitgelieferten Bedienungsanleitung des Geräts.

Sollten die Netzwerkeinstellungen des Smartphone/Tablet nicht mit den Einstellungen des Wireless Router übereinstimmen, ändern Sie die Netzwerkeinstellungen des Smartphone/Tablet entsprechend den Einstellungen des Wireless Router.

**Test 5** Stellen Sie sicher, dass sich der Drucker nicht zu weit von dem Wireless Router entfernt befindet.

Der Drahtlosnetzwerkrouter befindet sich im Gebäude innerhalb des effektiven Bereichs für drahtlose Kommunikation. Stellen Sie den Drucker im Umkreis von 50 m/164 Fuß vom Drahtlosnetzwerkrouter auf.

**Test 6** Suchen Sie nach möglichen Hindernissen.

Die drahtlose Kommunikation zwischen verschiedenen Räumen oder Stockwerken ist im Allgemeinen schlecht. Ändern Sie bei Bedarf den Standort des Druckers und/oder des Wireless Routers.

**Test 7** Stellen Sie sicher, dass sich keine Störquellen für die Funkwellen in der Nähe befinden.

Falls sich ein Gerät (z. B. ein Mikrowellenofen) mit der gleichen Frequenzbandbreite wie der Wireless Router in der Nähe befindet, kann es Störungen verursachen. Stellen Sie den Wireless Router möglichst weit entfernt von Störquellen auf.

## **Keine Kommunikation mit dem Drucker, während eine direkte Verbindung besteht**

---

### **A**

Wenn Ihr Smartphone/Tablet nicht über eine direkte Verbindung mit dem Drucker kommunizieren kann, überprüfen Sie die folgenden Punkte.

**Test 1** Stellen Sie sicher, dass der Drucker eingeschaltet ist.

**Test 2** Wird das Symbol  auf dem LCD angezeigt?

Drücken Sie die Taste **HOME**, wählen Sie **LAN-Einstellungen (LAN settings)** aus, und stellen Sie dann **LAN umschalten (Change LAN)** auf **Direkte Verb. aktivieren (Activate direct connect.)**.

**Test 3** Prüfen Sie die Einstellungen Ihres Smartphones/Tablets.

Vergewissern Sie sich, dass Ihr Smartphone/Tablet WLAN verwenden kann.

Weitere Informationen zum Vornehmen der Einstellungen des WLAN finden Sie in der mitgelieferten Bedienungsanleitung des Smartphones/Tablets.

**Test 4** Haben Sie den Drucker als Ziel für Ihr Smartphone/Tablet ausgewählt?

Wählen Sie den Zugriffspunktnamen (SSID) des Druckers mit Ihrem Smartphone/Tablet aus.

**Test 5** Haben Sie das richtige Kennwort eingegeben, das für die direkte Verbindung festgelegt wurde?

Wenn die Sicherheitseinstellung der direkten Verbindung aktiviert ist, müssen Sie das Kennwort eingeben, um das Smartphone/Tablet mit dem Drucker zu verbinden.

**Test 6** Stellen Sie sicher, dass sich der Drucker nicht zu weit entfernt befindet.

Platzieren das Smartphone/Tablet in der Nähe des Druckers, um die Kommunikation zwischen den Geräten zu ermöglichen.

**Test 7** Suchen Sie nach möglichen Hindernissen.

Die drahtlose Kommunikation zwischen verschiedenen Räumen oder Stockwerken ist im Allgemeinen schlecht. Ändern Sie bei Bedarf den Standort des Druckers.

**Test 8** Stellen Sie sicher, dass sich keine Störquellen für die Funkwellen in der Nähe befinden.

Falls sich ein Gerät (z. B. ein Mikrowellenofen) mit der gleichen Frequenzbandbreite wie der Wireless Router in der Nähe befindet, kann es Störungen verursachen. Platzieren Sie den Drucker so weit wie möglich von Störquellen entfernt.

**Test 9** Vergewissern Sie sich, dass bereits 5 Geräte verbunden sind.

Im Modus für direkte Verbindungen können maximal 5 Geräte gleichzeitig verbunden werden.

## **Probleme beim Drucken**

- **Druckvorgang lässt sich nicht starten**
- **Papierstaus**
- **Druckergebnisse sind nicht zufrieden stellend**
- **Keine Tinte wird ausgegeben**
- **Papier wird nicht richtig zugeführt/Fehler „Kein Papier“ wird angezeigt**
- **Der Druckvorgang wird angehalten**
- **Drucken mit AirPrint nicht möglich**
- **Papier wird nicht von der im Druckertreiber angegebenen Papierzufuhr zugeführt (Windows)**





## Druckvorgang lässt sich nicht starten

---



**Test 1** Stellen Sie sicher, dass der Drucker fest verbunden ist, und drücken Sie die **EIN (ON)**-Taste, um den Drucker einzuschalten.

Während der Initialisierung des Druckers blinkt die **POWER**-Anzeige. Warten Sie, bis die **POWER**-Anzeige nicht mehr blinkt, sondern leuchtet.

### »» Hinweis

- Wenn Sie große Datenmengen wie z. B. Fotos oder andere Grafiken drucken, wird der Druckauftrag möglicherweise erst mit einiger Verzögerung gestartet. Die **POWER**-Anzeige blinkt, während der Computer Daten verarbeitet und an den Drucker sendet. Warten Sie, bis der Druckvorgang gestartet wird.

**Test 2** Wenn der Drucker längere Zeit ausgeschaltet war, kann es länger dauern, bis der Druck startet.

Warten Sie, bis der Druckvorgang gestartet wird.

**Test 3** Stellen Sie sicher, dass der Drucker richtig an den Computer angeschlossen ist.

Vergewissern Sie sich bei Verwendung eines USB-Kabels, dass dieses fest an Drucker und Computer angeschlossen ist. Wenn das USB-Kabel sicher angeschlossen ist, prüfen Sie die folgenden Punkte:

- Wenn Sie ein Verteilergerät wie einen USB-Hub verwenden, trennen Sie dieses, schließen den Drucker direkt an den Computer an und drucken erneut. Wird der Druckvorgang normal gestartet, besteht ein Problem mit dem Verteilergerät. Wenden Sie sich an den Hersteller des Verteilergeräts.
- Es besteht auch die Möglichkeit, dass das Problem durch das USB-Kabel verursacht wird. Tauschen Sie das USB-Kabel aus, und wiederholen Sie den Druckvorgang.

Wenn Sie den Drucker über ein LAN verwenden, stellen Sie sicher, dass der Drucker über ein LAN-Kabel mit dem Netzwerk verbunden und richtig für den Netzwerkbetrieb konfiguriert ist.

**Test 4** Ist die direkte Verbindung aktiviert?

Um in einem anderen Modus als über die direkte Verbindung zu drucken, müssen Sie die direkte Verbindung zuerst beenden.

[■ Verwenden des Druckers über direkte Verbindung](#)

**Test 5** Vergewissern Sie sich, dass die Papiereinstellungen mit den für das hintere Fach eingestellten Informationen übereinstimmen.

Stimmen die Papiereinstellungen und die Informationen für das hintere Fach nicht überein, erscheint auf der LCD-Anzeige eine Fehlermeldung. Befolgen Sie die Anweisungen auf der LCD-Anzeige, um das Problem zu lösen.

[■ Papiereinstellungen](#)

## »» Hinweis

- Sie können auswählen, ob die Meldung, durch die ein Fehldruck vermieden wird, angezeigt wird.
  - Um die Einstellung für die Anzeige der Meldung beim Drucken über das Bedienfeld am Drucker zu ändern, gehen Sie wie folgt vor:
    - [PapierEinstellungen](#)
  - Um die Einstellung für die Anzeige der Meldung beim Drucken über den Treiber zu ändern, gehen Sie wie folgt vor:
    - [Ändern des Betriebsmodus des Druckers \(Windows\)](#)
    - [Ändern des Betriebsmodus des Druckers \(Mac OS\)](#)

**Test 6** Wenn Sie von einem Computer aus drucken, löschen Sie nicht benötigte Druckaufträge.

- Für Windows:
  - [Löschen nicht benötigter Druckaufträge](#)
- Für Mac OS:
  - [Löschen nicht benötigter Druckaufträge](#)

**Test 7** Ist die Abdeckung für den Einzugsschacht geschlossen?

Falls die Abdeckung für den Einzugsschacht geöffnet ist, schließen Sie diese langsam und drücken **OK**.

**Test 8** Befindet sich das Fach für die manuelle Zufuhr in der Papierzufuhrposition?

Befindet sich das Fach für die manuelle Zufuhr in der Position zur Papierstaubeseitigung, bringen Sie das Fach wieder in die Papierzufuhrposition und drücken am Drucker **OK**.

**Test 9** Ist die Abdeckung für den Tintenbehälter geschlossen?

Falls die Abdeckung für den Tintenbehälter beim Drucken geöffnet ist, schließen Sie diese.

**Test 10** Stimmt die Einstellung für das Seitenformat mit dem Format des in den Drucker eingelegten Papiers überein?

- Für Windows:

Drücken Sie am Drucker **OK**, um den Fehler zu löschen. Überprüfen Sie im Druckertreiber auf der Registerkarte **Seite einrichten (Page Setup)** die Einstellung **Seitenformat (Page Size)**, legen Sie Papier des in der Einstellung festgelegten Formats ein, und drucken Sie erneut.

Deaktivieren Sie die Druckertreibereinstellung zur Erkennung der Papierbreite am Drucker.

Um den Drucker so einzustellen, dass die Papierbreite nicht erkannt wird, öffnen Sie das Setup-Fenster des Druckertreibers, aktivieren auf der Registerkarte **Wartung (Maintenance)** unter **Benutzerdefinierte Einstellungen (Custom Settings)** das Kontrollkästchen **Papierbreitenerkennung beim Drucken v. Computer deaktivieren (Disable paper width detection when printing from computer)** und klicken dann auf **OK**.

Wie Sie das Einrichtungsfenster des Druckertreibers öffnen können, erfahren Sie unter Öffnen des Druckertreiber-Setup-Fensters.

\* Deaktivieren Sie das Kontrollkästchen **Papierbreitenerkennung beim Drucken v. Computer deaktivieren (Disable paper width detection when printing from computer)** erneut, nachdem der Druckvorgang abgeschlossen ist, und klicken Sie dann auf **OK**.

- Für Mac OS:

Drücken Sie am Drucker **OK**, um den Fehler zu löschen. Überprüfen Sie anschließend die Einstellung **Papierformat (Paper Size)** im Dialogfeld Seite einrichten, und legen Sie Papier der in der Einstellung festgelegten Größe ein. Drucken Sie anschließend erneut.

Deaktivieren Sie die Einstellung zur Erkennung der Papierbreite im Drucker mithilfe des Canon IJ Printer Utility.

Um den Drucker so einzustellen, dass die Papierbreite nicht erkannt wird, öffnen Sie Canon IJ Printer Utility, wählen im Popupmenü **Benutzerdefinierte Einstellungen (Custom Settings)** aus, aktivieren das Kontrollkästchen **Papierbreitenerkennung beim Drucken v. Computer deaktivieren (Disable paper width detection when printing from computer)** und klicken dann auf **Übernehmen (Apply)**.

Wie Sie das Canon IJ Printer Utility öffnen können, erfahren Sie unter [Öffnen des Canon IJ Printer Utility](#).

\* Deaktivieren Sie das Kontrollkästchen **Papierbreitenerkennung beim Drucken v. Computer deaktivieren (Disable paper width detection when printing from computer)** erneut, nachdem der Druckvorgang abgeschlossen ist, und klicken Sie dann auf **Übernehmen (Apply)**.

### Test 11 Sind Medientyp und Papierformat im Druckertreiber korrekt angegeben?

Wenn der Medientyp im Druckertreiber als **Fotopapier Pro Premium Matt (Photo Paper Pro Premium Matte)** oder **Fotopapier Matt (Matte Photo Paper)** eingestellt ist, geben Sie eins der folgenden Papierformate mit breitem Rand an.

- **A4 (Rand 25) (A4 (Margin 25))**
- **Letter (Rand 25) (Letter (Margin 25))/US Brief (Rand 25) (US Letter (Margin 25))**
- **A3 (Rand 25) (A3 (Margin 25))**
- **A3+ (Rand 25) (A3+ (Margin 25))**
- **A2 (Rand 25) (A2 (Margin 25))**
- **17x22 (Rand 25) (17"x22" (Margin 25))/C (Rand 25) (C (Margin 25))**

### »» Wichtig

- Wenn Sie die Regelung für den Sicherheitsrand mithilfe folgender Methode außer Kraft setzen, können Sie auf einem normalen Papierformat drucken.

- Für Windows:

Klicken Sie auf **Druckoptionen (Print Options)** auf der Registerkarte **Seite einrichten (Page Setup)** des Druckertreibers. Aktivieren Sie dann im angezeigten Dialogfenster das Kontrollkästchen **Vorgegebenen Sicherheitsrand für Papierformat ignorieren (Cancel the safety margin regulation for paper size)**.

- Für Mac OS:

Aktivieren Sie das Kontrollkästchen **Vorgegebenen Rand ign (Cancel Margin Regulation)** unter **Det. Papiereinst. (Paper Detailed Settings)** des Druckdialogs.

Wenn Sie auf normalem Papierformat drucken, können Umstände wie Papierabrieb je nach Umgebung Papierverschmutzungen oder eine Verschlechterung der Druckqualität verursachen. Wir empfehlen Ihnen, auf einem Papierformat zu drucken, das über breite Ränder verfügt.

### Test 12 Ist der Druckertreiber Ihres Druckers beim Drucken ausgewählt?

Wenn Sie einen Druckertreiber für einen anderen Drucker verwenden, kann der Drucker den Druckvorgang nicht korrekt ausführen.

- Für Windows:

Vergewissern Sie sich, dass "Canon XXX series" (wobei "XXX" für den Namen Ihres Druckers steht) im Druckdialogfenster ausgewählt ist.

### »» Hinweis

- Wählen Sie **Als Standarddrucker festlegen (Set as Default Printer)**, um den Drucker als Standarddrucker festzulegen.

- Für Mac OS:

Vergewissern Sie sich, dass der Name Ihres Druckers im Druckdialog unter **Drucker (Printer)** ausgewählt ist.

### »» Hinweis

- Wählen Sie den Drucker unter **Standarddrucker (Default printer)** aus, um den Drucker als Standarddrucker festzulegen.

## Test 13 Geben Sie den richtigen Druckeranschluss an. (Windows)

Stellen Sie sicher, dass der korrekte Druckeranschluss eingerichtet ist.

1. Melden Sie sich mit Administratorrechten an einem Benutzerkonto an.
2. Nehmen Sie die folgenden Einstellungen vor:
  - Wählen Sie unter Windows 8.1 oder Windows 8 **Systemsteuerung (Control Panel)** aus dem Charm **Einstellungen (Settings)** unter **Desktop > Hardware und Sound (Hardware and Sound) > Geräte und Drucker (Devices and Printers)** aus.
  - Wählen Sie unter Windows 7 **Geräte und Drucker (Devices and Printers)** aus dem **Start**-Menü.
  - Wählen Sie unter Windows Vista das **Start**-Menü **> Systemsteuerung (Control Panel) > Hardware und Sound (Hardware and Sound) > Drucker (Printers)**.
3. Öffnen Sie die Druckertreibereigenschaften.
  - Rechtsklicken Sie unter Windows 8.1, Windows 8 oder Windows 7 auf das Symbol "Canon XXX series" (wobei "XXX" der Name Ihres Druckers ist), und wählen Sie dann **Druckereigenschaften (Printer properties)** aus.
  - Rechtsklicken Sie unter Windows Vista auf das Symbol "Canon XXX series" (wobei "XXX" der Name Ihres Druckers ist), und wählen Sie dann **Eigenschaften (Properties)** aus.
4. Klicken Sie auf die Registerkarte **Anschlüsse (Ports)**, um die Anschlusseinstellungen zu überprüfen.

Überprüfen Sie, ob in der Spalte **Drucker (Printer)** für **Auf folgenden Anschlüssen drucken (Print to the following port(s))** der Anschluss „USBnnn“ (wobei „n“ für eine Nummer steht) ausgewählt ist, der mit „Canon XXX series“ angezeigt wird.

  - Falls die Einstellung falsch ist:

Installieren Sie den Druckertreiber erneut von der Installations-CD-ROM oder über die Canon-Website.
  - Der Druckvorgang startet nicht, obwohl der Drucker über ein USB-Kabel mit dem Computer verbunden ist und der Anschluss "USBnnn" ausgewählt ist:

Wählen Sie unter Windows 8.1 oder Windows 8 die Option **My Printer** im **Start**-Bildschirm aus, um **My Printer** zu starten. Wenn **My Printer** im **Start**-Bildschirm nicht angezeigt wird, wählen Sie den Charm **Suchen (Search)**, und suchen Sie dann nach „**My Printer**“.

Geben Sie den richtigen Druckeranschluss unter **Diagnose und Reparatur (Diagnose and Repair Printer)** an. Legen Sie entsprechend den Anweisungen auf dem Bildschirm den richtigen Druckeranschluss fest, und wählen Sie dann den Namen Ihres Druckers aus.

Klicken Sie unter Windows 7 oder Windows Vista auf **Start** und wählen Sie **Alle Programme (All programs)**, **Canon Utilities**, **Canon My Printer**, **Canon My Printer** und anschließend **Diagnose und Reparatur (Diagnose and Repair Printer)** aus. Legen Sie entsprechend den Anweisungen auf dem Bildschirm den richtigen Druckeranschluss fest, und wählen Sie dann den Namen Ihres Druckers aus.

Falls sich das Problem nicht beheben lässt, installieren Sie den Druckertreiber erneut von der Installations-CD-ROM oder über die Canon-Website.

#### Test 14 Ist die Menge der Druckdaten äußerst groß? (Windows)

Klicken Sie auf **Druckoptionen (Print Options)** auf der Registerkarte **Seite einrichten (Page Setup)** des Druckertreibers. Stellen Sie anschließend sicher, dass in dem angezeigten Dialogfeld **Vermeiden von Druckdatenverlust (Prevention of Print Data Loss)** auf **Ein (Schwach) (On (Weak))** festgelegt ist.

Wenn der Druckvorgang nicht startet, obwohl die Option **Vermeiden von Druckdatenverlust (Prevention of Print Data Loss)** auf **Ein (Schwach) (On (Weak))** gestellt ist, stellen Sie diese auf **Ein (Stark) (On (Strong))**, und drucken Sie erneut.

\* Dadurch wird möglicherweise die Druckqualität verringert.

#### Test 15 Starten Sie den Computer neu, wenn Sie über den Computer drucken.



## Papierstaus



Bei einem Papierstau wird automatisch eine Meldung zur Fehlersuche ausgegeben. Führen Sie die in der Meldung beschriebenen Schritte aus.

- **Wenn ein Supportcode und eine Meldung auf dem Computerbildschirm angezeigt werden:**

- Für Windows:

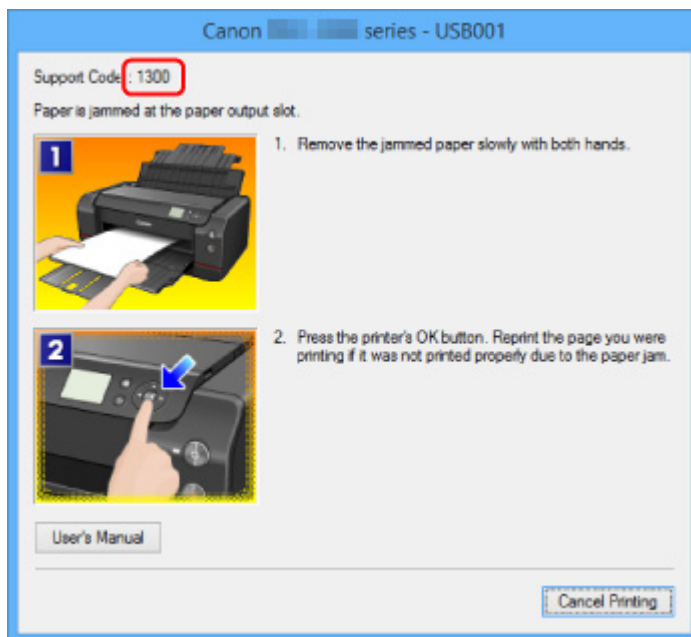

- Für Mac OS:

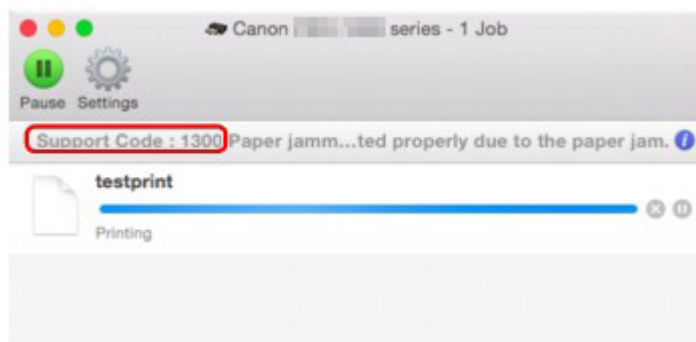

\* Der Bildschirm variiert je nach verwendetem Betriebssystem.

- Wenn ein Supportcode und eine Meldung auf dem LCD angezeigt werden:

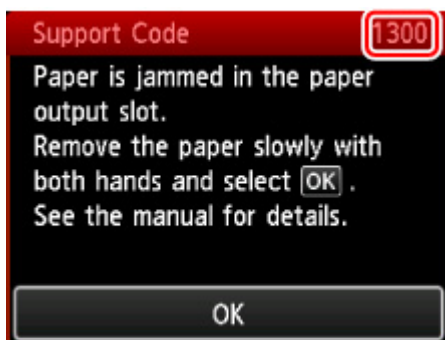

Weitere Informationen zum Entfernen von Papierstaus finden Sie unter [Supportcodeliste für Fehler \(Bei Papierstau\)](#).

### »» Hinweis

- Sie können auch nach Einzelheiten zur Behebung der von dem Supportcode angezeigten Fehler suchen.

■ [Suchen](#)



## Druckergebnisse sind nicht zufrieden stellend



Wenn das Druckergebnis aufgrund von weißen Streifen, versetzten Linien oder ungleichmäßiger Farbgebung nicht zufrieden stellend ist, überprüfen Sie zuerst die Einstellungen für Papier und Druckqualität.

### Test 1 Stimmen die Einstellungen für das Seitenformat und den Medientyp mit der Größe und dem Typ des eingelegten Papiers überein?

Wenn diese Einstellungen nicht übereinstimmen, kann nicht das gewünschte Ergebnis erzielt werden.

Wenn Sie ein Foto oder eine Abbildung drucken, kann eine falsche Papiertypeneinstellung die Qualität des Ausdrucks verschlechtern.

Beim Drucken mit einer falschen Papiertypeneinstellung kann außerdem die Druckoberfläche verkratzt werden.

Beim randlosen Druck kann je nach Kombination aus eingestelltem Papiertyp und eingelegtem Papier eine ungleichmäßige Farbgebung auftreten.

Die Methode zur Überprüfung der Papier- und Druckqualitätseinstellungen richtet sich danach, für welche Aufgaben Sie den Drucker einsetzen.

Drucken von einem PictBridge-kompatiblen (WLAN) Gerät	Prüfen Sie die Einstellungen auf Ihrem PictBridge-kompatiblen (WLAN) Gerät. <a href="#">PictBridge (WLAN-)Druckeinstellungen</a> Prüfen Sie die Einstellungen über das Bedienfeld. <a href="#">PictBridge-Einstellungen</a>
Drucken über Ihren Computer	Prüfen Sie die Einstellungen, die den Druckertreiber verwenden. <a href="#">Drucken mit einfacher Installation</a>

### Test 2 Stellen Sie sicher, dass die richtige Druckqualität eingestellt ist (vgl. die Tabelle oben).

Wählen Sie eine für das Papier und das zu druckende Bild geeignete Druckqualität aus. Wenn der Ausdruck verschwommen ist oder ungleichmäßige Farben aufweist, erhöhen Sie die Einstellung für die Druckqualität, und starten Sie den Druckvorgang erneut.

#### Hinweis

- Beim Drucken von einem PictBridge-kompatiblen (WLAN) Gerät müssen Sie die Druckqualität über das Bedienfeld festlegen.  
Diese Einstellung kann nicht am PictBridge-kompatiblen (WLAN) Gerät vorgenommen werden.

### Test 3 Stellen Sie bei Verwendung von WLAN sicher, dass die Funkwellenübertragung einwandfrei funktioniert.

- Überprüfen des Status des Drahtlosnetzwerks



Wenn die Funkwellenübertragung schlecht ist, kann dies die Druckergebnisse beeinträchtigen oder die Druckgeschwindigkeit herabsetzen. Drucken Sie erneut, wenn sich die Funkwellenübertragung verbessert. Falls das Problem auch nach verbesserter Funkwellenübertragung weiterhin besteht, verwenden Sie den Drucker über USB oder drahtgebundenes LAN.

**Test 4** Wenn das Problem nicht behoben werden kann, suchen Sie nach anderen Ursachen.

Weitere Informationen finden Sie in den Abschnitten unten:

- [Der Druck kann nicht abgeschlossen werden](#)
- [Das Papier ist leer/Unschärfer Druck/Farben sind falsch/Weiße Streifen](#)
- [Linien sind schief](#)
- [Zeilen sind unvollständig oder fehlen \(Windows\)](#)
- [Bilder sind unvollständig oder fehlen \(Windows\)](#)
- [Tintenflecken/Papierwellung](#)
- [Papier ist verschmutzt/Bedruckte Oberfläche ist verkratzt](#)
- [Rückseite des Papiers ist verschmutzt](#)
- [Vertikale Linie neben dem Bild](#)
- [Farben sind ungleichmäßig oder weisen Streifen auf](#)
- [Kleine Tintenpunkte befinden sich am Papierrand](#)
- [Farben werden ungenau gedruckt](#)
- [Dokumente werden einfarbig gedruckt](#)



## Der Druck kann nicht abgeschlossen werden

---



**Test 1** Wählen Sie die Einstellung aus, die das Komprimieren der Druckdaten nicht zulässt. (Windows)

Wenn Sie die Einstellung zum Verhindern der Komprimierung von Druckdaten mit der verwendeten Anwendungssoftware aktivieren, wird das Druckergebnis möglicherweise verbessert.

Klicken Sie auf **Druckoptionen (Print Options)** auf der Registerkarte **Seite einrichten (Page Setup)** des Druckertreibers. Aktivieren Sie das Kontrollkästchen **Anwendungssoftware zum Komprimieren von Druckdaten nicht zulassen (Do not allow application software to compress print data)**, und klicken Sie anschließend auf **OK**.

\* Deaktivieren Sie das Kontrollkästchen nach Abschluss des Druckvorgangs.

**Test 2** Ist die Menge der Druckdaten äußerst groß? (Windows)

Klicken Sie auf **Druckoptionen (Print Options)** auf der Registerkarte **Seite einrichten (Page Setup)** des Druckertreibers. Stellen Sie anschließend sicher, dass in dem angezeigten Dialogfeld **Vermeiden von Druckdatenverlust (Prevention of Print Data Loss)** auf **Ein (Schwach) (On (Weak))** festgelegt ist.

Wenn der Druckvorgang nicht startet, obwohl die Option **Vermeiden von Druckdatenverlust (Prevention of Print Data Loss)** auf **Ein (Schwach) (On (Weak))** gestellt ist, stellen Sie diese auf **Ein (Stark) (On (Strong))**, und drucken Sie erneut.

\* Dadurch wird möglicherweise die Druckqualität verringert.

**Test 3** Möglicherweise reicht der Speicherplatz Ihrer Festplatte nicht zum Speichern des Auftrags aus.

Löschen Sie nicht benötigte Dateien, um mehr Speicherplatz freizugeben.



## Das Papier ist leer/Unscharfer Druck/Farben sind falsch/Weiße Streifen

❖ Das Papier ist leer



❖ Unscharfer Druck

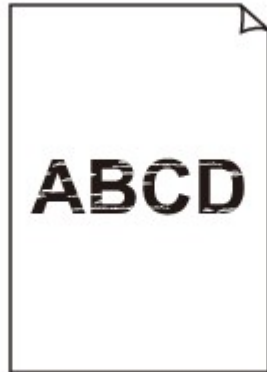

❖ Farben sind falsch



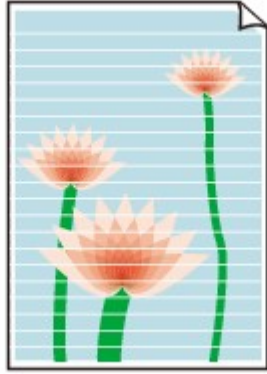

## A

**Test 1** Prüfen Sie die Einstellungen für Papier und Druckqualität.

 [Druckergebnisse sind nicht zufrieden stellend](#)

**Test 2** Überprüfen Sie die Tintenpatronen. Tauschen Sie leere Tintenpatronen aus.

 [Ersetzen der Tinte](#)

**Test 3** Drucken Sie das Düsentestmuster, und führen Sie sämtliche erforderlichen Wartungsmaßnahmen wie die Druckkopfreinigung durch.

Anhand des Düsentestmusters können Sie überprüfen, ob die Tinte von den Düsen des Druckkopfs ordnungsgemäß abgegeben wird.

Details zum Drucken des Düsentestmusters, zur Druckkopfreinigung, zur Intensivreinigung des Druckkopfs und zur Systemreinigung finden Sie unter [Wartungsverfahren](#).

- Falls das Düsentestmuster nicht ordnungsgemäß gedruckt wird:

Überprüfen Sie, ob die Tintenpatrone der betreffenden Farbe leer ist.

Wenn der Tintenbehälter nicht leer ist, führen Sie eine Druckkopfreinigung durch, und versuchen Sie erneut, das Düsentestmuster zu drucken.

- Wenn das Problem nach zweimaliger Druckkopfreinigung weiterhin besteht:

Führen Sie eine Intensivreinigung des Druckkopfs durch.

- Wenn das Problem nach Intensivreinigung des Druckkopfs weiterhin besteht:

Führen Sie eine manuelle Systemreinigung aus.

Wenn das Problem nach der manuellen Systemreinigung nicht behoben ist, führen Sie nach 24 Stunden eine Intensivreinigung des Druckkopfs durch. Wenn das Problem immer noch nicht behoben ist, ist der Druckkopf möglicherweise beschädigt. Wenden Sie sich an ein Canon-Servicecenter in Ihrer Nähe, um eine Reparatur zu beantragen.

### **Hinweis**

- Wenn Sie den Drucker in höheren Lagen verwenden, kann das Druckergebnis durch die Einwirkung des Luftdrucks in regelmäßigen Zeitabständen (ca. alle 2 bis 3 Monate) verschwommen sein oder Streifen aufweisen. Um verschwommene Bereiche und Streifen zu vermeiden, stellen Sie den **Intervall der Systemreinigung (System cleaning frequency)** über das Bedienfeld des Druckers auf **Kurz (Short)**.

Bei der Systemreinigung wird viel Tinte verbraucht. Legen Sie die **Intervall der Systemreinigung (System cleaning frequency)** nur bei Bedarf auf **Kurz (Short)** fest.

**Test 4** Bei Verwendung eines Papiers mit nur einer bedruckbaren Seite muss das Papier mit der bedruckbaren Seite nach oben eingelegt werden.

Wenn die falsche Seite eines derartigen Papiers bedruckt wird, kann das Druckergebnis unscharf oder von verminderter Qualität sein.

Ausführliche Informationen dazu, welche Seite bedruckbar ist, finden Sie in den mit dem Papier gelieferten Anweisungen.



## Linien sind schief



**Test 1** Prüfen Sie die Einstellungen für Papier und Druckqualität.

■ [Druckergebnisse sind nicht zufrieden stellend](#)

**Test 2** Führen Sie die Druckkopfausrichtung durch.

Wenn Linien versetzt gedruckt werden oder der Ausdruck aus anderen Gründen nicht zufrieden stellend ist, muss der Druckkopf ausgerichtet werden.

■ [Ausrichten des Druckkopfs](#)

### »» Hinweis

- Wenn das Problem nach der Druckkopfausrichtung nicht behoben ist, führen Sie eine manuelle Druckkopfausrichtung aus. Weitere Informationen finden Sie unter [Manuelles Ausrichten des Druckkopfs](#).

**Test 3** Erhöhen Sie die Druckqualität, und wiederholen Sie den Druckvorgang.

Möglicherweise kann das Druckergebnis auch durch eine Erhöhung der Druckqualität im Druckertreiber verbessert werden.



## Zeilen sind unvollständig oder fehlen (Windows)

---



**Test 1** Wird die Funktion zum Seitenlayoutdruck oder die Heftrandfunktion verwendet?

Wird die Funktion „Seitenlayoutdruck“ oder die Heftrandfunktion verwendet, werden dünne Linien möglicherweise nicht gedruckt. Versuchen Sie, die Linien im Dokument dicker zu machen.

**Test 2** Ist die Menge der Druckdaten äußerst groß?

Klicken Sie auf **Druckoptionen (Print Options)** auf der Registerkarte **Seite einrichten (Page Setup)** des Druckertreibers. Stellen Sie anschließend sicher, dass in dem angezeigten Dialogfeld **Vermeiden von Druckdatenverlust (Prevention of Print Data Loss)** auf **Ein (Schwach) (On (Weak))** festgelegt ist.

Wenn der Druckvorgang nicht startet, obwohl die Option **Vermeiden von Druckdatenverlust (Prevention of Print Data Loss)** auf **Ein (Schwach) (On (Weak))** gestellt ist, stellen Sie diese auf **Ein (Stark) (On (Strong))**, und drucken Sie erneut.

\* Dadurch wird möglicherweise die Druckqualität verringert.



## Bilder sind unvollständig oder fehlen (Windows)

---



**Test 1** Wählen Sie die Einstellung aus, die das Komprimieren der Druckdaten nicht zulässt (Windows).

Wenn Sie die Einstellung zum Verhindern der Komprimierung von Druckdaten mit der verwendeten Anwendungssoftware aktivieren, wird das Druckergebnis möglicherweise verbessert.

Klicken Sie auf **Druckoptionen (Print Options)** auf der Registerkarte **Seite einrichten (Page Setup)** des Druckertreibers. Aktivieren Sie das Kontrollkästchen **Anwendungssoftware zum Komprimieren von Druckdaten nicht zulassen (Do not allow application software to compress print data)**, und klicken Sie anschließend auf **OK**.

\* Deaktivieren Sie das Kontrollkästchen nach Abschluss des Druckvorgangs.

**Test 2** Ist die Menge der Druckdaten äußerst groß?

Klicken Sie auf **Druckoptionen (Print Options)** auf der Registerkarte **Seite einrichten (Page Setup)** des Druckertreibers. Stellen Sie anschließend sicher, dass in dem angezeigten Dialogfeld **Vermeiden von Druckdatenverlust (Prevention of Print Data Loss)** auf **Ein (Schwach) (On (Weak))** festgelegt ist.

Wenn der Druckvorgang nicht startet, obwohl die Option **Vermeiden von Druckdatenverlust (Prevention of Print Data Loss)** auf **Ein (Schwach) (On (Weak))** gestellt ist, stellen Sie diese auf **Ein (Stark) (On (Strong))**, und drucken Sie erneut.

\* Dadurch wird möglicherweise die Druckqualität verringert.





## Tintenflecken/Papierwellung

### Tintenflecken



### Papierwellung



**Test 1** Prüfen Sie die Einstellungen für Papier und Druckqualität.

■ [Druckergebnisse sind nicht zufrieden stellend](#)

**Test 2** Verwenden Sie zum Drucken von Fotos Fotopapier.

Zum Drucken von Daten mit hoher Farbsättigung, wie Fotos oder Bilder mit dunklen Farben, empfehlen wir die Verwendung von Fotoglanzpapier Plus II oder einem anderen Spezialpapier von Canon.

■ [Verwendbare Medientypen](#)



## Papier ist verschmutzt / Bedruckte Oberfläche ist verkratzt

### Papier ist verschmutzt

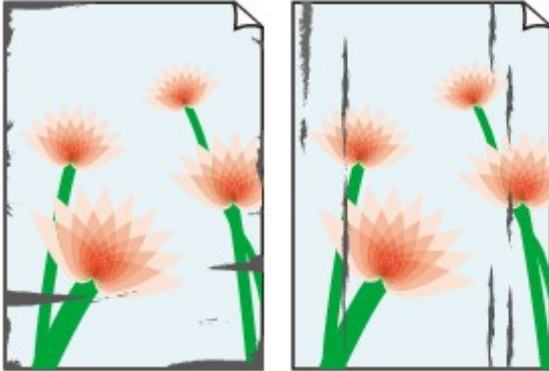

Verschmutzte Ränder

Verschmutzte Oberfläche



### Bedruckte Oberfläche ist verkratzt



**Test 1** Prüfen Sie die Einstellungen für Papier und Druckqualität.

 [Druckergebnisse sind nicht zufrieden stellend](#)

**Test 2** Prüfen Sie den Papiertyp.

- Stellen Sie sicher, dass Sie das für Ihren Druckauftrag geeignete Papier verwenden.

 [Verwendbare Medientypen](#)

- Verwenden Sie für den randlosen Druck nur das dafür geeignete Papier.

Falls das verwendete Papier nicht für den randlosen Druck geeignet ist, wird möglicherweise die Druckqualität an den oberen und unteren Kanten des Papiers verringert.

 [Druckbereich](#)

**Test 3** Beseitigen Sie Wellungen, bevor Sie das Papier einlegen.

Wenn Sie Photo Papier Plus Seiden-Glanz verwenden, legen Sie das Papier ggf. gewellt ein. Wenn Sie das Papier in der Gegenrichtung aufrollen, um es zu glätten, kann dies Risse auf der Papieroberfläche verursachen, die die Druckqualität beeinträchtigen.

Legen Sie nicht verwendetes Papier zurück in das Paket, und bewahren Sie es auf einer ebenen Oberfläche auf.

- **Normalpapier**

Drehen Sie das Papier um, und legen Sie es zum Bedrucken anders herum ein.

Ist das Papier über einen längeren Zeitraum im hinteren Fach eingelegt, kann es sich wellen. Legen Sie das Papier in diesem Fall mit der anderen Seite nach oben ein. Dadurch wird das Problem möglicherweise behoben.

### • Andere Papierarten

Wenn die Wellung des Papiers an den Ecken mehr als 3 mm / 0,1 Zoll (A) in der Höhe beträgt, kann das Papier möglicherweise verschmutzt oder nicht korrekt eingezogen werden. Befolgen Sie die nachstehenden Anweisungen, um die Wellung des Papiers zu korrigieren.



1. Rollen Sie das Papier wie unten dargestellt in die der Wellung entgegengesetzte Richtung.



2. Prüfen Sie, ob das Papier nun eben ist.

Wir empfehlen, das auf diese Weise geglättete Papier blattweise zu bedrucken.

### »» Hinweis

- Je nach Papierart wird das Papier möglicherweise verschmutzt, oder es wird möglicherweise nicht richtig eingezogen, auch wenn es nicht nach innen gewellt ist. Gehen Sie wie nachfolgend beschrieben, um das Papier vor dem Drucken auf eine Wellung von weniger als 3 mm / 0,1 Zoll (B) in der Höhe nach außen zu biegen. Dadurch wird möglicherweise das Druckergebnis verbessert.

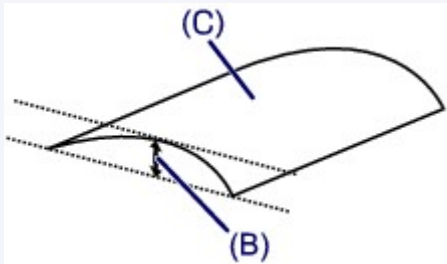

(C) Zu bedruckende Seite

Wir empfehlen, das auf diese Weise geglättete Papier blattweise einzuführen.

### Test 4 Stellen Sie den Drucker so ein, dass Papierabrieb verhindert wird.

Durch Festlegen der Einstellung zum Verhindern von Papierabrieb wird der Abstand zwischen Druckkopf und Papier vergrößert. Wenn die Druckoberfläche auch bei korrekt eingestelltem Medientyp Abrieb aufweist, aktivieren Sie die Einstellung zum Verhindern von Papierabrieb über das Bedienfeld am Drucker.

\* Machen Sie diese Einstellung nach dem Abschluss des Druckvorgangs rückgängig. Andernfalls wird sie auch für weitere Druckvorgänge verwendet.

Drücken Sie die Taste **HOME**, wählen Sie **Verschiedene Einstellungen (Various settings)**, **Geräteeinstellungen (Device settings)** und **Druckeinstellungen (Print settings)** aus, und stellen Sie dann **Papierabrieb verhindern (Prevent paper abrasion)** auf **EIN (ON)**.

■ [Ändern von Einstellungen vom Bedienfeld aus](#)

### Test 5 Geben Sie ein Papierformat mit einem Rand von 25 mm an.

Wenn die obere Kante der Druckoberfläche verkratzt oder verschmutzt wurde, drucken Sie auf einem Papierformat mit breiteren Rändern (25 mm).

Wenn Sie auf Fotopapier Pro Premium Matt PM-101 oder Fotopapier Matt MP-101 drucken, empfehlen wir Ihnen, auf Papierformat mit einem Rand von 25 mm oder auf 10 x 15 cm (4 x 6 Zoll) zu drucken.

#### Test 6 Drucken Sie nicht außerhalb des empfohlenen Druckbereichs.

Beim Drucken außerhalb des empfohlenen Druckbereichs des Papiers kann die untere Kante des Papiers durch Tinte verschmutzt werden.

Passen Sie mit der Anwendungssoftware die Größe des Dokuments an.

[Druckbereich](#)

#### Test 7 Ist die Papiereinzugwalze verschmutzt?

Reinigen Sie die Papiereinzugwalze.

[Reinigen der Papiereinzugwalze](#)

#### »» Hinweis

- Führen Sie die Reinigung der Papiereinzugwalze nur dann durch, wenn diese wirklich notwendig ist, da sich die Papiereinzugwalze beim Reinigen abnutzt.

#### Test 8 Ist das Innere des Druckers verschmutzt?

Beim Duplexdruck wird das Innere des Druckers möglicherweise durch Tinte verschmutzt.

Führen Sie die Bodenplattenreinigung durch, um das Innere des Druckers zu reinigen.

[Reinigen der Druckerinnenseite \(Bodenplattenreinigung\)](#)

#### »» Hinweis

- Um eine Verschmutzung des Druckerinnenraums zu vermeiden, stellen Sie das richtige Papierformat ein.

#### Test 9 Erhöhen Sie die Druckpause.

Durch eine längere Druckpause kann die bedruckte Oberfläche trocknen, wodurch ein Verschmieren und Verkratzen des Papiers verhindert wird.

Drücken Sie die Taste **HOME**, wählen Sie **Verschiedene Einstellungen (Various settings)**, **Geräteeinstellungen (Device settings)** und **Erweiterte Papiereinstellungen (Advanced paper settings)** aus. Wählen Sie einen Medientyp und dann **Pause zwischen den Seiten (Pause between pages)** aus, und legen Sie dann eine Einstellung für die Pause fest.

#### »» Hinweis

- Drücken Sie alternativ die Taste **HOME**, wählen Sie  und dann **Erweitert (Advanced)** auf dem Bildschirm **Papierinfo zu hinterem Fach (Rear tray paper information)** aus, um den Bildschirm **Pause zwischen den Seiten (Pause between pages)** anzuzeigen.



## Rückseite des Papiers ist verschmutzt

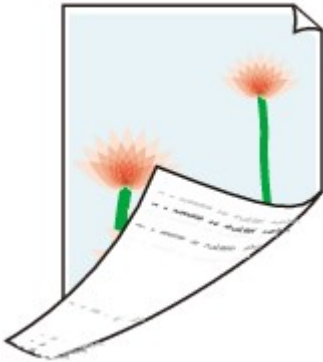

**Test 1** Prüfen Sie die Einstellungen für Papier und Druckqualität.

■ [Druckergebnisse sind nicht zufrieden stellend](#)

**Test 2** Führen Sie eine Bodenplattenreinigung durch, um das Innere des Druckers zu reinigen.

■ [Reinigen der Druckerinnenseite \(Bodenplattenreinigung\)](#)

### »» Hinweis

- Bei randlosem Druck, Duplexdruck oder übermäßigem Drucken kann der Innenraum des Druckers mit Tinte verschmutzt werden.



## Vertikale Linie neben dem Bild



**Test** Hat das eingelegte Papier das korrekte Format?

Wenn das Format des eingelegten Papiers größer ist als das festgelegte Format, werden die Ränder möglicherweise mit vertikalen Linien bedruckt. Bei der Reinigung wird eine kleine Menge Tinte ausgegeben.

Stellen Sie das Papierformat entsprechend dem eingelegten Papier ein.

**Druckergebnisse sind nicht zufrieden stellend**

### »» Hinweis

- Der Verlauf des vertikalen Linienmusters kann je nach Bilddaten oder Druckeinstellung variieren.
- Dieser Drucker führt automatische Reinigungsvorgänge aus, um stets saubere Ausdrücke zu gewährleisten.

Diese Tinte wird in der Regel im Tintenauffangbehälter gesammelt. Wenn das Format des eingelegten Papiers jedoch größer ist als das im Druckertreiber festgelegte Format, kann unter Umständen auch Tinte auf den äußeren Rand des Papiers abgegeben werden.



## Farben sind ungleichmäßig oder weisen Streifen auf

### ■ Farben sind ungleichmäßig



### ■ Farben sind streifig



**Test 1** Prüfen Sie die Einstellungen für Papier und Druckqualität.

■ [Druckergebnisse sind nicht zufrieden stellend](#)

**Test 2** Drucken Sie das Düsentestmuster, und führen Sie sämtliche erforderlichen Wartungsmaßnahmen wie die Druckkopfreinigung durch.

Anhand des Düsentestmusters können Sie überprüfen, ob die Tinte von den Düsen des Druckkopfs ordnungsgemäß abgegeben wird.

Details zum Drucken des Düsentestmusters, zur Druckkopfreinigung, zur Intensivreinigung des Druckkopfs und zur Systemreinigung finden Sie unter [Wartungsverfahren](#).

- Falls das Düsentestmuster nicht ordnungsgemäß gedruckt wird:

Überprüfen Sie, ob die Tintenpatrone der betreffenden Farbe leer ist.

Wenn der Tintenbehälter nicht leer ist, führen Sie eine Druckkopfreinigung durch, und versuchen Sie erneut, das Düsentestmuster zu drucken.

- Wenn das Problem nach zweimaliger Druckkopfreinigung weiterhin besteht:  
Führen Sie eine Intensivreinigung des Druckkopfs durch.
- Wenn das Problem nach Intensivreinigung des Druckkopfs weiterhin besteht:  
Führen Sie eine manuelle Systemreinigung aus.

Wenn das Problem nach der manuellen Systemreinigung nicht behoben ist, führen Sie nach 24 Stunden eine Intensivreinigung des Druckkopfs durch. Wenn das Problem immer noch nicht behoben ist, ist der Druckkopf möglicherweise beschädigt. Wenden Sie sich an ein Canon-Servicecenter in Ihrer Nähe, um eine Reparatur zu beantragen.

### »» Hinweis

- Wenn Sie den Drucker in höheren Lagen verwenden, kann das Druckergebnis durch die Einwirkung des Luftdrucks in regelmäßigen Zeitabständen (ca. alle 2 bis 3 Monate) verschwommen sein oder Streifen aufweisen. Um verschwommene Bereiche und Streifen zu vermeiden, stellen Sie den **Intervall der Systemreinigung (System cleaning frequency)** über das Bedienfeld des Druckers auf **Kurz (Short)**.

Bei der Systemreinigung wird viel Tinte verbraucht. Legen Sie die **Intervall der Systemreinigung (System cleaning frequency)** nur bei Bedarf auf **Kurz (Short)** fest.

**Test 3** Führen Sie die Druckkopfausrichtung durch.

### ■ Ausrichten des Druckkopfs

### »» Hinweis

- Wenn das Problem nach der Druckkopfausrichtung nicht behoben ist, führen Sie eine manuelle Druckkopfausrichtung aus. Weitere Informationen finden Sie unter [Manuelles Ausrichten des Druckkopfs](#).

**Test 4** Überprüfen Sie die Einstellung für den Transparentbeschichtungsbereich.

- Für Windows:

Wählen Sie auf der Registerkarte **Optionen (Main)** unter **Farbe/Intensität (Color/Intensity)** Option **Manuell (Manual)** aus, und klicken Sie dann auf **Einstellen... (Set...)**.

Eine Transparentbeschichtung kann sich je nach Bild unerwartet auf das Druckergebnis auswirken, wenn **Bereich mit transparenter Beschichtung (Clear Coating Area)** im Druckertreiber auf der Registerkarte **Transparente Beschichtung (Clear Coating)** auf **Autom. (Auto)** festgelegt ist.

Legen Sie **Bereich mit transparenter Beschichtung (Clear Coating Area)** in diesem Fall auf **Gesamt (Overall)** fest.

### ■ Ändern der Geräteeinstellungen zur transparenten Beschichtung

- Für Mac OS:

Eine Transparentbeschichtung kann sich je nach Bild unerwartet auf das Druckergebnis auswirken, wenn **Ber. m. transp. Besch. (Clear Coating Area)** im Druckdialogfeld unter **Det. Papiereinst. (Paper Detailed Settings)** auf **Autom. (Auto)** festgelegt ist.

Setzen Sie in diesem Fall die Option **Bereich mit transparenter Beschichtung (Clear Coating Area)** auf **Gesamt (Overall)**.

### ■ Ändern der Geräteeinstellungen zur transparenten Beschichtung





## Kleine Tintenpunkte befinden sich am Papierrand

---



**Test** Wird der Drucker in einer Umgebung mit zulässiger Temperatur und Luftfeuchtigkeit verwendet?

Wird der Drucker in einer Umgebung mit niedriger Temperatur und Luftfeuchtigkeit verwendet, werden aufgrund der statischen Elektrizität kleine Punkte auf den Papierrändern versprüht.

Für das Drucken auf Fotopapier sollte der Drucker in einer angemessenen Umgebung stehen. Weitere Details finden Sie unter [Umgehen mit Papier](#).



## Farben werden ungenau gedruckt

**Test 1** Passen Sie die Farben im Druckertreiber an.

- Für Windows:

Wählen Sie im Druckertreiber auf der Seite **Optionen (Main) Manuell (Manual)** für **Farbe/Intensität (Color/Intensity)** aus, und klicken Sie auf **Einstellen... (Set...)**. Passen Sie auf der Seite **Farbeinstellung (Color Adjustment)** die Farbe an.

- Für Mac OS:

Passen Sie im Druckdialog unter **Farboptionen (Color Options)** und **Transparente Beschichtung (Clear Coating)** die Farbe an.

**Test 2** Passen Sie die Farben auf Ihrem Computer oder Bildschirm an.

Informationen zur Anpassung der Farben finden Sie in den Bedienungsanleitungen des Computers und des Bildschirms.

**Test 3** Drucken Sie das Düsentestmuster, und führen Sie sämtliche erforderlichen Wartungsmaßnahmen wie die Druckkopfreinigung durch.

Anhand des Düsentestmusters können Sie überprüfen, ob die Tinte von den Düsen des Druckkopfs ordnungsgemäß abgegeben wird.

Details zum Drucken des Düsentestmusters, zur Druckkopfreinigung, zur Intensivreinigung des Druckkopfs und zur Systemreinigung finden Sie unter [Wartungsverfahren](#).

- Falls das Düsentestmuster nicht ordnungsgemäß gedruckt wird:

Überprüfen Sie, ob die Tintenpatrone der betreffenden Farbe leer ist.

Wenn der Tintenbehälter nicht leer ist, führen Sie eine Druckkopfreinigung durch, und versuchen Sie erneut, das Düsentestmuster zu drucken.

- Wenn das Problem nach zweimaliger Druckkopfreinigung weiterhin besteht:

Führen Sie eine Intensivreinigung des Druckkopfs durch.

- Wenn das Problem nach Intensivreinigung des Druckkopfs weiterhin besteht:

Führen Sie eine manuelle Systemreinigung aus.

Wenn das Problem nach der manuellen Systemreinigung nicht behoben ist, führen Sie nach 24 Stunden eine Intensivreinigung des Druckkopfs durch. Wenn das Problem immer noch nicht behoben ist, ist der Druckkopf möglicherweise beschädigt. Wenden Sie sich an ein Canon-Servicecenter in Ihrer Nähe, um eine Reparatur zu beantragen.

### »» Hinweis

- Wenn Sie den Drucker in höheren Lagen verwenden, kann das Druckergebnis durch die Einwirkung des Luftdrucks in regelmäßigen Zeitabständen (ca. alle 2 bis 3 Monate) verschwommen sein oder Streifen aufweisen. Um verschwommene Bereiche und Streifen zu vermeiden, stellen Sie den **Intervall der Systemreinigung (System cleaning frequency)** über das Bedienfeld des Druckers auf **Kurz (Short)**.

Bei der Systemreinigung wird viel Tinte verbraucht. Legen Sie die **Intervall der Systemreinigung (System cleaning frequency)** nur bei Bedarf auf **Kurz (Short)** fest.

#### Test 4 Führen Sie eine Farbkalibrierung durch.

Die Eigenschaften des Druckkopfs verändern sich bei wiederholter Verwendung nach und nach, sodass sich die Farben verändern können. Aufgrund individueller Abweichungen zwischen den Druckköpfen können leichte Unterschiede im Farbdruk auftreten, wenn der Druckkopf ersetzt wurde.

Führen Sie eine Farbkalibrierung aus, um die Farben zu korrigieren.

■ [Farkalibrierung über das Bedienfeld](#)

#### »» Hinweis

- Die Farbe kann sich sogar bei demselben Druckermodell leicht verändern, wenn Sie eine andere Version der Firmware oder des Druckertreibers verwenden oder wenn sie mit unterschiedlichen Einstellungen oder in einer anderen Druckumgebung drucken. Bereiten Sie die Druckumgebung vor, bevor Sie eine Farbkalibrierung durchführen.



## Dokumente werden einfarbig gedruckt

### Test 1 Ist im Druckertreiber einfarbiger Druck aktiviert?

- Für Windows:

Deaktivieren Sie auf der Seite **Optionen (Main)** des Druckertreibers das Kontrollkästchen **Schwarzweiß-Fotodruck (Black and White Photo Print)**.

- Für Mac OS:

Deaktivieren Sie im Druckdialog unter **Qualität und Medium (Quality & Media)** das Kontrollkästchen **Schwarzweiß-Fotodruck (Black and White Photo Print)**.

### Test 2 Drucken Sie das Düsentestmuster, und führen Sie sämtliche erforderlichen Wartungsmaßnahmen wie die Druckkopfreinigung durch.

Anhand des Düsentestmusters können Sie überprüfen, ob die Tinte von den Düsen des Druckkopfs ordnungsgemäß abgegeben wird.

Details zum Drucken des Düsentestmusters, zur Druckkopfreinigung, zur Intensivreinigung des Druckkopfs und zur Systemreinigung finden Sie unter [Wartungsverfahren](#).

- Falls das Düsentestmuster nicht ordnungsgemäß gedruckt wird:

Überprüfen Sie, ob die Tintenpatrone der betreffenden Farbe leer ist.

Wenn der Tintenbehälter nicht leer ist, führen Sie eine Druckkopfreinigung durch, und versuchen Sie erneut, das Düsentestmuster zu drucken.

- Wenn das Problem nach zweimaliger Druckkopfreinigung weiterhin besteht:

Führen Sie eine Intensivreinigung des Druckkopfs durch.

- Wenn das Problem nach Intensivreinigung des Druckkopfs weiterhin besteht:

Führen Sie eine manuelle Systemreinigung aus.

Wenn das Problem nach der manuellen Systemreinigung nicht behoben ist, führen Sie nach 24 Stunden eine Intensivreinigung des Druckkopfs durch. Wenn das Problem immer noch nicht behoben ist, ist der Druckkopf möglicherweise beschädigt. Wenden Sie sich an ein Canon-Servicecenter in Ihrer Nähe, um eine Reparatur zu beantragen.

### »» Hinweis

- Wenn Sie den Drucker in höheren Lagen verwenden, kann das Druckergebnis durch die Einwirkung des Luftdrucks in regelmäßigen Zeitabständen (ca. alle 2 bis 3 Monate) verschwommen sein oder Streifen aufweisen. Um verschwommene Bereiche und Streifen zu vermeiden, stellen Sie den **Intervall der Systemreinigung (System cleaning frequency)** über das Bedienfeld des Druckers auf **Kurz (Short)**.

Bei der Systemreinigung wird viel Tinte verbraucht. Legen Sie die **Intervall der Systemreinigung (System cleaning frequency)** nur bei Bedarf auf **Kurz (Short)** fest.



## Keine Tinte wird ausgegeben

---



### Test 1 Ist die Tinte aufgebraucht?

■ [Überprüfen des Tintenstands über die LCD-Anzeige des Druckers](#)

### Test 2 Sind die Druckkopfdüsen verstopft?

Anhand des Düsentestmusters können Sie überprüfen, ob die Tinte von den Düsen des Druckkopfs ordnungsgemäß abgegeben wird.

Details zum Drucken des Düsentestmusters, zur Druckkopfreinigung, zur Intensivreinigung des Druckkopfs und zur Systemreinigung finden Sie unter [Wartungsverfahren](#).

- Falls das Düsentestmuster nicht ordnungsgemäß gedruckt wird:  
Überprüfen Sie, ob die Tintenpatrone der betreffenden Farbe leer ist.  
Wenn der Tintenbehälter nicht leer ist, führen Sie eine Druckkopfreinigung durch, und versuchen Sie erneut, das Düsentestmuster zu drucken.
- Wenn das Problem nach zweimaliger Druckkopfreinigung weiterhin besteht:  
Führen Sie eine Intensivreinigung des Druckkopfs durch.
- Wenn das Problem nach Intensivreinigung des Druckkopfs weiterhin besteht:  
Führen Sie eine manuelle Systemreinigung aus.

Wenn das Problem nach der manuellen Systemreinigung nicht behoben ist, führen Sie nach 24 Stunden eine Intensivreinigung des Druckkopfs durch. Wenn das Problem immer noch nicht behoben ist, ist der Druckkopf möglicherweise beschädigt. Wenden Sie sich an ein Canon-Servicecenter in Ihrer Nähe, um eine Reparatur zu beantragen.

### »» Hinweis

- Wenn Sie den Drucker in höheren Lagen verwenden, kann das Druckergebnis durch die Einwirkung des Luftdrucks in regelmäßigen Zeitabständen (ca. alle 2 bis 3 Monate) verschwommen sein oder Streifen aufweisen. Um verschwommene Bereiche und Streifen zu vermeiden, stellen Sie den **Intervall der Systemreinigung (System cleaning frequency)** über das Bedienfeld des Druckers auf **Kurz (Short)**.  
Bei der Systemreinigung wird viel Tinte verbraucht. Legen Sie die **Intervall der Systemreinigung (System cleaning frequency)** nur bei Bedarf auf **Kurz (Short)** fest.



## Papier wird nicht richtig zugeführt/Fehler „Kein Papier“ wird angezeigt

---



**Test 1** Stellen Sie sicher, dass Papier eingelegt ist.

■ [Handhabung des Papiers](#)

**Test 2** Achten Sie beim Einlegen von Papier auf die folgenden Punkte.

- Wenn Sie zwei oder mehrere Blätter Papier einlegen, achten Sie darauf, den Papierstapel vor dem Einlegen zu lockern.



- Wenn Sie zwei oder mehrere Blätter Papier einlegen, achten Sie darauf, dass die Kanten bündig ausgerichtet sind, bevor Sie es einlegen.
- Achten Sie beim Einlegen von mehr als zwei Blättern Papier darauf, dass der Papierstapel die Füllgrenze nicht übersteigt.

Möglicherweise wird das Papier aber trotz Beachten der maximalen Kapazität nicht korrekt eingezogen. Dies ist abhängig vom Papiertyp oder den Umgebungsbedingungen (sehr hohe oder niedrige Temperatur und Luftfeuchtigkeit). Reduzieren Sie die Anzahl der eingelegten Blätter in diesem Fall auf weniger als die Hälfte der Füllgrenze.

- Legen Sie das Papier unabhängig von der Druckausrichtung stets im Hochformat ein.

### **Einlegen von Papier in das Fach für manuelle Zufuhr:**

Führen Sie die Blätter einzeln zu. Führen Sie bei kontinuierlichem Drucken Sie das nächste Blatt erst zu, wenn das vorhergehende Blatt fertig ausgedruckt ist.

**Test 3** Ist das Papier zu dick oder gewellt?

■ [Nicht verwendbare Medientypen](#)

**Test 4** Beachten Sie beim Einlegen von Postkarten folgende Hinweise:

- Wenn eine Postkarte gewellt ist, wird sie möglicherweise nicht richtig eingezogen, auch wenn der Papierstapel die Füllgrenze nicht übersteigt.

Legen Sie japanische Postkarten mit der Postleitzahlenspalte nach unten ein.

**Test 5** Überprüfen Sie die eingestellte Papierzufuhr.

■ [Umschalten der Papierzufuhr nach Bedarf](#)

**Test 6** Überprüfen Sie, ob das Papiergewicht mit dem Drucker verwendet werden kann.

■ [Verwendbare Medientypen](#)

**Test 7** Vergewissern Sie sich, dass sich keine Fremdkörper im hinteren Fach oder im Fach für die manuelle Zufuhr befinden.



Wenn das Papier im hinteren Fach oder dem Fach für manuelle Zufuhr reißt, sehen Sie unter [Papierstaus](#) nach, wie Sie es entfernen können.

Befinden sich Fremdkörper im hinteren Fach oder im Fach für die manuelle Zufuhr, schalten Sie den Drucker aus, ziehen den Netzstecker und entfernen den Fremdkörper.



»» **Hinweis**

- Wenn die Abdeckung des Einzugschachts geöffnet ist, schließen Sie diese langsam.

**Test 8** Reinigen Sie die Papiereinzugwalze.

■ [Reinigen der Papiereinzugwalze](#)

## **»» Hinweis**

- Führen Sie die Reinigung der Papiereinzugwalze nur dann durch, wenn diese wirklich notwendig ist, da sich die Papiereinzugwalze beim Reinigen abnutzt.

Sollte sich das Problem auch auf diese Weise nicht beheben lassen, wenden Sie sich an ein Canon - Servicecenter in Ihrer Nähe, um eine Reparatur zu beantragen.





## Der Druckvorgang wird angehalten

---



### Test 1 Ist Papier eingelegt?

Stellen Sie sicher, dass Papier eingelegt ist.

Legen Sie bei Bedarf Papier ein.

### Test 2 Sind in den zu druckenden Dokumenten viele Fotos oder Abbildungen enthalten?

Drucker und Computer benötigen Zeit, um große Datenmengen wie bei Fotos oder anderen Grafiken zu verarbeiten, sodass der Eindruck entstehen kann, der Drucker würde nicht funktionieren.

Darüber hinaus wird der Druckvorgang beim Drucken von Daten, bei denen kontinuierlich eine große Menge Tinte auf Normalpapier verbraucht wird, manchmal vom Drucker vorübergehend angehalten. Warten Sie in jedem Fall ab, bis der Vorgang abgeschlossen ist.

### »» Hinweis

- Wenn Sie ein Dokument mit einem großen Druckbereich drucken oder mehrere Exemplare eines Dokuments drucken, wird der Druckvorgang unter Umständen zwischendurch angehalten, damit die Tinte trocknen kann.

### Test 3 Wurde mit dem Drucker über einen längeren Zeitraum ununterbrochen gedruckt?

Wenn mit dem Drucker über einen längeren Zeitraum ununterbrochen gedruckt wird, kann es zu einer Überhitzung des Druckkopfs und anderen Komponenten in seiner Umgebung kommen. Der Drucker wird möglicherweise automatisch an einem Zeilenumbruch angehalten, bevor der Druckvorgang fortgesetzt wird.

Warten Sie in diesem Fall einen Moment, ohne das Gerät zu bedienen. Wird der Druckvorgang nicht fortgesetzt, unterbrechen Sie den Druckvorgang, und schalten Sie den Drucker für mindestens 15 Minuten aus.

### ⚠ Vorsicht

- Der Druckkopf und der umgebende Bereich können sehr heiß werden. Berühren Sie daher niemals den Druckkopf oder andere Komponenten in dessen Nähe.



## Drucken mit AirPrint nicht möglich

---



**Test 1** Stellen Sie sicher, dass der Drucker eingeschaltet ist.

Wenn der Drucker eingeschaltet ist, schalten Sie ihn aus und wieder an. Überprüfen Sie dann, ob das Problem weiterhin besteht.

**Test 2** Stellen sicher, dass der Drucker per LAN mit demselben Netzwerk-Subnetz verbunden ist, wie das AirPrint-kompatible Gerät, wenn über ein LAN gedruckt wird.

**Test 3** Überprüfen Sie, ob der Drucker über ausreichend Papier und Tinte verfügt.

**Test 4** Vergewissern Sie sich, dass auf dem LCD des Druckers keine Fehlermeldung angezeigt wird.

Wenn das Problem nicht behoben ist, verwenden Sie den Druckertreiber auf Ihrem Computer, um zu drucken, und stellen Sie so fest, ob das Dokument normal auf dem Drucker gedruckt werden kann.



## Papier wird nicht von der im Druckertreiber angegebenen Papierzufuhr zugeführt (Windows)

---



Test

Weicht die Einstellung der Papierzufuhr in der Anwendung von der im Druckertreiber ab?

Ändern Sie die Einstellung in der Anwendungssoftware entsprechend der Einstellung im Druckertreiber, oder klicken Sie auf der Seite **Seite einrichten (Page Setup)** des Druckertreibers auf **Druckoptionen (Print Options)**, und wählen Sie **Papierzufuhreinstellung der Anwendungssoftware deaktivieren (Disable the paper source setting of the application software)** auf dem Bildschirm **Druckoptionen (Print Options)** aus.

Wenn die Einstellung für die Papierzufuhr in der Anwendung und im Druckertreiber unterschiedlich ist, wird die Einstellung in der Anwendung verwendet.

## **Mechanische Probleme**

- **Das Gerät wird nicht eingeschaltet**
- **Das Gerät wird von selbst ausgeschaltet**
- **USB-Verbindungsprobleme**
- **Keine Kommunikation mit dem Drucker über USB möglich**
- **LCD-Anzeige ist aus**
- **LCD-Anzeige zeigt falsche Sprache**
- **Der Druckerstatusmonitor wird nicht angezeigt (Windows)**
- **Der Drucker benötigt lange zum Aufwärmen./Der Drucker erzeugt Betriebsgeräusche**



## Das Gerät wird nicht eingeschaltet

---



**Test 1** Drücken Sie auf die Taste **EIN (ON)**.

**Test 2** Überprüfen Sie, ob der Netzstecker fest in den Drucker eingesteckt ist, und schalten Sie den Drucker dann erneut ein.

**Test 3** Trennen Sie das Netzkabel vom Drucker, warten Sie mindestens 3 Minuten, schließen Sie das Kabel wieder an, und schalten Sie den Drucker wieder ein.

Sollte sich das Problem auch auf diese Weise nicht beheben lassen, wenden Sie sich an ein Canon - Servicecenter in Ihrer Nähe, um eine Reparatur zu beantragen.



## Das Gerät wird von selbst ausgeschaltet

---



Test

Wenn der Drucker für die automatische Abschaltung nach einer bestimmten Zeit konfiguriert ist, deaktivieren Sie diese Einstellung.

Wenn Sie den Drucker für die automatische Abschaltung nach einer bestimmten Zeit konfiguriert haben, schaltet sich der Drucker nach dieser Zeitspanne von allein aus.

- Wenn Sie Windows verwenden und nicht möchten, dass der Drucker automatisch ausgeschaltet wird:  
Öffnen Sie das Druckertreiber-Setup-Fenster, und wählen Sie **Autom. Ein/Aus (Auto Power)** auf der Registerkarte **Wartung (Maintenance)** und dann **Deaktiviert (Disable)** für **Automatisches Ausschalten (Auto Power Off)**.
- Wenn Sie Mac OS verwenden und nicht möchten, dass der Drucker automatisch ausgeschaltet wird:  
Öffnen Sie Canon IJ Printer Utility, wählen Sie **Ein/Aus-Einstellungen (Power Settings)** im Popup-Menü und dann **Deaktiviert (Disable)** für **Automatisches Ausschalten (Auto Power Off)** unter **Autom. Ein/Aus (Auto Power)**.

### »» Hinweis

- Das automatische Ein-/Ausschalten des Druckers kann auch über das Bedienfeld aktiviert werden.  
[Energiespareinstellungen \(Element für Administratoren\)](#)

## USB-Verbindungsprobleme

**Q** Geringe Druckgeschwindigkeit/Hi-Speed-USB-Verbindung funktioniert nicht/Die Meldung „Dieses Gerät kann eine höhere Leistung erbringen (This device can perform faster)“ wird angezeigt (Windows)

---

**A**

Wenn Ihre Systemumgebung Hi-Speed USB nicht vollständig unterstützt, wird der Drucker mit der geringeren Geschwindigkeit von USB 1.1 betrieben. Der Drucker funktioniert in diesem Fall einwandfrei, die Druckgeschwindigkeit kann jedoch aufgrund der niedrigeren Verbindungsgeschwindigkeit langsamer sein.

**Test** Prüfen Sie folgende Punkte, um sicherzustellen, dass Ihre Systemumgebung eine Hi-Speed-USB-Verbindung unterstützt.

- Unterstützt der USB-Anschluss des Computers Hi-Speed-USB-Verbindungen?

- Unterstützt das USB-Kabel oder der USB-Hub Hi-Speed-USB-Verbindungen?

Verwenden Sie ein ausgewiesenes Hi-Speed-USB-Kabel. Das USB-Kabel sollte nicht länger als 3 Meter / 10 Fuß sein.

- Unterstützt das Betriebssystem des Computers Hi-Speed-USB-Verbindungen?

Installieren Sie das aktuellste Update für Ihren Computer.

- Funktioniert der Hi-Speed-USB-Treiber ordnungsgemäß?

Besorgen Sie sich bei Bedarf die aktuellste Version des Hi-Speed-USB-Treibers für Ihren Computer, und installieren Sie sie.

### »» Wichtig

- Wenden Sie sich für weitere Informationen an den Hersteller Ihres Computers, USB-Kabels oder USB-Hubs.



## Keine Kommunikation mit dem Drucker über USB möglich

---



**Test 1** Stellen Sie sicher, dass der Drucker eingeschaltet ist.

**Test 2** Schließen Sie das USB-Kabel korrekt an.

Wie die nachfolgende Abbildung zeigt, befindet sich der USB-Anschluss an der Seite des Druckers.



**Test 3** Vergewissern Sie sich, dass **Bidirektionale Unterstützung aktivieren (Enable bidirectional support)** auf der Registerkarte **Anschlüsse (Ports)** des Eigenschaftendialogfelds des Druckertreibers ausgewählt ist. (Windows)

■ Öffnen des Druckertreiber-Setup-Fensters





## LCD-Anzeige ist aus

---



- **Wenn die POWER-Anzeige nicht leuchtet:**

Der Drucker ist nicht eingeschaltet. Überprüfen Sie, ob das Netzkabel angeschlossen ist, und drücken Sie die Taste **EIN (ON)**.

- **Wenn die POWER-Anzeige leuchtet:**

Möglicherweise befindet sich die LCD-Anzeige im Bildschirmschonermodus. Drücken Sie eine beliebige Taste auf dem Bedienfeld.



## LCD-Anzeige zeigt falsche Sprache

---



Befolgen Sie die nachstehenden Anweisungen, um die richtige Sprache einzustellen.

1. Drücken Sie die Taste **HOME** und warten Sie ungefähr 5 Sekunden.
2. Wählen Sie auf dem HOME-Bildschirm die Option  **Verschiedene Einstellungen (Various settings)**.  
[■ LCD-Anzeige und Bedienfeld](#)
3. Drücken Sie die Taste **OK**.
4. Drücken Sie die ▼-Taste 7 Mal, und drücken Sie die Taste **OK**.
5. Wählen Sie mit den Tasten ▲▼ eine Sprache für die LCD-Anzeige und drücken Sie die Taste **OK**.



## Der Druckerstatusmonitor wird nicht angezeigt (Windows)

---



**Test** Ist der Druckerstatusmonitor aktiviert?

Vergewissern Sie sich, ob **Statusmonitor aktivieren (Enable Status Monitor)** im Menü **Optionen (Option)** des Druckerstatusmonitors ausgewählt ist.

1. Öffnen Sie das Druckertreiber-Setup-Fenster.  
**■ Öffnen des Druckertreiber-Setup-Fensters**
2. Klicken Sie auf der Registerkarte **Wartung (Maintenance)** auf **Druckerstatus anzeigen (View Printer Status)**.
3. Aktivieren Sie gegebenenfalls das Kontrollkästchen **Statusmonitor aktivieren (Enable Status Monitor)** im Menü **Optionen (Option)**.



## **Der Drucker benötigt lange zum Aufwärmen/Der Drucker erzeugt Betriebsgeräusche**

---



**Test 1** Wenn der Drucker nach dem Absenden eines Druckauftrags lange zum Aufwärmen braucht, warten Sie, bis der Druckvorgang startet.

Zur Reinigung der Druckkopfdüsen wird der Drucker so eingestellt, dass die Systemreinigung regelmäßig automatisch durchgeführt wird. Während der Durchführung wird der Druckvorgang nicht gestartet. Warten Sie, bis die Systemreinigung abgeschlossen ist.

**Test 2** Wenn der Drucker nach dem Ersetzen der Tintenbehälter lange zum Aufwärmen braucht, warten Sie, bis der Aufwärmvorgang abgeschlossen ist.

Um eine gleichmäßige Tintendichte zu erzielen, schüttelt der Drucker die Tinte automatisch in regelmäßigen Intervallen. Während die Tinte geschüttelt wird, wird der Druckvorgang nicht gestartet. Warten Sie, bis der Vorgang abgeschlossen ist.

**Test 3** Wenn der Drucker ein Betriebsgeräusch erzeugt, warten Sie, bis das Betriebsgeräusch verstummt.

Wenn der Drucker für einige Zeit ausgeschaltet wurde, entstehen beim Starten des Druckvorgangs möglicherweise Betriebsgeräusche. Warten Sie, bis die Betriebsgeräusche des Druckers aufhören.

## **Probleme beim Installieren/Herunterladen**

- **Druckertreiber kann nicht installiert werden**
- **Easy-WebPrint EX wird nicht gestartet oder das Menü Easy-WebPrint EX wird nicht angezeigt (Windows)**
- **Aktualisieren des Druckertreibers in einer Netzwerkkumgebung (Windows)**
- **Deinstallieren des IJ Network Device Setup Utility (Windows)**



## Druckertreiber kann nicht installiert werden

---



■ [Für Windows:](#)

■ [Für Mac OS:](#)

### Für Windows:

- **Wenn die Installation nicht startet, wenn Sie die Installations-CD-ROM einlegen:**

Befolgen Sie die nachstehenden Anweisungen, um die Installation zu starten.

1. Nehmen Sie die folgenden Einstellungen vor:

- Wählen Sie unter Windows 8.1 und Windows 8 auf dem **Desktop** in der **Taskleiste (Taskbar)** das **Explorer**-Symbol aus, und wählen Sie dann aus der links angezeigten Liste **Computer** aus.
- Klicken Sie unter Windows 7 oder Windows Vista auf **Start** und dann auf **Computer**.

2. Doppelklicken Sie im angezeigten Fenster auf das Symbol  **CD-ROM**.

Wenn der Inhalt der CD-ROM angezeigt wird, doppelklicken Sie auf **MSETUP4.EXE**.

Falls Sie den Druckertreiber nicht über die Installations-CD-ROM installieren können, installieren Sie sie über die Canon-Website.

### »» Hinweis

- Wenn das CD-ROM-Symbol nicht angezeigt wird, gehen Sie folgendermaßen vor:
  - Entfernen Sie die CD-ROM aus dem Computer, und legen Sie sie dann erneut ein.
  - Starten Sie den Computer neu.

Wenn das Symbol daraufhin weiterhin nicht angezeigt wird, probieren Sie andere Datenträger aus, um zu überprüfen, ob diese angezeigt werden. Wenn dies der Fall ist, liegt ein Problem mit der Installations-CD-ROM vor. Wenden Sie sich an ein Canon-Servicecenter in Ihrer Nähe, um eine Reparatur zu beantragen.

- Wenn Sie nicht über den Druckeranschluss (Printer Connection)-Bildschirm hinaus gelangen:

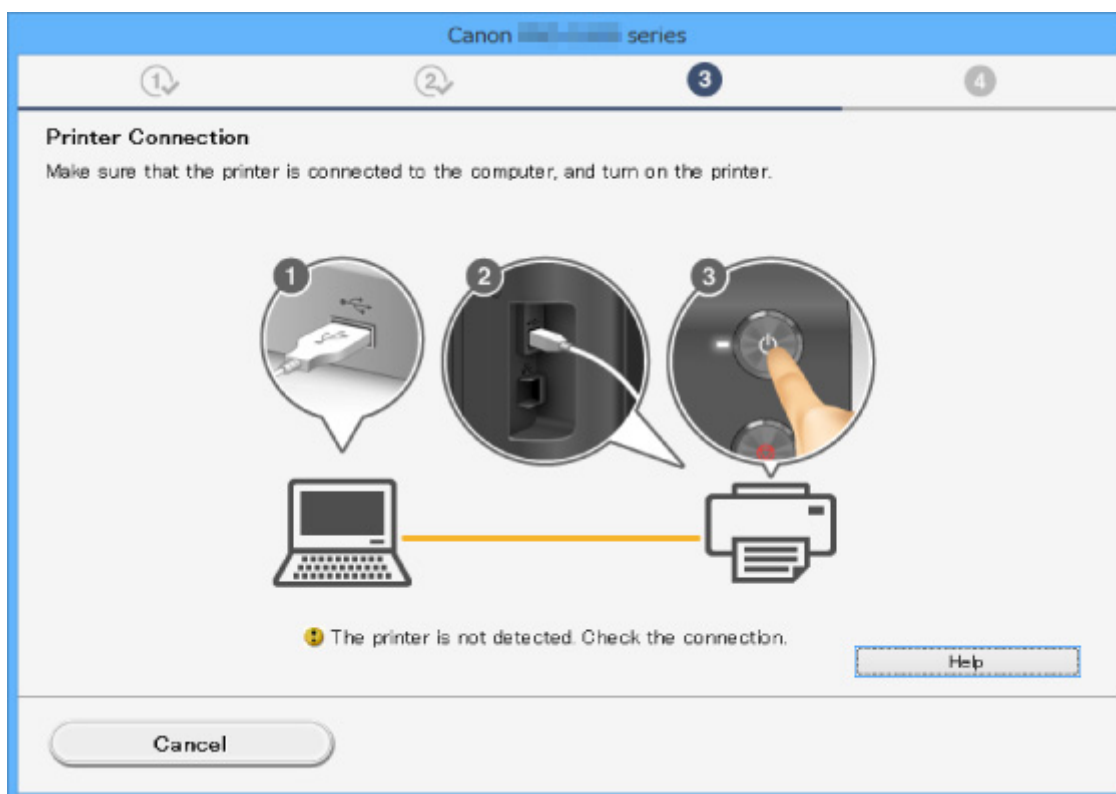

#### ■ Vorgang stoppt im Druckerverbindungsbildschirm

- **Andere Fälle:**

Installieren Sie den Druckertreiber erneut.

Wenn der Treiber nicht ordnungsgemäß installiert wurde, deinstallieren Sie den Druckertreiber, starten Sie den Computer neu, und installieren Sie den Treiber dann erneut.

#### ■ Löschen des nicht benötigten Druckertreibers

Installieren Sie den Druckertreiber erneut von der Installations-CD-ROM oder der Canon-Website.

#### ▶▶ Hinweis

- Wenn der Abbruch des Installationsprogramms durch einen Fehler in Windows ausgelöst wurde, kann dies ein Hinweis darauf sein, dass das Windows-System instabil ist, und die Treiber deshalb nicht installiert werden können. Starten Sie den Computer neu, und installieren Sie die Treiber erneut.

### Für Mac OS:

Laden Sie den Treiber von der Support-Seite der Canon-Website herunter, und installieren Sie ihn erneut.



## Easy-WebPrint EX wird nicht gestartet oder das Menü Easy-WebPrint EX wird nicht angezeigt (Windows)

---



Wenn Easy-WebPrint EX nicht gestartet oder das Menü nicht in Internet Explorer angezeigt wird, überprüfen Sie Folgendes.

**Test 1** Wird **Canon Easy-WebPrint EX** im Menü **Symbolleisten (Toolbars)** im Internet Explorer-**Ansicht (View)**-Menü angezeigt?

Wenn **Canon Easy-WebPrint EX** nicht angezeigt wird, ist Easy-WebPrint EX nicht auf Ihrem Computer installiert. Installieren Sie die neueste Version von Easy-WebPrint EX von der Canon-Website.

### »» Hinweis

- Wenn Easy-WebPrint EX nicht installiert ist, wird im Infobereich auf dem Desktop eventuell eine Aufforderung zur Installation des Programms angezeigt. Klicken Sie auf die Meldung, und folgen Sie den Bildschirmanweisungen für die Installation von Easy-WebPrint EX.
- Zum Herunterladen von Easy-WebPrint EX benötigen Sie eine Internetverbindung.

**Test 2** Ist **Canon Easy-WebPrint EX** im Menü **Symbolleisten (Toolbars)** im Menü **Ansicht (View)** des Internet Explorer ausgewählt?

Falls **Canon Easy-WebPrint EX** nicht ausgewählt ist, ist Easy-WebPrint EX deaktiviert. Wählen Sie **Canon Easy-WebPrint EX** aus, um das Programm zu aktivieren.

**Test 3** Prüfen Sie folgende Punkte, um sicherzustellen, dass Ihre Systemumgebung Easy-WebPrint EX unterstützt.

- Ist die Anwendung auf einem Computer installiert, der die Voraussetzungen für das Betriebssystem erfüllt?
- Verwenden Sie zum Starten der Anwendung eine kompatible Version des Internet Explorer?

Besuchen Sie die Canon-Website für weitere Informationen zu den Systemanforderungen von Easy-WebPrint EX.





## Aktualisieren des Druckertreibers in einer Netzwerkumgebung (Windows)

---



Laden Sie den aktuellen Druckertreiber herunter.

Der aktuelle Druckertreiber für Ihr Modell steht auf der Canon-Website zum Download zur Verfügung.

Deinstallieren Sie den vorhandenen Druckertreiber, und folgen Sie der Installationsanleitung zur Installation des aktuellen Druckertreibers, den Sie heruntergeladen haben. Wählen Sie im Bildschirm zur Auswahl der Verbindungsmethode angezeigt wird, wählen Sie je nach verwendeter Verbindungsmethode **Drucker über drahtlose LAN-Verbindung verwenden (Use the printer with wireless LAN connection)** oder **Drucker über drahtgebundene LAN-Verbindung verwenden (Use the printer with wired LAN connection)**. Der Drucker wird im Netzwerk automatisch erkannt.

Vergewissern Sie sich, dass der Drucker gefunden wurde, und installieren Sie den Druckertreiber gemäß den Anweisungen auf dem Bildschirm.

### »» Hinweis

- Die Netzwerkeinstellungen auf dem Drucker werden davon nicht beeinflusst; der Drucker kann daher im Netzwerk verwendet werden, ohne dass die Einstellungen erneut vorgenommen werden müssen.



## Deinstallieren von IJ Network Device Setup Utility (Windows)

---



Gehen Sie wie folgt vor, um das IJ Network Device Setup Utility von Ihrem Computer zu deinstallieren.

### »» Wichtig

- Selbst wenn das IJ Network Device Setup Utility deinstalliert ist, können Sie immer noch über das Netzwerk drucken und über den Computer scannen. Sie können jedoch nicht über das Netzwerk die Netzwerkeinstellungen ändern.
- Melden Sie sich mit Administratorrechten an einem Benutzerkonto an.

#### 1. Gehen Sie zum Deinstallieren des IJ Network Device Setup Utility wie folgt vor.

- Windows 8.1 oder Windows 8:

1. Wählen Sie **Systemsteuerung (Control Panel)** über das Charm **Einstellungen (Settings)** unter **Desktop > Programme (Programs) > Programme und Funktionen (Programs and Features)** aus.

2. Wählen Sie **IJ Network Device Setup Utility** in der Programmliste aus, und klicken Sie dann auf **Deinstallieren (Uninstall)**.

Wenn der Bildschirm **Benutzerkontensteuerung (User Account Control)** angezeigt wird, klicken Sie auf **Weiter (Continue)**.

- Windows 7 oder Windows Vista:

1. Klicken Sie auf **Start > Systemsteuerung (Control Panel) > Programme (Programs) > Programme und Funktionen (Programs and Features)**.

2. Wählen Sie **IJ Network Device Setup Utility** in der Programmliste aus, und klicken Sie dann auf **Deinstallieren (Uninstall)**.

Wenn der Bildschirm **Benutzerkontensteuerung (User Account Control)** angezeigt wird, klicken Sie auf **Weiter (Continue)**.

#### 2. Wenn die Bestätigungsmeldung angezeigt wird, klicken Sie auf **Yes**.

Wenn eine Aufforderung zum Neustarten des Computers angezeigt wird, klicken Sie auf **OK**, und starten Sie den Computer neu.

## **Fehler und Meldungen**

- **Ein Fehler tritt auf**
- **Eine Meldung wird angezeigt**
- **Fehlermeldung wird auf PictBridge-kompatiblen (WLAN) Gerät angezeigt**
- **Überprüfen des Fehlerverlaufs am Bedienfeld**

## Ein Fehler tritt auf

Wenn beim Drucken ein Fehler auftritt, beispielsweise bei fehlendem Papier oder Papierstaus im Drucker, wird automatisch eine Meldung zur Fehlersuche ausgegeben. Führen Sie die in der Meldung beschriebenen Schritte aus.

Wenn ein Fehler auftritt, wird ein Supportcode (Fehlernummer) auf dem Computerbildschirm oder der LCD-Anzeige angezeigt.

### Wenn ein Supportcode und eine Meldung auf dem Computerbildschirm angezeigt werden:

- Für Windows:

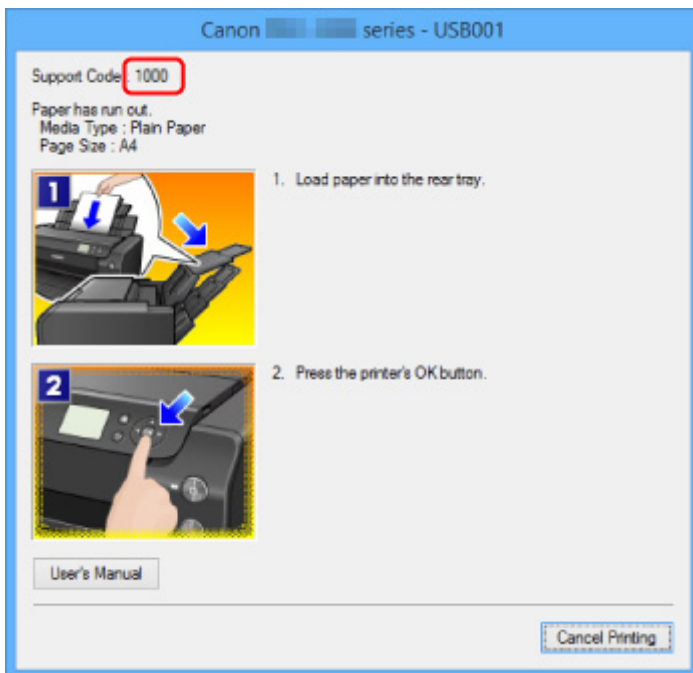

- Für Mac OS:

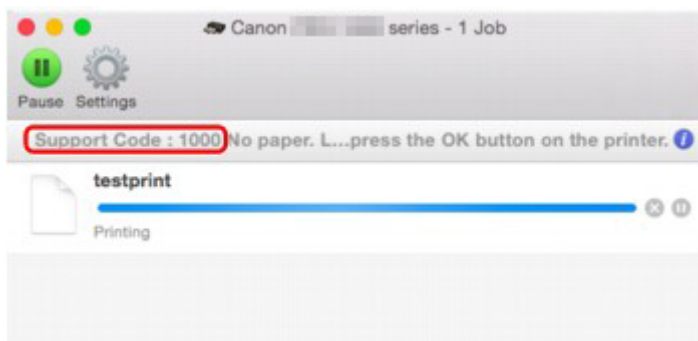

\* Der Bildschirm variiert je nach verwendetem Betriebssystem.

## Wenn ein Supportcode und eine Meldung auf der LCD-Anzeige angezeigt werden:

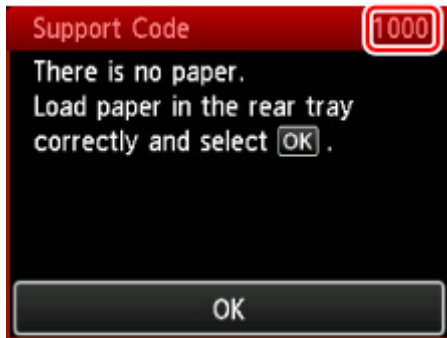

Weitere Informationen zur Behebung von Fehlern mit Supportcodes finden Sie unter [Supportcodeliste für Fehler](#).

### »» Hinweis

- Sie können auch nach Einzelheiten zur Behebung der von dem Supportcode angezeigten Fehler suchen.

■ [Suchen](#)

Weitere Informationen zum Beheben von Fehlern ohne Supportcodes finden Sie unter [Eine Meldung wird angezeigt](#).

## Eine Meldung wird angezeigt

In diesem Abschnitt werden einige der angezeigten Fehler oder Meldungen beschrieben.

### »» Hinweis

- Bei einigen Fehlern wird ein Supportcode (eine Fehlernummer) auf dem Computerbildschirm oder der LCD-Anzeige angezeigt. Weitere Informationen zu Fehlern mit Supportcodes finden Sie unter [Supportcodeliste für Fehler](#).

■ [Fehler beim Schreiben / Fehler bei der Ausgabe / Kommunikationsfehler \(Windows\)](#)

■ [Andere Fehlermeldungen \(Windows\)](#)

■ [Der Bildschirm Inkjet Printer/Scanner/Fax Extended Survey Program wird angezeigt \(Windows\)](#)

■ [Das Symbol Inkjet Printer/Scanner/Fax Extended Survey Program wird angezeigt \(Mac OS\)](#)



### Fehler beim Schreiben / Fehler bei der Ausgabe / Kommunikationsfehler (Windows)



#### Test 1

Wenn die **POWER**-Anzeige aus ist, vergewissern Sie sich, dass der Drucker angeschlossen und eingeschaltet ist.

Während der Initialisierung des Druckers blinkt die **POWER**-Anzeige. Warten Sie, bis die **POWER**-Anzeige nicht mehr blinkt, sondern leuchtet.

#### Test 2

Stellen Sie sicher, dass der korrekte Druckeranschluss im Druckertreiber eingerichtet ist.

\* In den folgenden Anweisungen steht "XXX" für den Namen des Druckers.

1. Melden Sie sich mit Administratorrechten an einem Benutzerkonto an.
2. Nehmen Sie die folgenden Einstellungen vor:
  - Wählen Sie unter Windows 8.1 oder Windows 8 **Systemsteuerung (Control Panel)** aus dem Charm **Einstellungen (Settings)** unter **Desktop > Hardware und Sound (Hardware and Sound) > Geräte und Drucker (Devices and Printers)** aus.
  - Wählen Sie unter Windows 7 **Geräte und Drucker (Devices and Printers)** aus dem **Start**-Menü.
  - Wählen Sie unter Windows Vista das **Start**-Menü **> Systemsteuerung (Control Panel) > Hardware und Sound (Hardware and Sound) > Drucker (Printers)**.
3. Öffnen Sie die Druckertreibereigenschaften.
  - Rechtsklicken Sie unter Windows 8.1, Windows 8 oder Windows 7 auf das Symbol "Canon XXX series" (wobei "XXX" der Name Ihres Druckers ist), und wählen Sie dann **Druckereigenschaften (Printer properties)** aus.
  - Rechtsklicken Sie unter Windows Vista auf das Symbol "Canon XXX series" (wobei "XXX" der Name Ihres Druckers ist), und wählen Sie dann **Eigenschaften (Properties)** aus.
4. Klicken Sie auf die Registerkarte **Anschlüsse (Ports)**, um die Anschlusseinstellungen zu überprüfen.

Überprüfen Sie, ob in der Spalte **Drucker (Printer)** für **Auf folgenden Anschlüssen drucken (Print to the following port(s))** der Anschluss „USBnnn“ (wobei „n“ für eine Nummer steht) ausgewählt ist, der mit „Canon XXX series“ angezeigt wird.

- Falls die Einstellung falsch ist:

Installieren Sie den Druckertreiber erneut von der Installations-CD-ROM oder über die Canon-Website.

- Der Druckvorgang startet nicht, obwohl der Drucker über ein USB-Kabel mit dem Computer verbunden ist und der Anschluss "USBnnn" ausgewählt ist:

Wählen Sie unter Windows 8.1 oder Windows 8 die Option **My Printer** im **Start**-Bildschirm aus, um **My Printer** zu starten. Wenn **My Printer** im **Start**-Bildschirm nicht angezeigt wird, wählen Sie den Charm **Suchen (Search)**, und suchen Sie dann nach „**My Printer**“.

Geben Sie den richtigen Druckeranschluss unter **Diagnose und Reparatur (Diagnose and Repair Printer)** an. Legen Sie entsprechend den Anweisungen auf dem Bildschirm den richtigen Druckeranschluss fest, und wählen Sie dann den Namen Ihres Druckers aus.

Klicken Sie unter Windows 7 oder Windows Vista auf **Start** und wählen Sie **Alle Programme (All programs)**, **Canon Utilities**, **Canon My Printer**, **Canon My Printer** und anschließend **Diagnose und Reparatur (Diagnose and Repair Printer)** aus. Legen Sie entsprechend den Anweisungen auf dem Bildschirm den richtigen Druckeranschluss fest, und wählen Sie dann den Namen Ihres Druckers aus.

Falls sich das Problem nicht beheben lässt, installieren Sie den Druckertreiber erneut von der Installations-CD-ROM oder über die Canon-Website.

### **Test 3** Stellen Sie sicher, dass der Drucker richtig an den Computer angeschlossen ist.

Vergewissern Sie sich bei Verwendung eines USB-Kabels, dass dieses fest an Drucker und Computer angeschlossen ist. Wenn das USB-Kabel sicher angeschlossen ist, prüfen Sie die folgenden Punkte:

- Wenn Sie ein Verteilergerät wie einen USB-Hub verwenden, trennen Sie dieses, schließen den Drucker direkt an den Computer an und drucken erneut. Wird der Druckvorgang normal gestartet, besteht ein Problem mit dem Verteilergerät. Wenden Sie sich an den Hersteller des Verteilergeräts.
- Es besteht auch die Möglichkeit, dass das Problem durch das USB-Kabel verursacht wird. Tauschen Sie das USB-Kabel aus, und wiederholen Sie den Druckvorgang.

Wenn Sie den Drucker über ein LAN verwenden, stellen Sie sicher, dass der Drucker über ein LAN-Kabel mit dem Netzwerk verbunden und richtig für den Netzwerkbetrieb konfiguriert ist.

### **Test 4** Vergewissern Sie sich, dass der Druckertreiber korrekt installiert ist.

Deinstallieren Sie den Druckertreiber gemäß der in Löschen des nicht benötigten Druckertreibers beschriebenen Vorgehensweise, und installieren Sie ihn erneut von der Installations-CD-ROM oder der Canon-Website.

### **Test 5** Wenn der Drucker über ein USB-Kabel mit dem Computer verbunden ist, prüfen Sie den Status des Geräts auf dem Computer.

Befolgen Sie die nachfolgenden Schritte, um den Status des Geräts zu überprüfen.

1. Öffnen Sie den Geräte-Manager auf Ihrem Computer wie unten gezeigt.

Wenn der Bildschirm **Benutzerkontensteuerung (User Account Control)** erscheint, folgen Sie den Anweisungen auf dem Bildschirm.

- Wählen Sie unter Windows 8.1 oder Windows 8 **Systemsteuerung (Control Panel)** aus dem Charm **Einstellungen (Settings)** unter **Desktop > Hardware und Sound (Hardware and Sound) > Gerätemanager (Device Manager)**.
  - Klicken Sie unter Windows 7 oder Windows Vista auf **Systemsteuerung (Control Panel)**, **Hardware und Sound (Hardware and Sound)** und **Gerätemanager (Device Manager)**.
2. Doppelklicken Sie auf **USB-Controller (Universal Serial Bus controllers)** und **USB-Druckerunterstützung (USB Printing Support)**.

Wenn der Bildschirm **Eigenschaften für USB-Druckerunterstützung (USB Printing Support Properties)** nicht erscheint, vergewissern Sie sich, dass der Drucker korrekt mit dem Computer verbunden ist.

 **Check3** [Stellen Sie sicher, dass der Drucker richtig an den Computer angeschlossen ist.](#)

3. Klicken Sie auf die Registerkarte **Allgemein (General)**, und überprüfen Sie sie auf ein Geräteproblem.
- Wenn ein Gerätefehler angezeigt wird, finden Sie weitere Informationen zur Fehlerbehebung in der Windows-Hilfe.

## Andere Fehlermeldungen (Windows)

---

### A

**Test** Falls eine Fehlermeldung außerhalb des Druckerstatusmonitors angezeigt wird, prüfen Sie folgende Punkte:

- **"Spool-Vorgang konnte aufgrund von unzureichendem Festplattenspeicher nicht ausgeführt werden (Could not spool successfully due to insufficient disk space)"**  
Löschen Sie nicht benötigte Dateien, um mehr Festplattenspeicherplatz freizugeben.
- **"Spool-Vorgang konnte aufgrund von unzureichendem Arbeitsspeicher nicht ausgeführt werden (Could not spool successfully due to insufficient memory)"**  
Schließen Sie andere Anwendungen, um Arbeitsspeicher freizugeben.  
Wenn Sie weiterhin nicht drucken können, starten Sie Ihren Computer neu, und versuchen Sie es erneut.
- **"Druckertreiber konnte nicht gefunden werden (Printer driver could not be found)"**  
Deinstallieren Sie den Druckertreiber gemäß der in Löschen des nicht benötigten Druckertreibers beschriebenen Vorgehensweise, und installieren Sie ihn erneut von der Installations-CD-ROM oder der Canon-Website.
- **"Anwendungsname - Dateiname konnte nicht gedruckt werden (Could not print Application name)"**  
Drucken Sie erneut, sobald der aktuelle Druckauftrag abgeschlossen ist.

## Der Bildschirm Inkjet Printer/Scanner/Fax Extended Survey Program wird angezeigt (Windows)

---

### A



Wenn das Inkjet Printer/Scanner/Fax Extended Survey Program installiert ist, wird ein Bildschirm angezeigt, in dem um die Erlaubnis gebeten wird, etwa zehn Jahre lang monatlich Nutzungsinformationen zu dem Drucker und den Anwendungen zu senden.

Lesen Sie die Anweisungen auf dem Bildschirm durch, und gehen Sie wie folgt vor.

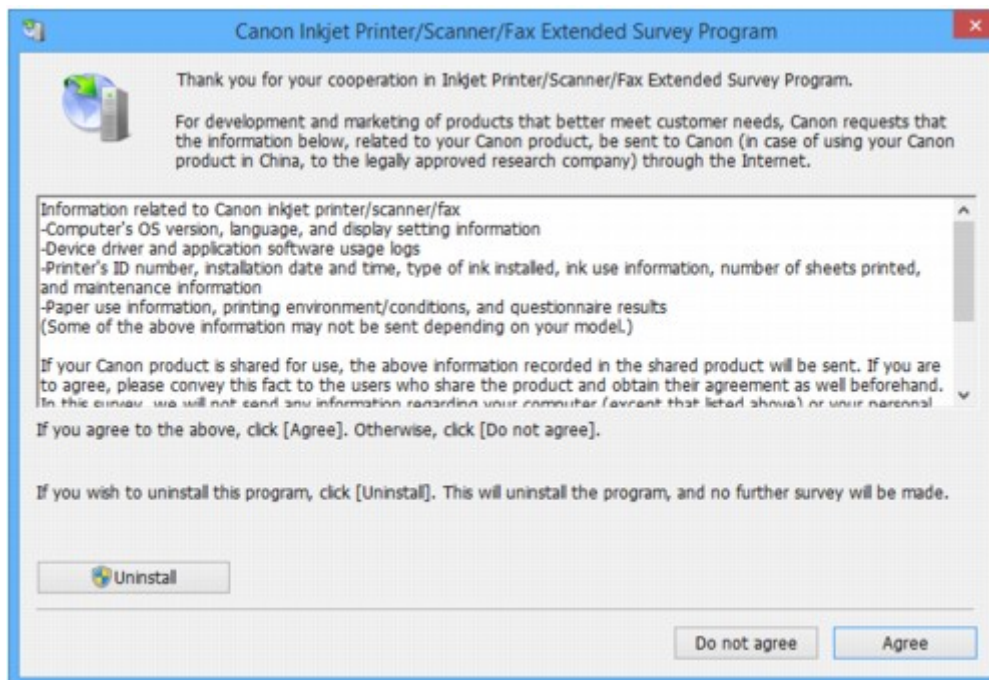

- **Wenn Sie an der Umfrage teilnehmen möchten:**

Klicken Sie auf **Akzeptieren (Agree)**, und folgen Sie dann der Anleitung auf dem Bildschirm. Die Nutzungsinformationen des Druckers werden über das Internet gesendet. Nach Abschluss des Vorgangs werden die Informationen von nun an automatisch gesendet, ohne dass der Bestätigungsbildschirm angezeigt wird.

### »» Hinweis

- Beim Übermitteln der Daten wird ein Warnhinweis wie z. B. eine Internetsicherheitsmeldung angezeigt. Stellen Sie sicher, dass der Programmname „IJPLMUI.exe“ lautet, und lassen Sie es zu.
- Wenn Sie das Kontrollkästchen **Ab nächstem Mal automatisch senden (Send automatically from the next time)** deaktivieren, werden die Informationen ab dem nächsten Mal nicht mehr automatisch übermittelt, und ein Bestätigungsbildschirm wird zum Zeitpunkt der nächsten Umfrage angezeigt. Das automatische Senden der Informationen wird unter [Ändern der Bestätigungsbildschirm-Einstellung](#) beschrieben.

- **Wenn Sie nicht an der Umfrage teilnehmen möchten:**

Klicken Sie auf **Nicht akzeptieren (Do not agree)**. Der Bestätigungsbildschirm wird geschlossen, und die Umfrage wird übergangen. Der Bestätigungsbildschirm wird nach einem Monat erneut angezeigt.

- **So deinstallieren Sie das Extended Survey Program für Inkjet-Drucker/Scanner/Faxgeräte:**

Klicken Sie zum Deinstallieren des Inkjet Printer/Scanner/Fax Extended Survey Program auf **Deinstallieren (Uninstall)**, und folgen Sie den Bildschirmanweisungen.

- **Ändern der Bestätigungsbildschirm-Einstellung:**

1. Nehmen Sie die folgenden Einstellungen vor:

- Wählen Sie unter Windows 8.1 oder Windows 8 **Systemsteuerung (Control Panel)** aus dem Charm **Einstellungen (Settings)** unter **Desktop > Programme (Programs) > Programme und Funktionen (Programs and Features)**.
- Wählen Sie unter Windows 7 oder Windows Vista **Start-Menü > Systemsteuerung (Control Panel) > Programme (Programs) > Programme und Funktionen (Programs and Features)**.

### »» Hinweis

- Beim Installieren, Deinstallieren oder Starten von Software wird möglicherweise ein Dialogfeld zur Bestätigung oder Warnung angezeigt.  
  
Dieses Dialogfeld wird angezeigt, wenn Administratorrechte zum Ausführen einer Aufgabe erforderlich sind.  
  
Falls Sie bei einem Konto mit Administratorrechten angemeldet sind, befolgen Sie die Anweisungen am Bildschirm.

2. Wählen Sie **Canon Extended Survey Program für Inkjet-Drucker/Scanner/Faxgeräte**.
3. Wählen Sie **Ändern (Change)**.

Wenn Sie nach Befolgen der Anweisungen auf dem Bildschirm **Ja (Yes)** wählen, wird der Bestätigungsbildschirm angezeigt, wenn die nächste Umfrage ansteht.

Wenn Sie **Nein (No)** wählen, werden die Informationen automatisch übermittelt.

### »» Hinweis

- Wenn Sie **Deinstallieren (Uninstall)** auswählen, wird das Inkjet Printer/Scanner/Fax Extended Survey Program deinstalliert. Folgen Sie den Bildschirmanweisungen.

## Das Symbol Inkjet Printer/Scanner/Fax Extended Survey Program wird angezeigt (Mac OS)

### A

Wenn das Extended Survey Program für Inkjet-Drucker/Scanner/Faxgeräte installiert ist, werden die Nutzungsinformationen zu Drucker und Anwendungssoftware für etwa zehn Jahre jeden Monat gesendet. Das Symbol **Inkjet Printer/Scanner/Fax Extended Survey Program** wird im Dock angezeigt, wenn die Zeit zur Übermittlung der Nutzungsinformationen zum Drucker gekommen ist.

Klicken Sie auf das Symbol, lesen Sie die Anweisungen auf dem Bildschirm durch, und gehen Sie wie folgt vor.

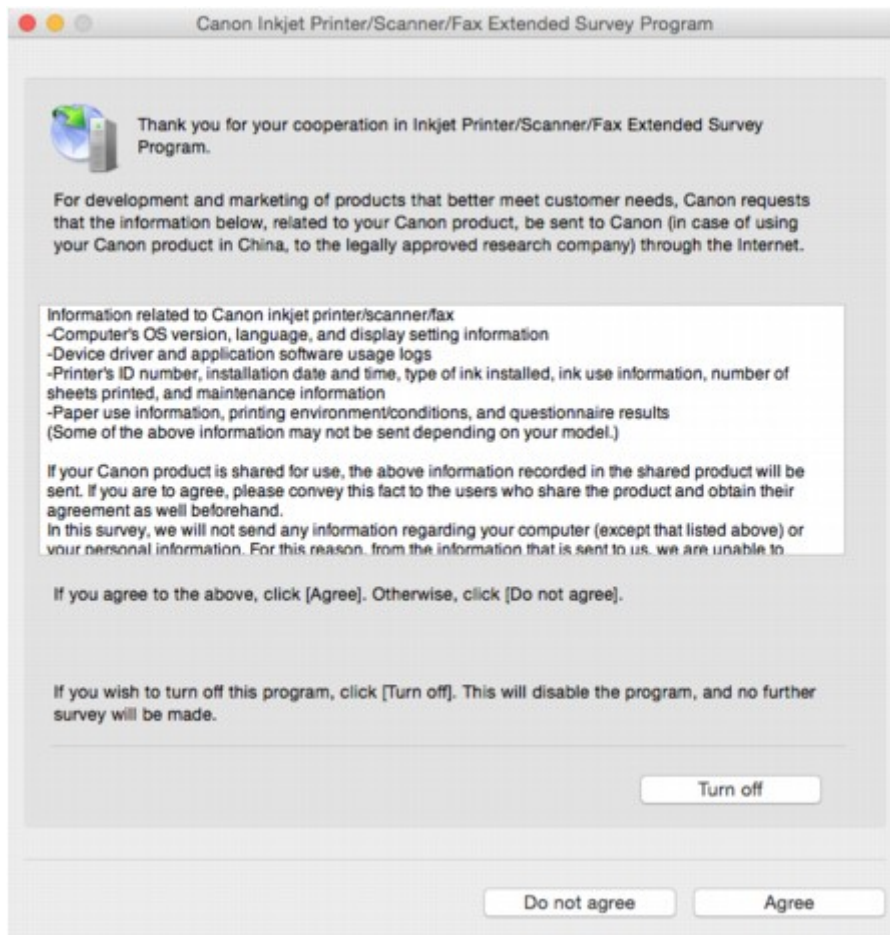

- **Wenn Sie an der Umfrage teilnehmen möchten:**

Klicken Sie auf **Akzeptieren (Agree)**, und folgen Sie dann der Anleitung auf dem Bildschirm. Die Nutzungsinformationen des Druckers werden über das Internet gesendet. Nach Abschluss des Vorgangs werden die Informationen von nun an automatisch gesendet, ohne dass der Bestätigungsbildschirm angezeigt wird.

### »» Hinweis

- Wenn Sie das Kontrollkästchen **Ab nächstem Mal automatisch senden (Send automatically from the next time)** deaktivieren, werden die Informationen ab dem nächsten Mal nicht mehr automatisch übermittelt, und das Symbol **Inkjet Printer/Scanner/Fax Extended Survey Program** wird zum Zeitpunkt der nächsten Umfrage im Dock angezeigt.

- **Wenn Sie nicht an der Umfrage teilnehmen möchten:**

Klicken Sie auf **Nicht akzeptieren (Do not agree)**. Der Bestätigungsbildschirm wird geschlossen, und die Umfrage wird übergangen. Der Bestätigungsbildschirm wird nach einem Monat erneut angezeigt.

- **Informationsübermittlung anhalten:**

Klicken Sie auf **Ausschalten (Turn off)**. Das Extended Survey Program für Inkjet-Drucker/Scanner/Faxgeräte wird angehalten, und die Informationen werden nicht gesendet. Informationen zur Wiederaufnahme der Umfrage finden Sie unter [Ändern der Einstellungen](#).

- **So deinstallieren Sie das Extended Survey Program für Inkjet-Drucker/Scanner/Faxgeräte:**

1. Stoppen Sie das Inkjet Printer/Scanner/Fax Extended Survey Program.

■ [Ändern der Einstellungen](#):

2. Wählen Sie **Programme (Applications)** im Menü **Gehe zu (Go)** des Finder, doppelklicken Sie auf den Ordner **Canon Utilities** und den Ordner **Inkjet Extended Survey Program**.
3. Verschieben Sie die Datei **Canon Inkjet Printer/Scanner/Fax Extended Survey Program.app** in den **Papierkorb (Trash)**.
4. Starten Sie den Computer neu.  
Leeren Sie den **Papierkorb (Trash)**, und starten Sie Ihren Computer neu.

• **Ändern der Einstellungen:**

Zur Anzeige des Bestätigungsbildschirms bei Übermittlung der Nutzungsinformationen zum Drucker oder zur Wiederaufnahme der Umfrage folgen Sie den Anweisungen unten.

1. Wählen Sie **Programme (Applications)** im Menü **Gehe zu (Go)** des Finder, doppelklicken Sie auf den Ordner **Canon Utilities** und den Ordner **Inkjet Extended Survey Program**.
2. Doppelklicken Sie auf das Symbol **Canon Inkjet Printer/Scanner/Fax Extended Survey Program**.

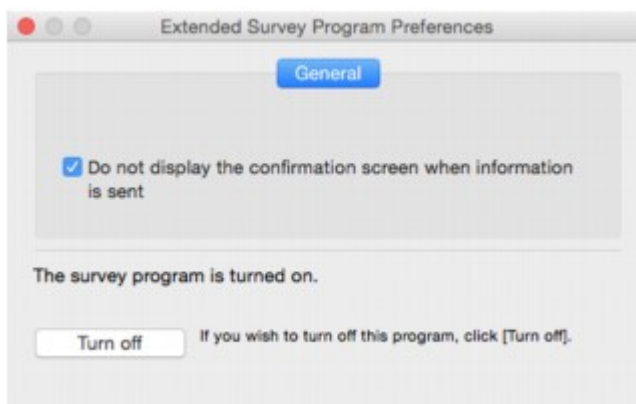

- **Bestätigungsbildschirm beim Senden von Informationen nicht anzeigen (Do not display the confirmation screen when information is sent):**

Wenn dieses Kontrollkästchen aktiviert ist, wird die Information automatisch übermittelt.

Wenn das Kontrollkästchen deaktiviert ist, wird das Symbol **Inkjet Printer/Scanner/Fax Extended Survey Program** zum Zeitpunkt der nächsten Umfrage im Dock angezeigt. Klicken Sie auf das Symbol und folgen Sie den Bildschirmanweisungen.

- **Schaltfläche Ausschalten (Turn off)/Einschalten (Turn on):**

Klicken Sie auf die Schaltfläche **Ausschalten (Turn off)**, um das Extended Survey Program für Inkjet-Drucker/Scanner/Faxgeräte anzuhalten.

Klicken Sie auf die Schaltfläche **Einschalten (Turn on)**, um das Inkjet Printer/Scanner/Fax Extended Survey Program neu zu starten.



## Fehlermeldung wird auf PictBridge-kompatiblen (WLAN) Gerät angezeigt



Die folgenden Fehler können auftreten, wenn Sie direkt von einem PictBridge-kompatiblen (WLAN) Gerät aus drucken. Befolgen Sie die nachstehenden Anweisungen, um die Probleme zu lösen.

### »» Hinweis

- In diesem Abschnitt werden Fehler erläutert, die auf PictBridge-kompatiblen (WLAN) Geräten von Canon angezeigt werden. Die Fehlermeldungen und Vorgehensweisen können je nach PictBridge-kompatiblen Gerät unterschiedlich sein. Bei Fehlern auf Geräten anderer Marken von PictBridge (WLAN)-kompatiblen Geräten prüfen Sie den Supportcode (die Fehlernummer) auf der LCD-Anzeige und führen die entsprechenden Maßnahmen durch, um den Fehler zu beheben.  
[■ Supportcodeliste für Fehler](#)
- Weitere Informationen zu den Fehlern, die auf dem PictBridge-kompatiblen (WLAN) Gerät angezeigt werden und zu Lösungsmöglichkeiten finden Sie außerdem im Handbuch des Geräts. Wenden Sie sich bei anderen Problemen mit einem Gerät an den jeweiligen Hersteller.

Fehlermeldung auf PictBridge-kompatiblen (WLAN) Gerät	Verfahren
"Druckvorgang läuft"	Wenn der Drucker gerade druckt oder sich in der Aufwärmphase befindet, warten Sie, bis der Vorgang abgeschlossen ist. Wenn der Drucker druckbereit ist, startet der Druckvorgang automatisch. Wenn der Drucker nicht gerade druckt und sich nicht in der Aufwärmphase befindet, überprüfen Sie den Supportcode auf dem LCD, und führen Sie die entsprechenden Schritte zur Behebung des Fehlers aus. <a href="#">■ Supportcodeliste für Fehler</a>
"Kein Papier"	Legen Sie Papier ein und wählen Sie auf der Anzeige des PictBridge (WLAN)-kompatiblen Geräts <b>Fortfahren (Continue)</b> . * Legen Sie alternativ Papier ein, und drücken Sie die Taste <b>OK</b> am Drucker, um den Druckvorgang fortzusetzen.
"Papierfehler"/"Media type error/Medientypfehler"	Prüfen Sie den Supportcode auf der LCD-Anzeige und führen Sie die entsprechenden Maßnahmen aus, um den Fehler zu beheben. <a href="#">■ Supportcodeliste für Fehler</a>
"Papierstau"	Wählen Sie auf der Anzeige des PictBridge-kompatiblen (WLAN) Geräts die Option <b>Stopp (Stop)</b> , um den Druckvorgang abubrechen. Entfernen Sie das gestaute Papier, legen Sie neues Papier ein, drücken Sie die Taste <b>OK</b> am Drucker, und versuchen Sie erneut zu drucken.
"Druckerabdeckung offen"	Prüfen Sie den Supportcode auf der LCD-Anzeige und führen Sie die entsprechenden Maßnahmen aus, um den Fehler zu beheben.

	<p><a href="#">■ Supportcodeliste für Fehler</a></p>
"Kein Druckkopf vorhanden"	<p>Der Druckkopf ist defekt oder nicht installiert.</p> <p>Prüfen Sie den Supportcode auf der LCD-Anzeige und führen Sie die entsprechenden Maßnahmen aus, um den Fehler zu beheben.</p> <p><a href="#">■ Supportcodeliste für Fehler</a></p>
"Keine Tinte"/"Tintenpatronenfehler"	<p>Prüfen Sie den Supportcode auf der LCD-Anzeige und führen Sie die entsprechenden Maßnahmen aus, um den Fehler zu beheben.</p> <p><a href="#">■ Supportcodeliste für Fehler</a></p>
"Tintenfehler"	<p>Prüfen Sie den Supportcode auf der LCD-Anzeige und führen Sie die entsprechenden Maßnahmen aus, um den Fehler zu beheben.</p> <p><a href="#">■ Supportcodeliste für Fehler</a></p>
"Hardwarefehler"	<p>Prüfen Sie den Supportcode auf der LCD-Anzeige und führen Sie die entsprechenden Maßnahmen aus, um den Fehler zu beheben.</p> <p><a href="#">■ Supportcodeliste für Fehler</a></p>
"Druckerfehler"	<p>Möglicherweise ist ein Fehler aufgetreten, der eine Wartung erforderlich macht.</p> <p>Schalten Sie den Drucker aus, und trennen Sie das Netzkabel.</p> <p>Schließen Sie den Drucker wieder an, und schalten Sie den Drucker ein.</p> <p>Sollte sich das Problem auch auf diese Weise nicht beheben lassen, wenden Sie sich an ein Canon -Servicecenter in Ihrer Nähe, um eine Reparatur zu beantragen.</p>

# Überprüfen des Fehlerverlaufs am Bedienfeld

Befolgen Sie die nachstehenden Anweisungen, um den Fehlerverlauf anzuzeigen.

1. [Stellen Sie sicher, dass der Drucker eingeschaltet ist.](#)

2. Wählen Sie auf dem HOME-Bildschirm die Option  **Druckerinformationen (Printer information)**.

■ [LCD-Anzeige und Bedienfeld](#)

3. Verwenden Sie die Taste ▲▼, um **Fehlerverlauf (Error history)** auszuwählen, und drücken Sie die Taste **OK**.

Es werden bis zu 5 Fehlerverläufe angezeigt.

Weitere Informationen zum Supportcode finden Sie unter [Supportcodeliste für Fehler](#).

## Wenn ein Problem weiterhin besteht

Wenn Sie ein Problem haben, das Sie mit den Anweisungen in diesem Kapitel nicht lösen können, wenden Sie sich an Canon mithilfe der Supportseite der Canon-Website oder an ein Canon-Servicecenter in Ihrer Nähe.

Die Mitarbeiter des Kundendienstes von Canon sind darin geschult, technischen Support zur Zufriedenheit der Kunden anzubieten.

### **Vorsicht**

- Wenn der Drucker ungewöhnliche Geräusche macht oder Gerüche entwickelt oder Rauch entsteht, schalten Sie ihn sofort aus. Ziehen Sie den Netzstecker des Druckers aus der Steckdose, und wenden Sie sich an den Händler oder an ein Canon-Servicecenter in Ihrer Nähe. Versuchen Sie niemals, den Drucker selbst zu reparieren oder auseinanderzubauen.
- Versuche der eigenmächtigen Reparatur oder Demontage des Druckers durch Sie führen zu einem Erlöschen jeglicher Gewährleistung, unabhängig vom Ablaufdatum der Gewährleistung.

Halten Sie folgende Daten bereit, bevor Sie sich an das Service-Center wenden:

- Produktname  
(Der Name Ihres Druckers befindet sich auf dem vorderen Deckblatt des Installationshandbuchs.)
- Seriennummer (vgl. das Installationshandbuch)
- Ausführliche Beschreibung des Problems
- Eigene Maßnahmen zum Beheben des Problems sowie Ergebnisse dieser Maßnahmen



## Supportcodeliste für Fehler

Auf der LCD-Anzeige und dem Computerbildschirm wird ein Supportcode angezeigt, wenn Fehler auftreten.

Ein „Supportcode“ ist eine Fehlernummer. Er wird zusammen mit einer Fehlermeldung angezeigt.

Überprüfen Sie bei der Anzeige eines Fehlers den Supportcode, der auf der LCD-Anzeige und dem Computerbildschirm angezeigt wird, und führen Sie die entsprechenden Schritte aus.

### Der Supportcode wird auf der LCD-Anzeige und dem Computerbildschirm angezeigt.

- **1000 bis 1ZZZ**

[1000](#) [1006](#) [1062](#) [1200](#) [1201](#) [1204](#)

[1205](#) [1206](#) [1207](#) [1208](#) [1209](#) [1250](#)

[1261](#) [1270](#) [1293](#) [1300](#) [1340](#) [1401](#)

[1403](#) [1405](#) [1406](#) [1407](#) [1408](#) [1409](#)

[140A](#) [140B](#) [140C](#) [140D](#) [140E](#) [140F](#)

[1410](#) [1411](#) [1412](#) [1413](#) [1414](#) [1415](#)

[1416](#) [1417](#) [1418](#) [1419](#) [141A](#) [141B](#)

[1466](#) [1467](#) [1491](#) [1493](#) [1551](#) [1552](#)

[1600](#) [1660](#) [1681](#) [1684](#) [1720](#) [1721](#)

[1722](#) [1730](#) [1731](#) [1751](#) [1752](#) [1753](#)

[1880](#) [1881](#) [1890](#)

- **2000 bis 2ZZZ**

[2102](#) [2103](#) [2114](#) [2123](#) [2500](#) [2501](#)

[2502](#) [2503](#)

- **3000 bis 3ZZZ**

[3000](#) [3250](#) [3306](#) [3310](#) [3311](#) [3312](#)

[3313](#) [3314](#) [3315](#) [3316](#) [3317](#) [3318](#)

[3319](#) [3413](#)

- **4000 bis 4ZZZ**

[4100](#) [4103](#) [4109](#) [4111](#)

- **5000 bis 5ZZZ**

[5100](#) [5110](#) [5200](#) [520A](#) [520B](#) [520C](#)

[520D](#) [5250](#) [5400](#) [5403](#) [5700](#) [5701](#)

[5B16](#) [5C00](#) [5C01](#) [5C10](#) [5C11](#) [5C12](#)

[5C13](#) [5C14](#) [5C20](#)

• **6000 bis 6ZZZ**

[6000](#) [6500](#) [6502](#) [6700](#) [6701](#) [6800](#)

[6801](#) [6900](#) [6901](#) [6902](#) [6910](#) [6911](#)

[6920](#) [6921](#) [6930](#) [6931](#) [6932](#) [6933](#)

[6940](#) [6941](#) [6942](#) [6943](#) [6944](#) [6945](#)

[6946](#) [6F00](#)

• **7000 bis 7ZZZ**

[7400](#) [7401](#) [7402](#)

• **8000 bis 8ZZZ**

[8100](#) [8200](#)

• **A000 bis ZZZZ**

[B202](#) [B203](#) [B204](#) [B205](#) [B206](#) [B207](#)

[B208](#) [B209](#) [B400](#) [B505](#) [B506](#) [B507](#)

[B600](#) [B801](#) [B802](#)

Für Papierstau-Supportcodes vgl. auch [Supportcodeliste für Fehler \(Bei Papierstau\)](#).

## Supportcodeliste für Fehler (Bei Papierstau)

Falls ein Papierstau aufgetreten ist, entfernen Sie das gestaute Papier entsprechend den folgenden Anleitungen.

- Wenn Sie das gestaute Papier am Papierausgabeschacht, am hinteren Fach oder am Fach für manuelle Zufuhr sehen können:

■ [1300](#)

- Wenn das Papier reißt und es sich weder aus dem Papierausgabeschacht noch aus dem hinteren Fach oder dem manuellen Einzugsfach entfernen lässt:

■ [Papierstau im Drucker](#)

- In anderen als den obigen Fällen:

■ [Andere Fälle](#)

## Ursache

Im Papierausgabeschacht, im hinteren Fach oder im Fach für die manuelle Zufuhr ist Papier gestaut.

## Verfahren

Entfernen Sie das gestaute Papier abhängig von der Papierzufuhr.

- [Wenn das im hinteren Fach eingelegte Papier einen Papierstau verursacht hat:](#)
- [Wenn das im Fach für manuelle Zufuhr eingelegte Papier einen Papierstau verursacht hat:](#)

- **Wenn das im hinteren Fach eingelegte Papier einen Papierstau verursacht hat:**

1. Ziehen Sie das Papier langsam aus dem Papierausgabeschacht oder dem hinteren Fach heraus, je nachdem, was einfacher ist.

Halten Sie das Papier mit Ihren Händen fest und ziehen Sie es langsam heraus, damit es nicht reißt.



### »» Hinweis

- Wenn sich das Papier nicht herausziehen lässt, schalten Sie den Drucker aus und wieder ein. Das Papier wird dann möglicherweise automatisch ausgeworfen.
- Falls Sie den Drucker bei einem Papierstau während des Druckens ausschalten müssen, um das Papier zu entfernen, drücken Sie die **Stopp (Stop)**-Taste, um den Druckvorgang vor dem Ausschalten des Druckers abubrechen.
- Wenn das Papier reißt und es sich nicht aus dem Papierausgabeschacht oder dem hinteren Fach entfernen lässt, entfernen Sie es aus dem Inneren des Druckers.

#### ■ [Papierstau im Drucker](#)

2. Legen Sie das Papier erneut ein, und drücken Sie am Drucker die Taste **OK**.

Der Drucker setzt den Druckvorgang fort. Drucken Sie die zu druckende Seite erneut, falls der Druckvorgang aufgrund des Papierstaus nicht korrekt durchgeführt wurde.

Wenn Sie den Drucker in Schritt 1 ausgeschaltet haben, wurden alle an den Drucker gesendeten Druckaufträge gelöscht. Wiederholen Sie den Druckvorgang.

## »» Hinweis

- Stellen Sie beim erneuten Einlegen von Papier sicher, dass Sie zum Druck geeignetes Papier verwenden, und legen Sie es richtig ein.
- Zum Drucken von Dokumenten mit Fotos oder Grafiken empfehlen wir, andere Papierformate als A5 zu verwenden. A5-Papier kann sich beim Verlassen des Druckers wellen und stauen.

### • Wenn das im Fach für manuelle Zufuhr eingelegte Papier einen Papierstau verursacht hat:

1. Drücken Sie die Taste zur **Papierstau-Aufhebung (Paper Jam Clearing)**, und bringen Sie das Fach für die manuelle Zufuhr in die Position zur Papierstaubeseitigung.

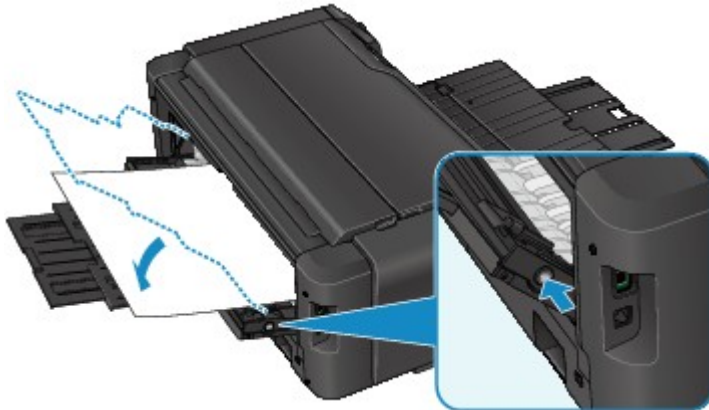

2. Ziehen Sie das Papier langsam aus dem Papierausgabeschacht oder dem Fach für die manuelle Zufuhr heraus, je nachdem, was einfacher ist.

Halten Sie das Papier mit Ihren Händen fest und ziehen Sie es langsam heraus, damit es nicht reißt.



## »» Hinweis

- Wenn sich das Papier nicht herausziehen lässt, schalten Sie den Drucker aus und wieder ein. Das Papier wird dann möglicherweise automatisch ausgeworfen.
- Falls Sie den Drucker bei einem Papierstau während des Druckens ausschalten müssen, um das Papier zu entfernen, drücken Sie die **Stopp (Stop)**-Taste, um den Druckvorgang vor dem Ausschalten des Druckers abubrechen.
- Wenn das Papier reißt und es sich nicht aus dem Papierausgabeschacht oder dem manuellen Einzugsfach entfernen lässt, entfernen Sie es aus dem Inneren des Druckers.

■ [Papierstau im Drucker](#)

3. Bringen Sie das Fach für die manuelle Zufuhr wieder in seine ursprüngliche Position.



4. Legen Sie das Papier erneut ein, und drücken Sie am Drucker die Taste **OK**.

Der Drucker setzt den Druckvorgang fort. Drucken Sie die zu druckende Seite erneut, falls der Druckvorgang aufgrund des Papierstaus nicht korrekt durchgeführt wurde.

Wenn Sie den Drucker in Schritt 2 ausgeschaltet haben, wurden alle an den Drucker gesendeten Druckaufträge gelöscht. Wiederholen Sie den Druckvorgang.

#### »» Hinweis

- Stellen Sie beim erneuten Einlegen von Papier sicher, dass Sie zum Druck geeignetes Papier verwenden, und legen Sie es richtig ein.

Sollte sich das Problem auch auf diese Weise nicht beheben lassen, wenden Sie sich an ein Canon - Servicecenter in Ihrer Nähe, um eine Reparatur zu beantragen.

## Papierstau im Drucker

Falls das gestaute Papier reißt und es sich nicht aus dem Papierausgabeschacht, dem hinteren Fach oder dem Fach für die manuelle Zufuhr entfernen lässt oder das gestaute Papier im Inneren des Druckers verbleibt, entfernen Sie das Papier gemäß den folgenden Anweisungen.

### »» Hinweis

- Falls Sie den Drucker bei einem Papierstau während des Druckens ausschalten müssen, um das Papier zu entfernen, drücken Sie die **Stopp (Stop)**-Taste, um den Druckvorgang vor dem Ausschalten des Druckers abubrechen.

1. Schalten Sie den Drucker aus, und trennen Sie das Netzkabel.
2. Öffnen Sie die obere Abdeckung.



### »» Wichtig

- Berühren Sie nicht die durchsichtige Folie (A) oder das weiße Band (B).

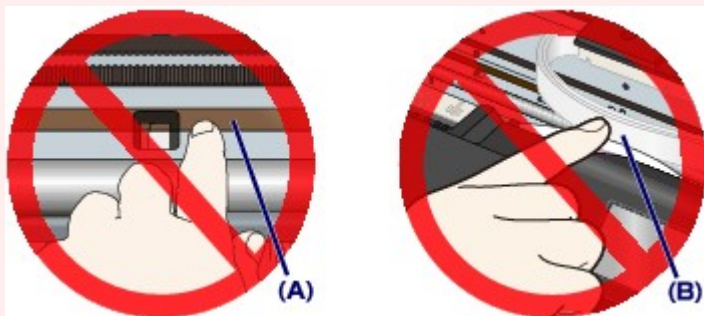

Der Drucker kann beschädigt werden, wenn Sie diese Teile durch Papier- oder Handberührungen verunreinigen oder zerkratzen.

3. Überprüfen Sie, ob sich gestautes Papier unter dem Druckkopfhalter befindet.

Falls sich das gestaute Papier unter dem Druckkopfhalter befindet, bewegen Sie den Druckkopfhalter ganz auf die rechte oder linke Seite, um das Papier leichter entfernen zu können.

Wenn Sie die Druckkopfhalter bewegen, halten Sie die Oberseite der Druckkopfhalter fest und schieben Sie sie langsam ganz nach rechts oder links.

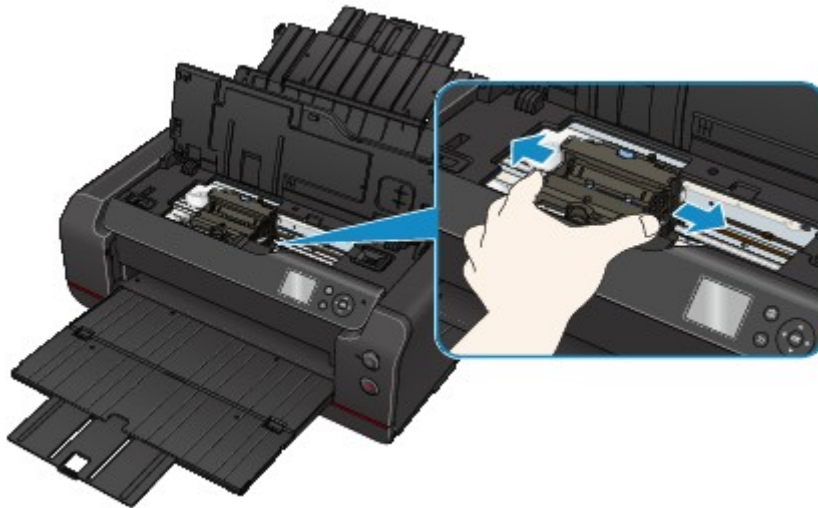

4. Halten Sie das gestaute Papier mit beiden Händen fest.

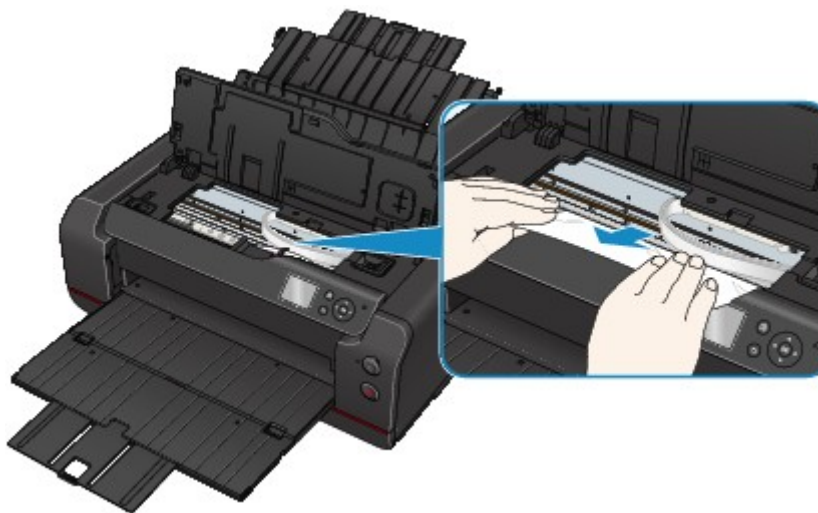

Wenn das Papier aufgerollt ist, ziehen Sie es heraus.

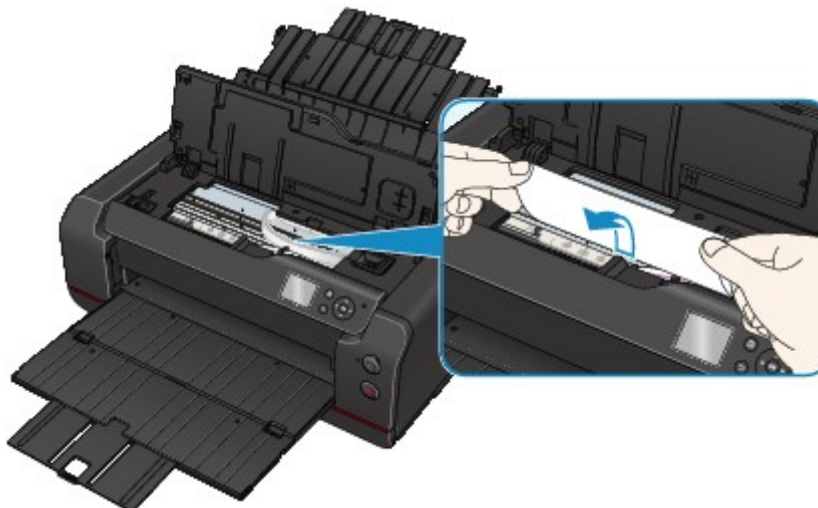

5. Ziehen Sie das Papier langsam heraus, um es nicht zu zerreißen.  
Ziehen Sie das Papier in einem Winkel von etwa 45 Grad heraus.



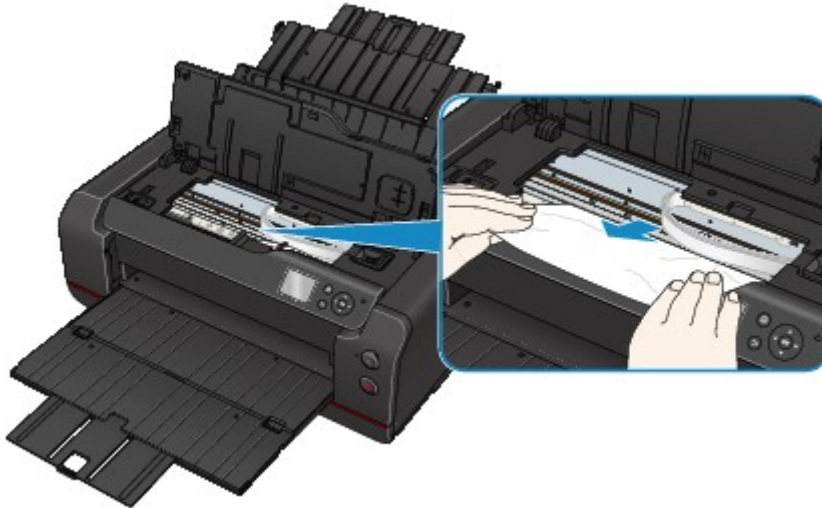

6. Vergewissern Sie sich, dass das gesamte gestaute Papier entfernt wurde.

Falls das Papier beim Entfernen reißt, verbleiben möglicherweise Papierstücke im Drucker. Überprüfen Sie Folgendes, und entfernen Sie ggf. das übrige Papier.

- Befindet sich noch Papier unter dem Druckkopfhalter?
- Befinden Sie noch kleine Papierstücke im Drucker?
- Befindet sich noch Papier im linken und rechten Leerraum (C) des Druckers?

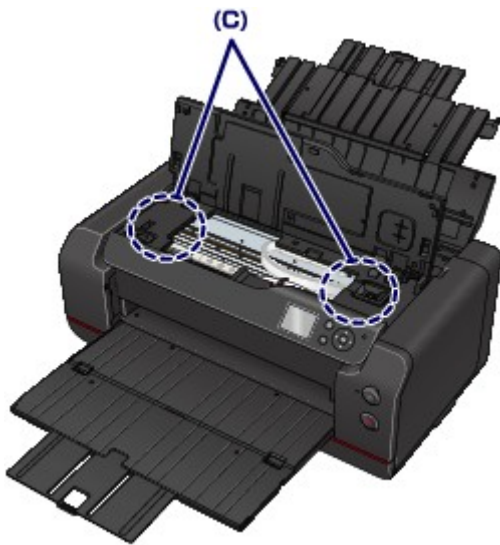

7. Schließen Sie die obere Abdeckung.

Alle Druckaufträge in der Druckwarteschlange werden abgebrochen. Wiederholen Sie den Druckvorgang.

**»» Hinweis**

- Stellen Sie beim erneuten Einlegen von Papier sicher, dass Sie zum Druck geeignetes Papier verwenden, und legen Sie es richtig ein. Wird auf der LCD-Anzeige oder auf dem Computerbildschirm eine Papierstauung angezeigt, wenn Sie den Druckvorgang nach dem Entfernen des gestauten Papiers fortsetzen, befindet sich möglicherweise noch Papier im Drucker. Überprüfen Sie den Drucker noch einmal auf verbliebene Papierstücke.

Sollte sich das Problem auch auf diese Weise nicht beheben lassen, wenden Sie sich an ein Canon - Servicecenter in Ihrer Nähe, um eine Reparatur zu beantragen.

## Andere Fälle

Prüfen Sie die folgenden Punkte:

**Test 1** Blockiert etwas den Papierausgabeschacht?

**Test 2** Befinden sich Fremdkörper im hinteren Fach oder im Fach für die manuelle Zufuhr?



Sollte sich ein Fremdkörper im hinteren Fach oder im Fach für die manuelle Zufuhr befinden, schalten Sie den Drucker aus, ziehen den Netzstecker und entfernen den Fremdkörper.



### »» Hinweis

- Wenn die Abdeckung des Einzugsschachts geöffnet ist, schließen Sie diese langsam.

**Test 3** Ist das Papier gewellt?

Beseitigen Sie Wellungen, bevor Sie das Papier einlegen.

# 1000

## Ursache

Folgende Ursachen sind möglich.

- Es ist kein Papier in das hintere Fach eingelegt.
- Papier ist nicht richtig eingelegt.

## Verfahren

Gehen Sie wie nachstehend beschrieben vor.

- Legen Sie Papier in das hintere Fach ein.
- Richten Sie die Papierführungen an beiden Papierkanten aus, wenn Sie Papier einlegen.

Drücken Sie nach Ausführen der oben aufgeführten Maßnahmen die Taste **OK** am Drucker.

## »» Wichtig

- Achten Sie darauf, dass die Abdeckung des Einzugsschachts nach dem Einlegen des Papiers in das hintere Fach geschlossen ist. Wenn die Abdeckung des Einzugsschachts geöffnet ist, kann kein Papier zugeführt werden.

# 1006

## Ursache

Folgende Ursachen sind möglich.

- Es ist kein Papier in das Fach für manuelle Zufuhr eingelegt.
- Papier ist nicht richtig eingelegt.

## Verfahren

Gehen Sie wie nachstehend beschrieben vor.

- Legen Sie ein Blatt Papier in das Fach für manuelle Zufuhr ein.
- Richten Sie die Papierführungen an beiden Papierkanten aus, wenn Sie Papier einlegen.

Drücken Sie nach Ausführen der oben aufgeführten Maßnahmen die Taste **OK** am Drucker.

## »» Hinweis

- Um weiter vom Fach für manuelle Zufuhr zu drucken, warten Sie, bis der Druckvorgang abgeschlossen ist, und legen Sie dann das nächste Blatt ein.

## Ursache

Die Einstellung für das Seitenformat stimmt nicht mit dem eingelegten Papier überein.

## Verfahren

Drücken Sie am Drucker die Taste **OK**, um den Fehler zu löschen.

Gehen Sie wie nachstehend beschrieben vor.

- Für Windows:

Überprüfen Sie die Einstellung für **Seitenformat (Page Size)** auf der Seite **Seite einrichten (Page Setup)** des Druckertreibers, und legen Sie Papier ein, das dem Format der Einstellung entspricht. Versuchen Sie dann erneut zu drucken.

Wenn dieser Fehler auftritt, obwohl das von Ihnen eingelegte Papier der Einstellung entspricht, stellen Sie den Drucker so ein, dass die Papierbreite nicht automatisch über den Druckertreiber erkannt wird.

Um den Drucker so einzustellen, dass die Papierbreite nicht erkannt wird, öffnen Sie das Setup-Fenster des Druckertreibers, aktivieren auf der Registerkarte **Wartung (Maintenance)** unter **Benutzerdefinierte Einstellungen (Custom Settings)** das Kontrollkästchen **Papierbreitenerkennung beim Drucken v. Computer deaktivieren (Disable paper width detection when printing from computer)** und klicken dann auf **OK**.

\* Deaktivieren Sie das Kontrollkästchen **Papierbreitenerkennung beim Drucken v. Computer deaktivieren (Disable paper width detection when printing from computer)** erneut, nachdem der Druckvorgang abgeschlossen ist, und klicken Sie dann auf **OK**.

- Für Mac OS:

Überprüfen Sie die Einstellung für **Papierformat (Paper Size)** im Dialogfenster für die Seiteneinrichtung, und legen Sie Papier ein, das dem Format der Einstellung entspricht. Versuchen Sie dann erneut zu drucken.

Wenn dieser Fehler auftritt, obwohl das von Ihnen eingelegte Papier der Einstellung entspricht, stellen Sie den Drucker so ein, dass die Papierbreite nicht automatisch mit dem Canon IJ Printer Utility erkannt wird.

Um den Drucker so einzustellen, dass die Papierbreite nicht erkannt wird, öffnen Sie Canon IJ Printer Utility, wählen im Pop-upmenü **Benutzerdefinierte Einstellungen (Custom Settings)** aus, aktivieren das Kontrollkästchen **Papierbreitenerkennung beim Drucken v. Computer deaktivieren (Disable paper width detection when printing from computer)** und klicken dann auf **Übernehmen (Apply)**.

\* Deaktivieren Sie das Kontrollkästchen **Papierbreitenerkennung beim Drucken v. Computer deaktivieren (Disable paper width detection when printing from computer)** erneut, nachdem der Druckvorgang abgeschlossen ist, und klicken Sie dann auf **Übernehmen (Apply)**.

**1200**

**Ursache**

Die obere Abdeckung ist offen.

**Verfahren**

Schließen Sie die obere Abdeckung, und warten Sie einen Moment.

**1201**

**Ursache**

Die Abdeckung für Tintenbehälter ist offen.

**Verfahren**

Schließen Sie die Abdeckung für Tintenpatrone.



**1204**

**Ursache**

Die Wartungsabdeckung ist offen.

**Verfahren**

Schließen Sie die Wartungsabdeckung, und warten Sie einen Moment.

## 1205

### **Ursache**

Die Abdeckung für Tintenbehälter ist offen.

### **Verfahren**

Schließen Sie die Abdeckung für Tintenbehälter, und warten Sie einen Moment.

## 1206

### **Ursache**

Die Wartungsabdeckung ist offen.

### **Verfahren**

Schließen Sie die Wartungsabdeckung, und drücken Sie am Drucker die Taste **OK**.

**1207**

**Ursache**

Die Abdeckung für Tintenbehälter ist offen.

**Verfahren**

Schließen Sie die Abdeckung für Tintenpatrone.

## 1208

### **Ursache**

Die Wartungsabdeckung ist offen.

### **Verfahren**

Schließen Sie die Wartungsabdeckung, und warten Sie einen Moment.

## 1209

### **Ursache**

Die Wartungsabdeckung ist offen.

### **Verfahren**

Schließen Sie die Wartungsabdeckung, und drücken Sie am Drucker die Taste **OK**.

## **1250**

### **Ursache**

Das Papierausgabefach ist geschlossen.

### **Verfahren**

Öffnen Sie das Papierausgabefach, und fahren Sie mit dem Drucken fort.

## 1261

### **Ursache**

Das Fach für manuelle Zufuhr befindet sich in der Position zur Behebung von Papierstaus.

### **Verfahren**

Stellen Sie das Fach für manuelle Zufuhr in die Position für Papierzufuhr zurück, und drücken Sie am Drucker die Taste **OK**.



**1270**

**Ursache**

Die Abdeckung für den Einzugsschacht ist offen.

**Verfahren**

Schließen Sie langsam die Abdeckung für den Einzugsschacht, und drücken Sie dann am Drucker die Taste **OK**.

**1293**

**Ursache**

Die Abdeckung für Tintenbehälter ist offen.

**Verfahren**

Schließen Sie die Abdeckung für Tintenpatrone.

## 1340

### Ursache

Der Farbzufuhrstopper wurde nicht korrekt gelagert.

### Verfahren

Stellen Sie den Drucker auf eine ebene Oberfläche, damit der Farbzufuhrstopper korrekt gelagert wird, und drücken Sie dann die Taste **OK**.

## 1401

### **Ursache**

Der Druckkopf ist nicht eingesetzt.

### **Verfahren**

Setzen Sie den Druckkopf ein.

Wenn der Druckkopf bereits installiert ist, nehmen Sie den Druckkopf heraus und installieren Sie ihn erneut.

Wenn der Fehler noch nicht behoben ist, kann der Druckkopf beschädigt sein. Wenden Sie sich an ein Canon-Servicecenter in Ihrer Nähe, um eine Reparatur zu beantragen.

**1403**

**Ursache**

Der Typ des Druckkopfs ist falsch.

**Verfahren**

Installieren Sie den richtigen Druckkopf.

**1405**

**Ursache**

Der Typ des Druckkopfs ist falsch.

**Verfahren**

Installieren Sie den richtigen Druckkopf.

## 1406

### **Ursache**

Möglicherweise ist ein Druckkopffehler aufgetreten.

### **Verfahren**

Schalten Sie den Drucker aus, und trennen Sie das Netzkabel.

Wenden Sie sich an ein Canon-Servicecenter in Ihrer Nähe, um eine Reparatur zu beantragen.

**1407**

**Ursache**

Möglicherweise ist ein Druckkopffehler aufgetreten.

**Verfahren**

Schalten Sie den Drucker aus, und trennen Sie das Netzkabel.

Wenden Sie sich an ein Canon-Servicecenter in Ihrer Nähe, um eine Reparatur zu beantragen.



**1408**

**Ursache**

Der Druckkopf kann nicht richtig erkannt werden.

**Verfahren**

Installieren Sie den Druckkopf richtig.

**1409**

**Ursache**

Der Druckkopf kann nicht richtig erkannt werden.

**Verfahren**

Installieren Sie den Druckkopf richtig.

## **140A**

### **Ursache**

Der Druckkopf kann nicht richtig erkannt werden.

### **Verfahren**

Installieren Sie den Druckkopf richtig.

## **140B**

### **Ursache**

Der Druckkopf ist nicht eingesetzt.

### **Verfahren**

Setzen Sie den Druckkopf ein.

## **140C**

### **Ursache**

Möglicherweise ist ein Druckkopffehler aufgetreten.

### **Verfahren**

Schalten Sie den Drucker aus und dann wieder ein.

Sollte sich das Problem auch auf diese Weise nicht beheben lassen, wenden Sie sich an ein Canon - Servicecenter in Ihrer Nähe, um eine Reparatur zu beantragen.

## **140D**

### **Ursache**

Ein Druckkopf, der in einem anderen Drucker installiert war, kann nicht installiert werden.

### **Verfahren**

Installieren Sie einen geeigneten Druckkopf, und schließen Sie dann die obere Abdeckung.

## **140E**

### **Ursache**

Es ist ein Druckerfehler aufgetreten.

### **Verfahren**

Schalten Sie den Drucker aus und dann wieder ein.

Sollte sich das Problem auch auf diese Weise nicht beheben lassen, wenden Sie sich an ein Canon - Servicecenter in Ihrer Nähe, um eine Reparatur zu beantragen.

## **140F**

### **Ursache**

Möglicherweise ist ein Druckkopffehler aufgetreten.

### **Verfahren**

Schalten Sie den Drucker aus, und trennen Sie das Netzkabel.

Wenden Sie sich an ein Canon-Servicecenter in Ihrer Nähe, um eine Reparatur zu beantragen.



## 1410

### Ursache

Tintenbehälter wird nicht erkannt.

### Verfahren

Überprüfen Sie die Farbe des nicht erkannten Tintenbehälters.

Öffnen Sie die Tintenabdeckung, entfernen Sie den Tintenbehälter, und installieren Sie ihn erneut.

Tauschen Sie den Tintenbehälter aus, wenn sich der Fehler dadurch nicht beheben lässt.

■ [Ersetzen der Tinte](#)

## 1411

### Ursache

Tintenbehälter wird nicht erkannt.

### Verfahren

Überprüfen Sie die Farbe des nicht erkannten Tintenbehälters.

Öffnen Sie die Tintenabdeckung, entfernen Sie den Tintenbehälter, und installieren Sie ihn erneut.

Tauschen Sie den Tintenbehälter aus, wenn sich der Fehler dadurch nicht beheben lässt.

■ [Ersetzen der Tinte](#)

## 1412

### Ursache

Tintenbehälter wird nicht erkannt.

### Verfahren

Überprüfen Sie die Farbe des nicht erkannten Tintenbehälters.

Öffnen Sie die Tintenabdeckung, entfernen Sie den Tintenbehälter, und installieren Sie ihn erneut.

Tauschen Sie den Tintenbehälter aus, wenn sich der Fehler dadurch nicht beheben lässt.

■ [Ersetzen der Tinte](#)

## 1413

### Ursache

Tintenbehälter wird nicht erkannt.

### Verfahren

Überprüfen Sie die Farbe des nicht erkannten Tintenbehälters.

Öffnen Sie die Tintenabdeckung, entfernen Sie den Tintenbehälter, und installieren Sie ihn erneut.

Tauschen Sie den Tintenbehälter aus, wenn sich der Fehler dadurch nicht beheben lässt.

■ [Ersetzen der Tinte](#)

## 1414

### Ursache

Tintenbehälter wird nicht erkannt.

### Verfahren

Überprüfen Sie die Farbe des nicht erkannten Tintenbehälters.

Öffnen Sie die Tintenabdeckung, entfernen Sie den Tintenbehälter, und installieren Sie ihn erneut.

Tauschen Sie den Tintenbehälter aus, wenn sich der Fehler dadurch nicht beheben lässt.

■ [Ersetzen der Tinte](#)

## 1415

### Ursache

Tintenbehälter wird nicht erkannt.

### Verfahren

Überprüfen Sie die Farbe des nicht erkannten Tintenbehälters.

Öffnen Sie die Tintenabdeckung, entfernen Sie den Tintenbehälter, und installieren Sie ihn erneut.

Tauschen Sie den Tintenbehälter aus, wenn sich der Fehler dadurch nicht beheben lässt.

■ [Ersetzen der Tinte](#)

## 1416

### Ursache

Tintenbehälter wird nicht erkannt.

### Verfahren

Überprüfen Sie die Farbe des nicht erkannten Tintenbehälters.

Öffnen Sie die Tintenabdeckung, entfernen Sie den Tintenbehälter, und installieren Sie ihn erneut.

Tauschen Sie den Tintenbehälter aus, wenn sich der Fehler dadurch nicht beheben lässt.

■ [Ersetzen der Tinte](#)

**1417**

### **Ursache**

Tintenbehälter wird nicht erkannt.

### **Verfahren**

Überprüfen Sie die Farbe des nicht erkannten Tintenbehälters.

Öffnen Sie die Tintenabdeckung, entfernen Sie den Tintenbehälter, und installieren Sie ihn erneut.

Tauschen Sie den Tintenbehälter aus, wenn sich der Fehler dadurch nicht beheben lässt.

■ [Ersetzen der Tinte](#)



## 1418

### Ursache

Tintenbehälter wird nicht erkannt.

### Verfahren

Überprüfen Sie die Farbe des nicht erkannten Tintenbehälters.

Öffnen Sie die Tintenabdeckung, entfernen Sie den Tintenbehälter, und installieren Sie ihn erneut.

Tauschen Sie den Tintenbehälter aus, wenn sich der Fehler dadurch nicht beheben lässt.

■ [Ersetzen der Tinte](#)

## 1419

### Ursache

Tintenbehälter wird nicht erkannt.

### Verfahren

Überprüfen Sie die Farbe des nicht erkannten Tintenbehälters.

Öffnen Sie die Tintenabdeckung, entfernen Sie den Tintenbehälter, und installieren Sie ihn erneut.

Tauschen Sie den Tintenbehälter aus, wenn sich der Fehler dadurch nicht beheben lässt.

■ [Ersetzen der Tinte](#)

## 141A

### Ursache

Tintenbehälter wird nicht erkannt.

### Verfahren

Überprüfen Sie die Farbe des nicht erkannten Tintenbehälters.

Öffnen Sie die Tintenabdeckung, entfernen Sie den Tintenbehälter, und installieren Sie ihn erneut.

Tauschen Sie den Tintenbehälter aus, wenn sich der Fehler dadurch nicht beheben lässt.

■ [Ersetzen der Tinte](#)

## 141B

### Ursache

Tintenbehälter wird nicht erkannt.

### Verfahren

Überprüfen Sie die Farbe des nicht erkannten Tintenbehälters.

Öffnen Sie die Tintenabdeckung, entfernen Sie den Tintenbehälter, und installieren Sie ihn erneut.

Tauschen Sie den Tintenbehälter aus, wenn sich der Fehler dadurch nicht beheben lässt.

■ [Ersetzen der Tinte](#)

**1466**

**Ursache**

Der Druckkopf ist mit diesem Drucker nicht kompatibel.

**Verfahren**

Installieren Sie einen geeigneten Druckkopf.

**1467**

**Ursache**

Möglicherweise ist ein Druckkopffehler aufgetreten.

**Verfahren**

Schalten Sie den Drucker aus, und trennen Sie das Netzkabel.

Wenden Sie sich an ein Canon-Servicecenter in Ihrer Nähe, um eine Reparatur zu beantragen.

# 1491

## Ursache

Die Druckkopfdüsen sind verstopft.

## Verfahren

Drücken Sie am Drucker die Taste **OK**, und reinigen Sie dann den Druckkopf.

■ [Reinigen des Druckkopfs](#)

## 1493

### Ursache

Die Wartungspatrone kann nicht richtig erkannt werden.

### Verfahren

Nehmen Sie die Wartungspatrone heraus, und setzen Sie sie wieder ein.

Wenn der Fehler weiterhin besteht, installieren Sie die richtige Wartungspatrone, und drücken Sie am Drucker die Taste **OK**.



# 1551

## Ursache

Es wurden gebrauchte Original-Tintenpatronen von Canon erkannt.

## Verfahren

Drücken Sie die Taste **OK** am Drucker.

## 1552

### Ursache

Es wurden Original-Tintenpatronen von Canon installiert.

### Verfahren

Drücken Sie die Taste **OK** am Drucker.

## 1600

### Ursache

Wenn der Druckvorgang fortgesetzt wird, wird die Tinte möglicherweise aufgebraucht.

### Verfahren

Es wird empfohlen, den Tintenbehälter zu ersetzen.

Wenn Sie den Druckvorgang fortsetzen möchten, drücken Sie die Taste **OK** am Drucker. Anschließend kann der Druckvorgang fortgesetzt werden. Wenn die Tinte während des Druckvorgangs aufgebraucht wird, wird der Vorgang in diesem Fall unterbrochen und das ggf. halb bedruckte Papier ausgegeben.

**1660**

**Ursache**

Ein Tintenbehälter ist nicht eingesetzt.

**Verfahren**

Setzen Sie die Tintenpatrone ein.

**1681**

**Ursache**

Es sind mehrere Tintenpatronen derselben Farbe eingesetzt.

**Verfahren**

Vergewissern Sie sich, dass die Tintenpatronen an den richtigen Positionen eingesetzt sind.

## 1684

### Ursache

Die Tintenpatrone wird nicht erkannt.

### Verfahren

Der Druckvorgang kann nicht ausgeführt werden, da die Tintenpatrone nicht richtig eingesetzt wurde oder mit diesem Drucker nicht kompatibel ist.

Setzen Sie den korrekten Tintenbehälter ein.

Wenn Sie den Druckvorgang abbrechen möchten, drücken Sie die Taste **Stopp (Stop)** am Drucker.

**1720**

**Ursache**

Die Wartungskassette ist voll.

**Verfahren**

Sie muss ausgetauscht werden.

Tauschen Sie die Wartungskassette aus.

■ [Austausch der Wartungspatrone](#)

**1721**

**Ursache**

Die Wartungspatrone ist nicht installiert.

**Verfahren**

Installieren Sie die Wartungspatrone und drücken Sie die Taste **OK** am Drucker.



**1722**

**Ursache**

Eine Wartungspatrone, die in einem anderen Drucker installiert war, kann nicht installiert werden.

**Verfahren**

Installieren Sie die richtige Wartungspatrone, und drücken Sie dann am Drucker die Taste **OK**.

# 1730

## Ursache

Die Tintenpatrone ist möglicherweise eine Tintenpatrone, die keine Original Canon Tinte mehr enthält, oder eine gefälschte Canon Tintenpatrone.

## Verfahren

Zum Drucken müssen Sie die Tintenpatrone wechseln oder die Funktion zur Erkennung des Tintenstands deaktivieren. Halten Sie zum Deaktivieren der Funktion zur Erkennung des Tintenstands die Taste **Stopp (Stop)** am Drucker für mindestens 5 Sekunden, und lassen Sie die Taste wieder los.

Durch diesen Vorgang wird Ihre Deaktivierung der Funktion zur Erkennung des Tintenstands als Fakt gespeichert. Bitte beachten Sie, dass Canon nicht für Störungen oder Probleme haftet, die auf das Fortsetzen des Druckvorgangs im Zustand verbrauchter Tinte oder auf die Verwendung von wieder aufgefüllten Tintenpatronen zurückgehen.

### »» Hinweis

- Wenn die Funktion zur Erkennung des Tintenstands deaktiviert ist, werden bei der Überprüfung des aktuellen Tintenstands graue Tintenpatronen auf der LCD-Anzeige angezeigt.

Gehen Sie zum Melden einer gefälschten Tintenpatrone über den folgenden Link zur Canon Website.

■ Fälschung melden

# 1731

## Ursache

Es wurde eine Nicht-Original Canon Tintenpatrone erkannt.

## Verfahren

Zum Drucken müssen Sie die Tintenpatrone wechseln oder die Funktion zur Erkennung des Tintenstands deaktivieren. Halten Sie zum Deaktivieren der Funktion zur Erkennung des Tintenstands die Taste **Stopp (Stop)** am Drucker für mindestens 5 Sekunden, und lassen Sie die Taste wieder los.

Durch diesen Vorgang wird Ihre Deaktivierung der Funktion zur Erkennung des Tintenstands als Fakt gespeichert. Bitte beachten Sie, dass Canon nicht für Fehlfunktionen oder Störungen haftet, die auf die Verwendung von Nicht-Original Canon Tintenpatronen zurückgehen.

## »» Hinweis

- Wenn die Funktion zur Erkennung des Tintenstands deaktiviert ist, werden bei der Überprüfung des aktuellen Tintenstands graue Tintenpatronen auf der LCD-Anzeige angezeigt.

Gehen Sie zum Melden einer gefälschten Tintenpatrone über den folgenden Link zur Canon Website.

■ Fälschung melden

# 1751

## Ursache

Die Tinte ist aufgebraucht.

Der Druckvorgang wurde unterbrochen und das Papier ausgegeben, da der Drucker beschädigt werden kann, wenn unter dieser Bedingung gedruckt wird.

## Verfahren

Öffnen Sie die Abdeckung für Tintenpatrone, und tauschen Sie den Tintenbehälter aus. Der Druckvorgang wird auf der nächsten Seite fortgesetzt.

■ [Ersetzen der Tinte](#)

# 1752

## Ursache

Die Tinte ist aufgebraucht.

Der Druckvorgang wurde unterbrochen und das Papier ausgegeben, da der Drucker beschädigt werden kann, wenn unter dieser Bedingung gedruckt wird.

## Verfahren

Öffnen Sie die Abdeckung für Tintenpatrone, und tauschen Sie den Tintenbehälter aus. Der Druckvorgang wird auf der nächsten Seite fortgesetzt.

■ [Ersetzen der Tinte](#)

# 1753

## Ursache

Der Tintenstand kann nicht korrekt ermittelt werden.

## Verfahren

Wechseln Sie den Tintenbehälter aus. Der Druckvorgang wird neu gestartet.

### [Ersetzen der Tinte](#)

Es wurde ein Tintenbehälter eingesetzt, der schon einmal leer war.

Deaktivieren Sie die Funktion zur Erkennung des Tintenstands, um mit dem Drucken fortzufahren. Halten Sie zum Deaktivieren dieser Funktion die Taste **Stopp (Stop)** am Drucker mindestens 5 Sekunden lang gedrückt und lassen Sie sie wieder los.

Dadurch wird die Deaktivierung der Funktion zum Ermitteln des Tintenstands gespeichert.

Bitte beachten Sie, dass Canon nicht für Fehlfunktionen oder Störungen haftet, die auf die Fortsetzung des Druckvorgangs im Zustand verbrauchter Tinte oder auf die Verwendung von wiederaufgefüllten Tintenpatronen zurückgehen.

# 1880

## Ursache

Der Winkelhebel ist nicht korrekt geschlossen.

## Verfahren

Schließen Sie den Winkelhebel gemäß den nachstehenden Anweisungen.

1. Öffnen Sie die obere Abdeckung.
2. Lassen Sie den Winkelhebel sicher einrasten.

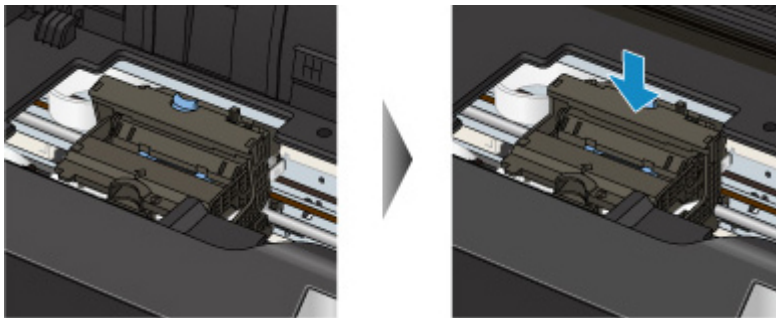

### »» Hinweis

- Drücken Sie auf den Winkelhebel, bis er mit einem Klicken einrastet.

3. Schließen Sie die obere Abdeckung.

# 1881

## Ursache

Der Winkelhebel ist nicht korrekt geschlossen.

## Verfahren

Schließen Sie den Winkelhebel gemäß den nachstehenden Anweisungen.

1. Öffnen Sie die obere Abdeckung.
2. Lassen Sie den Winkelhebel sicher einrasten.

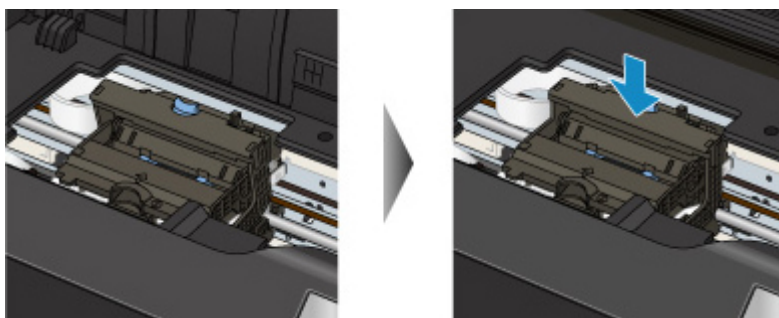

### »» Hinweis

- Drücken Sie auf den Winkelhebel, bis er mit einem Klicken einrastet.

3. Schließen Sie die obere Abdeckung.



## 1890

### Ursache

Das Schutzmaterial des Druckkopfhalters oder das Klebeband wurde nicht entfernt.

### Verfahren

Öffnen Sie die obere Abdeckung, und stellen Sie sicher, dass das Schutzmaterial bzw. Klebeband vom Druckkopfhalter entfernt wurde.

Wenn das Schutzmaterial oder das Klebeband immer noch angebracht ist, entfernen Sie es, und schließen Sie die obere Abdeckung.

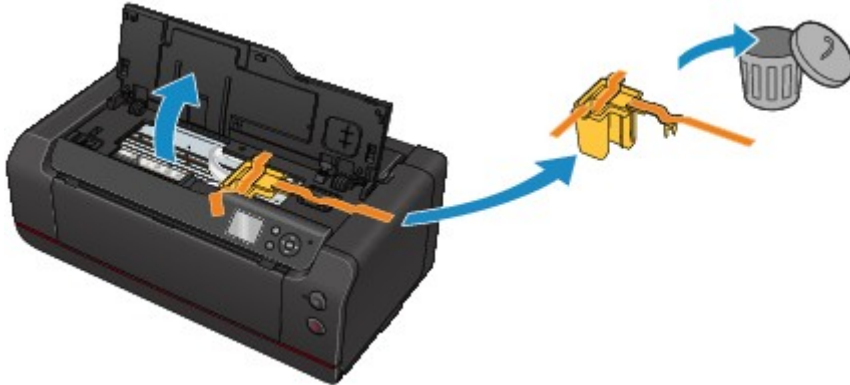

Sollte sich das Problem auch auf diese Weise nicht beheben lassen, wenden Sie sich an ein Canon - Servicecenter in Ihrer Nähe, um eine Reparatur zu beantragen.

## 2102

### Ursache

Der Drucker hat erkannt, dass das eingelegte Papier an einer Seite ausgerichtet wurde.

### Verfahren

Legen Sie das Papier in die Mitte des hinteren Fachs oder des Fachs für manuelle Zufuhr ein, und schieben Sie die Papierführungen so weit nach innen, dass sie auf beiden Seiten am Papierstapel anliegen.

Drücken Sie die Taste **OK** am Drucker.

## 2103

### Ursache

Der Drucker kann das Papierformat nicht erkennen.

### Verfahren

Drücken Sie am Drucker die Taste **Stopp (Stop)**, und versuchen Sie erneut zu drucken.

Sollte dieser Fehler selbst nach dem erneuten Drucken weiterhin auftreten, stellen Sie den Drucker über das Bedienfeld, den Druckertreiber oder Remote UI so ein, dass er die Papierbreite nicht erkennt.

### »» Hinweis

- Weitere Informationen zum Deaktivieren der Papierbreitenerkennung mithilfe des Bedienfelds finden Sie unten.

#### ■ [Papiereinstellungen](#)

- Je nach Papiertyp erkennt der Drucker die Papierbreite möglicherweise nicht.

Wenn die obere Abdeckung während des Druckvorgangs geöffnet ist, erkennt der Drucker die Papierbreite möglicherweise nicht.

## Ursache

Die Papiereinstellungen zum Drucken unterscheiden sich von der im Drucker eingestellten Papierinformation für das hintere Fach.

### »» Hinweis

- Im Folgenden finden Sie weitere Informationen zur korrekten Zuordnung der Papiereinstellungen im Druckertreiber oder auf der LCD-Anzeige.
  - [Papiereinstellungen im Druckertreiber und im Drucker \(Medientyp\) \(Windows\)](#)
  - [Papiereinstellungen im Druckertreiber und im Drucker \(Medientyp\) \(Mac OS\)](#)
  - [Papiereinstellungen im Druckertreiber und im Drucker \(Papierformat\) \(Windows\)](#)
  - [Papiereinstellungen im Druckertreiber und im Drucker \(Papierformat\) \(Mac OS\)](#)
- Unten finden Sie weitere Details zur Papierinformation für das hintere Fach, die im Drucker eingestellt wird.
  - [Papiereinstellungen](#)

Wenn die Druckpapiereinstellungen nicht mit den im Drucker eingestellten Papierinformationen für das hintere Fach übereinstimmen, wie unten beschrieben, erscheint eine Meldung auf dem LCD.

- Im Druckertreiber angegebene Druckereinstellungen:
  - Papierformat: A5
  - Medientyp: Normalpapier
- Auf dem Drucker eingestellte Papierinformation der Kassette:
  - Papierformat: A4
  - Medientyp: Normalpapier

Nachdem Sie am Drucker die Taste **OK** gedrückt haben, erscheinen unter der Meldung die Druckpapiereinstellungen.

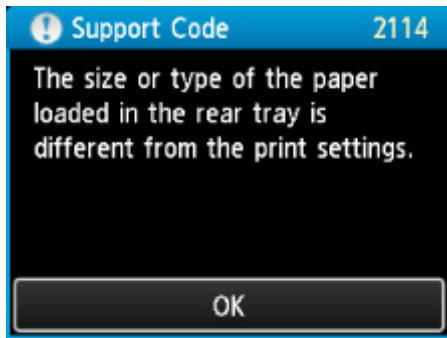

## Verfahren

Wenn Sie am Drucker die Taste **OK** erneut drücken, erscheint auf dem LCD der unten angezeigte Bildschirm.

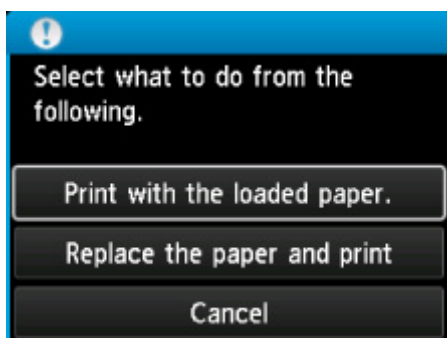

Wählen Sie die betreffende Maßnahme aus.

### »» Hinweis

- Abhängig von der Einstellung werden möglicherweise nicht alle der nachstehenden Auswahlmöglichkeiten angezeigt.

#### **Mit eingelegtem Papier drucken. (Print with the loaded paper.)**

Wählen Sie diese Option aus, um auf das Papier im hinteren Fach zu drucken, ohne die Papiereinstellungen zu ändern.

Wenn beispielsweise die Papiereinstellung auf A5 gesetzt ist und als Papierinformation für das hintere Fach A4 eingestellt ist, wird auf dem A4-Papier im hinteren Fach mit der Seiteneinstellung für A5 gedruckt.

#### **Papier ersetzen und drucken (Replace the paper and print)**

Wählen Sie diese Option aus, um zu drucken, nachdem Sie das Papier im hinteren Fach ausgetauscht haben.

Wenn beispielsweise die Papiereinstellung auf A5 gesetzt ist und als Papierinformation für das hintere Fach A4 eingestellt ist, tauschen Sie das Papier im hinteren Fach gegen A5-Papier aus, und setzen Sie den Druckvorgang fort.

Sobald Sie das Papier ausgetauscht und die Abdeckung für Einzugsschacht geschlossen haben, erscheint der Bildschirm zum Einstellen der Papierinformation für das hintere Fach. Stellen Sie die Papierinformation für das Papier im hinteren Fach ein.

## »» Hinweis

- Drücken Sie die Taste **Zurück (Back)**, wenn Sie nicht wissen, welche Papierinformationen Sie festlegen müssen. Anschließend wird der vorherige Bildschirm mit Angaben zum Papierformat und Medientyp angezeigt. Überprüfen Sie die Papiereinstellungen, und stellen Sie sie als Papierinformation für das hintere Fach ein.
- Im Folgenden finden Sie weitere Informationen zur korrekten Zuordnung der Papiereinstellungen im Druckertreiber oder auf der LCD-Anzeige.
  - [Papiereinstellungen im Druckertreiber und im Drucker \(Medientyp\) \(Windows\)](#)
  - [Papiereinstellungen im Druckertreiber und im Drucker \(Medientyp\) \(Mac OS\)](#)
  - [Papiereinstellungen im Druckertreiber und im Drucker \(Papierformat\) \(Windows\)](#)
  - [Papiereinstellungen im Druckertreiber und im Drucker \(Papierformat\) \(Mac OS\)](#)

## Abbrechen (Cancel)

Bricht das Drucken ab.

Wählen Sie diese Option aus, um die Druckpapiereinstellungen zu ändern. Ändern Sie die Papiereinstellungen, und versuchen Sie anschließend erneut zu drucken.

## »» Hinweis

- Um die Meldung zum Vermeiden von Fehldrucken zu unterdrücken, ändern Sie die Einstellung wie in der folgenden Anleitung beschrieben. Wenn Sie die Meldung unterdrücken, verwendet der Drucker die Papiereinstellungen, um auf das Papier im hinteren Fach zu drucken, auch wenn das Papier nicht zu den Einstellungen passt.
  - Um die Einstellung für die Anzeige der Meldung beim Drucken über das Bedienfeld am Drucker zu ändern, gehen Sie wie folgt vor:
    - [Papiereinstellungen](#)
  - Um die Einstellung für die Anzeige der Meldung beim Drucken über den Treiber zu ändern, gehen Sie wie folgt vor:
    - [Ändern des Betriebsmodus des Druckers \(Windows\)](#)
    - [Ändern des Betriebsmodus des Druckers \(Mac OS\)](#)

## 2123

### Ursache

Die Papiereinstellungen für das hintere Fach sind unvollständig.

### Verfahren

Wenn der unten aufgeführte Bildschirm angezeigt wird, sind die Papiereinstellungen für das hintere Fach unvollständig.

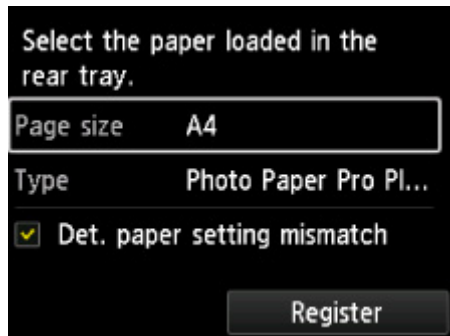

Wählen Sie **Registrieren (Register)** aus, und drücken Sie am Drucker die Taste **OK**, um die Einstellung der Papiereinstellungen für das hintere Fach zu beenden.

## 2500

### Ursache

Aus den folgenden Gründen kann die automatische Druckkopfausrichtung fehlgeschlagen sein.

- Die Druckkopfdüsen sind verstopft.
- Es wurde Papier im falschen Format eingelegt.
- Der Papierausgabeschacht ist starkem Licht ausgesetzt.

### Verfahren

Drücken Sie am Drucker die Taste **OK**, und führen Sie die entsprechenden Aktionen unten aus.

- Prüfen Sie den Zustand des Druckkopfes durch Ausdruck des Düsenprüfmusters.  
Fehlen Linien oder treten horizontale weiße Streifen im Düsenmuster auf, sind die Druckkopfdüsen verstopft. Führen Sie eine Reinigung des Druckkopfs durch.
- Legen Sie Papier im richtigen Format ein, und führen Sie erneut die automatische Druckkopfausrichtung durch.
- Passen Sie die Betriebsumgebung und/oder die Position des Druckers so an, dass der Papierausgabeschacht keinem starken Licht ausgesetzt ist.

### »» Wichtig

- Hochdurchlässiges Paper wie beispielsweise Backlight Film oder Normalpapier sind für die automatische Druckkopfausrichtung nicht verfügbar.  
Verwenden Sie ein weniger durchlässiges Papier oder das Papier, das Sie am häufigsten verwenden.

Wenn das Problem weiterhin besteht, nachdem Sie die oben beschriebenen Maßnahmen durchgeführt und den Druckkopf erneut ausgerichtet haben, drücken Sie am Drucker die Taste **OK**, und führen Sie eine manuelle Druckkopfausrichtung durch.



# 2501

## Ursache

Aus den folgenden Gründen kann die Farbkalibrierung fehlgeschlagen sein.

- Die Druckkopfdüsen sind verstopft.
- Das Papier ist verschmutzt, oder das Format des eingelegten Papiers ist falsch.
- Der Papierausgabeschacht ist starkem Licht ausgesetzt.

## Verfahren

Drücken Sie am Drucker die Taste **OK**, und führen Sie die entsprechenden Aktionen unten aus.

- Prüfen Sie den Zustand des Druckkopfes durch Ausdruck des Düsenprüfmusters.  
Fehlen Linien oder treten horizontale weiße Streifen im Düsenmuster auf, sind die Druckkopfdüsen verstopft. Führen Sie eine Reinigung des Druckkopfs durch.
- Legen Sie sauberes Papier in richtigem Format ein, und führen Sie dann die Farbkalibrierung erneut durch.
- Passen Sie die Betriebsumgebung und/oder die Position des Druckers so an, dass der Papierausgabeschacht keinem starken Licht ausgesetzt ist.

## 2502

### Ursache

Die Kalibrierung kann nicht durchgeführt werden.

### Verfahren

Drücken Sie am Drucker die Taste **OK**, und führen Sie dann die Kalibrierung erneut durch.

Sollte sich das Problem auch auf diese Weise nicht beheben lassen, wenden Sie sich an ein Canon - Servicecenter in Ihrer Nähe, um eine Reparatur zu beantragen.

## 2503

### Ursache

Der Druckvorgang startet nicht richtig.

### Verfahren

Drücken Sie am Drucker die Taste **OK**, und starten Sie den Druckvorgang erneut.

## 3000

### Ursache

Eine Druckkopfausrichtung ist erforderlich.

### Verfahren

Wenn Sie die Druckkopfausrichtung jetzt ausführen, wählen Sie **Ja (Yes)** aus, und drücken Sie am Drucker die Taste **OK**.

## **3250**

### **Ursache**

Die Wartungskassette ist fast voll.

### **Verfahren**

Bereiten Sie eine neue Wartungskassette vor, da ein Fehler auftreten kann, wenn Sie den Drucker mit einer vollen Wartungskassette weiterverwenden.

## 3306

### Ursache

Medieninformationen des Druckers sind beschädigt und wurden nicht fehlerfrei erkannt.

### Verfahren

Starten Sie das Media Configuration Tool, und stellen Sie die Medieninformationen des Druckers wieder her.

#### ■ Starten des Media Configuration Tool

Wählen Sie den Drucker aus, und klicken Sie im Media Configuration Tool auf **OK**. Das Media Configuration Tool wird in den Wiederherstellungsmodus versetzt.

Wählen Sie die Sicherungsdatei mit den Medieninformationen aus, und importieren Sie sie.

Falls keine Sicherungsdatei mit Medieninformationen gespeichert wurde, wenden Sie sich an Ihr zuständiges Canon-Service-Center, und beantragen Sie eine Reparatur.

## 3310

### Ursache

Die Druckdaten sind falsch.

### Verfahren

Drücken Sie am Drucker die Taste **OK**, und versuchen Sie erneut zu drucken.

Wenn Sie ein Druckprogramm wie RIP (Raster Image Processor) verwenden, kontaktieren Sie den Hersteller des Druckprogramms.

## 3311

### Ursache

Die Druckdaten sind falsch.

### Verfahren

Drücken Sie am Drucker die Taste **OK**, und versuchen Sie erneut zu drucken.

Wenn Sie ein Druckprogramm wie RIP (Raster Image Processor) verwenden, kontaktieren Sie den Hersteller des Druckprogramms.



## 3312

### Ursache

Die Druckdaten sind falsch.

### Verfahren

Drücken Sie am Drucker die Taste **OK**, und versuchen Sie erneut zu drucken.

Wenn Sie ein Druckprogramm wie RIP (Raster Image Processor) verwenden, kontaktieren Sie den Hersteller des Druckprogramms.

## 3313

### Ursache

Die Druckdaten sind falsch.

### Verfahren

Drücken Sie am Drucker die Taste **OK**, und versuchen Sie erneut zu drucken.

Wenn Sie ein Druckprogramm wie RIP (Raster Image Processor) verwenden, kontaktieren Sie den Hersteller des Druckprogramms.

## 3314

### Ursache

Die Druckdaten sind falsch.

### Verfahren

Drücken Sie am Drucker die Taste **OK**, und versuchen Sie erneut zu drucken.

Wenn Sie ein Druckprogramm wie RIP (Raster Image Processor) verwenden, kontaktieren Sie den Hersteller des Druckprogramms.

## 3315

### Ursache

Die Druckdaten sind falsch.

### Verfahren

Drücken Sie am Drucker die Taste **OK**, und versuchen Sie erneut zu drucken.

Wenn Sie ein Druckprogramm wie RIP (Raster Image Processor) verwenden, kontaktieren Sie den Hersteller des Druckprogramms.

## 3316

### Ursache

Die Druckdaten sind falsch.

### Verfahren

Drücken Sie am Drucker die Taste **OK**, und versuchen Sie erneut zu drucken.

Wenn Sie ein Druckprogramm wie RIP (Raster Image Processor) verwenden, kontaktieren Sie den Hersteller des Druckprogramms.

## 3317

### Ursache

Die Druckdaten sind falsch.

### Verfahren

Drücken Sie am Drucker die Taste **OK**, und versuchen Sie erneut zu drucken.

Wenn Sie ein Druckprogramm wie RIP (Raster Image Processor) verwenden, kontaktieren Sie den Hersteller des Druckprogramms.

## 3318

### Ursache

Die Druckdaten sind falsch.

### Verfahren

Drücken Sie am Drucker die Taste **OK**, und versuchen Sie erneut zu drucken.

Wenn Sie ein Druckprogramm wie RIP (Raster Image Processor) verwenden, kontaktieren Sie den Hersteller des Druckprogramms.

## 3319

### Ursache

Die Druckdaten sind falsch.

### Verfahren

Drücken Sie am Drucker die Taste **OK**, und versuchen Sie erneut zu drucken.

Wenn Sie ein Druckprogramm wie RIP (Raster Image Processor) verwenden, kontaktieren Sie den Hersteller des Druckprogramms.



## 3413

### Ursache

Die Einstellung zum Verhindern von Papierabrieb wurde aktiviert.

### Verfahren

Wenn Sie mit der aktuellen Einstellung weiter drucken möchten, wählen Sie **Ja (Yes)** aus, und drücken Sie die Taste **OK**.

Wenn Sie diese Einstellung deaktivieren möchten, wählen Sie **Nein (No)** aus, und drücken Sie am Drucker die Taste **OK**. Drücken Sie die Taste **HOME**, wählen Sie **Verschiedene Einstellungen (Various settings)**, **Geräteeinstellungen (Device settings)** und **Druckereinstellungen (Print settings)** aus, und stellen Sie dann **Papierabrieb verhindern (Prevent paper abrasion)** auf **AUS (OFF)**.

## **4100**

### **Ursache**

Die angegebenen Daten können nicht gedruckt werden.

### **Verfahren**

Wenn Sie CREATIVE PARK PREMIUM-Inhalte drucken, prüfen Sie die auf Ihrem Computer angezeigte Meldung, vergewissern Sie sich, dass für alle Farben Original-Tintenpatronen von Canon ordnungsgemäß eingesetzt sind und starten Sie den Druckvorgang erneut.

## 4103

### Ursache

Der Druckvorgang kann mit den aktuellen Druckeinstellungen nicht ausgeführt werden.

### Verfahren

Drücken Sie die Taste **Stopp (Stop)** am Drucker, um den Druckvorgang abubrechen.

Ändern Sie dann die Druckeinstellungen, und drucken Sie erneut.

## 4109

### Ursache

Es wurde ein Papierformat angegeben, das nicht über das Fach für manuelle Zufuhr zugeführt werden kann.

### Verfahren

Drücken Sie die Taste **OK** am Drucker.

Überprüfen Sie das Papierformat, das über das Fach für manuelle Zufuhr zugeführt werden kann, und drucken Sie dann erneut.

■ [Handhabung des Papiers](#)

## 4111

### **Ursache**

Ein nicht unterstützter Medientyp wurde angegeben.

### **Verfahren**

Drücken Sie die Taste **OK** am Drucker.

Überprüfen Sie den Medientyp, und drucken Sie dann erneut.

## 5100

### Ursache

Es ist ein Druckerfehler aufgetreten.

### Verfahren

Beenden Sie den Druckvorgang, und schalten Sie den Drucker aus. Entfernen Sie dann das gestaute Papier oder das Schutzmaterial, das die Bewegung des Druckkopfhalters verhindert. Schalten Sie den Drucker wieder ein.

Sollte sich das Problem auch auf diese Weise nicht beheben lassen, wenden Sie sich an ein Canon-Servicecenter in Ihrer Nähe, um eine Reparatur zu beantragen.

### »» Wichtig

- Wenn Sie ein Hindernis für die Bewegung der Druckkopfhalter entfernen, achten Sie darauf, dass Sie nicht den transparenten Film (A) oder das weiße Band (B) berühren.

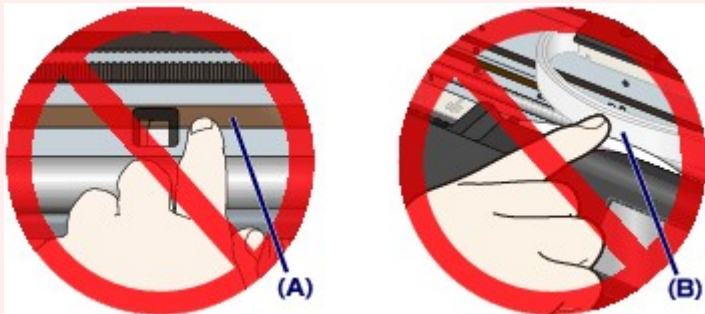

Der Drucker kann beschädigt werden, wenn Sie diese Teile durch Papier- oder Handberührungen verunreinigen oder zerkratzen.

## 5110

### **Ursache**

Es ist ein Druckerfehler aufgetreten.

### **Verfahren**

Schalten Sie den Drucker aus, und trennen Sie das Netzkabel.

Schließen Sie den Drucker wieder an, und schalten Sie den Drucker ein.

Sollte sich das Problem auch auf diese Weise nicht beheben lassen, wenden Sie sich an ein Canon - Servicecenter in Ihrer Nähe, um eine Reparatur zu beantragen.

## **5200**

### **Ursache**

Es ist ein Druckerfehler aufgetreten.

### **Verfahren**

Schalten Sie den Drucker aus, und trennen Sie das Netzkabel.

Schließen Sie den Drucker wieder an, und schalten Sie den Drucker ein.

Sollte sich das Problem auch auf diese Weise nicht beheben lassen, wenden Sie sich an ein Canon - Servicecenter in Ihrer Nähe, um eine Reparatur zu beantragen.



## **5250**

### **Ursache**

Es ist ein Druckerfehler aufgetreten.

### **Verfahren**

Schalten Sie den Drucker aus, und trennen Sie das Netzkabel.

Schließen Sie den Drucker wieder an, und schalten Sie den Drucker ein.

Sollte sich das Problem auch auf diese Weise nicht beheben lassen, wenden Sie sich an ein Canon - Servicecenter in Ihrer Nähe, um eine Reparatur zu beantragen.

## **520A**

### **Ursache**

Es ist ein Druckerfehler aufgetreten.

### **Verfahren**

Schalten Sie den Drucker aus, und trennen Sie das Netzkabel.

Schließen Sie den Drucker wieder an, und schalten Sie den Drucker ein.

Sollte sich das Problem auch auf diese Weise nicht beheben lassen, wenden Sie sich an ein Canon - Servicecenter in Ihrer Nähe, um eine Reparatur zu beantragen.

## **520B**

### **Ursache**

Es ist ein Druckerfehler aufgetreten.

### **Verfahren**

Schalten Sie den Drucker aus, und trennen Sie das Netzkabel.

Schließen Sie den Drucker wieder an, und schalten Sie den Drucker ein.

Sollte sich das Problem auch auf diese Weise nicht beheben lassen, wenden Sie sich an ein Canon - Servicecenter in Ihrer Nähe, um eine Reparatur zu beantragen.

## **520C**

### **Ursache**

Es ist ein Druckerfehler aufgetreten.

### **Verfahren**

Schalten Sie den Drucker aus, und trennen Sie das Netzkabel.

Schließen Sie den Drucker wieder an, und schalten Sie den Drucker ein.

Sollte sich das Problem auch auf diese Weise nicht beheben lassen, wenden Sie sich an ein Canon - Servicecenter in Ihrer Nähe, um eine Reparatur zu beantragen.

## **520D**

### **Ursache**

Es ist ein Druckerfehler aufgetreten.

### **Verfahren**

Schalten Sie den Drucker aus, und trennen Sie das Netzkabel.

Schließen Sie den Drucker wieder an, und schalten Sie den Drucker ein.

Sollte sich das Problem auch auf diese Weise nicht beheben lassen, wenden Sie sich an ein Canon - Servicecenter in Ihrer Nähe, um eine Reparatur zu beantragen.

## **5400**

### **Ursache**

Es ist ein Druckerfehler aufgetreten.

### **Verfahren**

Schalten Sie den Drucker aus, und trennen Sie das Netzkabel.

Schließen Sie den Drucker wieder an, und schalten Sie den Drucker ein.

Sollte sich das Problem auch auf diese Weise nicht beheben lassen, wenden Sie sich an ein Canon - Servicecenter in Ihrer Nähe, um eine Reparatur zu beantragen.

## 5403

### **Ursache**

Es ist ein Druckerfehler aufgetreten.

### **Verfahren**

Schalten Sie den Drucker aus, und trennen Sie das Netzkabel.

Schließen Sie den Drucker wieder an, und schalten Sie den Drucker ein.

Sollte sich das Problem auch auf diese Weise nicht beheben lassen, wenden Sie sich an ein Canon - Servicecenter in Ihrer Nähe, um eine Reparatur zu beantragen.

## **5700**

### **Ursache**

Es ist ein Druckerfehler aufgetreten.

### **Verfahren**

Schalten Sie den Drucker aus, und trennen Sie das Netzkabel.

Schließen Sie den Drucker wieder an, und schalten Sie den Drucker ein.

Sollte sich das Problem auch auf diese Weise nicht beheben lassen, wenden Sie sich an ein Canon - Servicecenter in Ihrer Nähe, um eine Reparatur zu beantragen.



# 5701

## **Ursache**

Es ist ein Druckerfehler aufgetreten.

## **Verfahren**

Schalten Sie den Drucker aus, und trennen Sie das Netzkabel.

Schließen Sie den Drucker wieder an, und schalten Sie den Drucker ein.

Sollte sich das Problem auch auf diese Weise nicht beheben lassen, wenden Sie sich an ein Canon - Servicecenter in Ihrer Nähe, um eine Reparatur zu beantragen.

## **5B16**

### **Ursache**

Es ist ein Druckerfehler aufgetreten.

### **Verfahren**

Schalten Sie den Drucker aus, und trennen Sie das Netzkabel.

Schließen Sie den Drucker wieder an, und schalten Sie den Drucker ein.

Sollte sich das Problem auch auf diese Weise nicht beheben lassen, wenden Sie sich an ein Canon - Servicecenter in Ihrer Nähe, um eine Reparatur zu beantragen.

## **5C00**

### **Ursache**

Es ist ein Druckerfehler aufgetreten.

### **Verfahren**

Schalten Sie den Drucker aus, und trennen Sie das Netzkabel.

Schließen Sie den Drucker wieder an, und schalten Sie den Drucker ein.

Sollte sich das Problem auch auf diese Weise nicht beheben lassen, wenden Sie sich an ein Canon - Servicecenter in Ihrer Nähe, um eine Reparatur zu beantragen.

## **5C01**

### **Ursache**

Es ist ein Druckerfehler aufgetreten.

### **Verfahren**

Schalten Sie den Drucker aus, und trennen Sie das Netzkabel.

Schließen Sie den Drucker wieder an, und schalten Sie den Drucker ein.

Sollte sich das Problem auch auf diese Weise nicht beheben lassen, wenden Sie sich an ein Canon - Servicecenter in Ihrer Nähe, um eine Reparatur zu beantragen.

## **5C10**

### **Ursache**

Es ist ein Druckerfehler aufgetreten.

### **Verfahren**

Schalten Sie den Drucker aus, und trennen Sie das Netzkabel.

Schließen Sie den Drucker wieder an, und schalten Sie den Drucker ein.

Sollte sich das Problem auch auf diese Weise nicht beheben lassen, wenden Sie sich an ein Canon - Servicecenter in Ihrer Nähe, um eine Reparatur zu beantragen.

## **5C11**

### **Ursache**

Es ist ein Druckerfehler aufgetreten.

### **Verfahren**

Schalten Sie den Drucker aus, und trennen Sie das Netzkabel.

Schließen Sie den Drucker wieder an, und schalten Sie den Drucker ein.

Sollte sich das Problem auch auf diese Weise nicht beheben lassen, wenden Sie sich an ein Canon - Servicecenter in Ihrer Nähe, um eine Reparatur zu beantragen.

## **5C12**

### **Ursache**

Es ist ein Druckerfehler aufgetreten.

### **Verfahren**

Schalten Sie den Drucker aus, und trennen Sie das Netzkabel.

Schließen Sie den Drucker wieder an, und schalten Sie den Drucker ein.

Sollte sich das Problem auch auf diese Weise nicht beheben lassen, wenden Sie sich an ein Canon - Servicecenter in Ihrer Nähe, um eine Reparatur zu beantragen.

## **5C13**

### **Ursache**

Es ist ein Druckerfehler aufgetreten.

### **Verfahren**

Schalten Sie den Drucker aus, und trennen Sie das Netzkabel.

Schließen Sie den Drucker wieder an, und schalten Sie den Drucker ein.

Sollte sich das Problem auch auf diese Weise nicht beheben lassen, wenden Sie sich an ein Canon - Servicecenter in Ihrer Nähe, um eine Reparatur zu beantragen.



## **5C14**

### **Ursache**

Es ist ein Druckerfehler aufgetreten.

### **Verfahren**

Schalten Sie den Drucker aus, und trennen Sie das Netzkabel.

Schließen Sie den Drucker wieder an, und schalten Sie den Drucker ein.

Sollte sich das Problem auch auf diese Weise nicht beheben lassen, wenden Sie sich an ein Canon - Servicecenter in Ihrer Nähe, um eine Reparatur zu beantragen.

## **5C20**

### **Ursache**

Es ist ein Druckerfehler aufgetreten.

### **Verfahren**

Schalten Sie den Drucker aus, und trennen Sie das Netzkabel.

Schließen Sie den Drucker wieder an, und schalten Sie den Drucker ein.

Sollte sich das Problem auch auf diese Weise nicht beheben lassen, wenden Sie sich an ein Canon - Servicecenter in Ihrer Nähe, um eine Reparatur zu beantragen.

## **6000**

### **Ursache**

Es ist ein Druckerfehler aufgetreten.

### **Verfahren**

Schalten Sie den Drucker aus, und trennen Sie das Netzkabel.

Schließen Sie den Drucker wieder an, und schalten Sie den Drucker ein.

Sollte sich das Problem auch auf diese Weise nicht beheben lassen, wenden Sie sich an ein Canon - Servicecenter in Ihrer Nähe, um eine Reparatur zu beantragen.

## **6500**

### **Ursache**

Es ist ein Druckerfehler aufgetreten.

### **Verfahren**

Schalten Sie den Drucker aus, und trennen Sie das Netzkabel.

Schließen Sie den Drucker wieder an, und schalten Sie den Drucker ein.

Sollte sich das Problem auch auf diese Weise nicht beheben lassen, wenden Sie sich an ein Canon - Servicecenter in Ihrer Nähe, um eine Reparatur zu beantragen.

## **6502**

### **Ursache**

Es ist ein Druckerfehler aufgetreten.

### **Verfahren**

Schalten Sie den Drucker aus, und trennen Sie das Netzkabel.

Schließen Sie den Drucker wieder an, und schalten Sie den Drucker ein.

Sollte sich das Problem auch auf diese Weise nicht beheben lassen, wenden Sie sich an ein Canon - Servicecenter in Ihrer Nähe, um eine Reparatur zu beantragen.

## **6700**

### **Ursache**

Es ist ein Druckerfehler aufgetreten.

### **Verfahren**

Schalten Sie den Drucker aus, und trennen Sie das Netzkabel.

Schließen Sie den Drucker wieder an, und schalten Sie den Drucker ein.

Sollte sich das Problem auch auf diese Weise nicht beheben lassen, wenden Sie sich an ein Canon - Servicecenter in Ihrer Nähe, um eine Reparatur zu beantragen.

## **6701**

### **Ursache**

Es ist ein Druckerfehler aufgetreten.

### **Verfahren**

Schalten Sie den Drucker aus, und trennen Sie das Netzkabel.

Schließen Sie den Drucker wieder an, und schalten Sie den Drucker ein.

Sollte sich das Problem auch auf diese Weise nicht beheben lassen, wenden Sie sich an ein Canon - Servicecenter in Ihrer Nähe, um eine Reparatur zu beantragen.

## **6800**

### **Ursache**

Es ist ein Druckerfehler aufgetreten.

### **Verfahren**

Schalten Sie den Drucker aus, und trennen Sie das Netzkabel.

Schließen Sie den Drucker wieder an, und schalten Sie den Drucker ein.

Sollte sich das Problem auch auf diese Weise nicht beheben lassen, wenden Sie sich an ein Canon - Servicecenter in Ihrer Nähe, um eine Reparatur zu beantragen.



## **6801**

### **Ursache**

Es ist ein Druckerfehler aufgetreten.

### **Verfahren**

Schalten Sie den Drucker aus, und trennen Sie das Netzkabel.

Schließen Sie den Drucker wieder an, und schalten Sie den Drucker ein.

Sollte sich das Problem auch auf diese Weise nicht beheben lassen, wenden Sie sich an ein Canon - Servicecenter in Ihrer Nähe, um eine Reparatur zu beantragen.

## **6900**

### **Ursache**

Es ist ein Druckerfehler aufgetreten.

### **Verfahren**

Schalten Sie den Drucker aus, und trennen Sie das Netzkabel.

Schließen Sie den Drucker wieder an, und schalten Sie den Drucker ein.

Sollte sich das Problem auch auf diese Weise nicht beheben lassen, wenden Sie sich an ein Canon - Servicecenter in Ihrer Nähe, um eine Reparatur zu beantragen.

## 6901

### **Ursache**

Es ist ein Druckerfehler aufgetreten.

### **Verfahren**

Schalten Sie den Drucker aus, und trennen Sie das Netzkabel.

Schließen Sie den Drucker wieder an, und schalten Sie den Drucker ein.

Sollte sich das Problem auch auf diese Weise nicht beheben lassen, wenden Sie sich an ein Canon - Servicecenter in Ihrer Nähe, um eine Reparatur zu beantragen.

## **6902**

### **Ursache**

Es ist ein Druckerfehler aufgetreten.

### **Verfahren**

Schalten Sie den Drucker aus, und trennen Sie das Netzkabel.

Schließen Sie den Drucker wieder an, und schalten Sie den Drucker ein.

Sollte sich das Problem auch auf diese Weise nicht beheben lassen, wenden Sie sich an ein Canon - Servicecenter in Ihrer Nähe, um eine Reparatur zu beantragen.

## 6910

### **Ursache**

Es ist ein Druckerfehler aufgetreten.

### **Verfahren**

Schalten Sie den Drucker aus, und trennen Sie das Netzkabel.

Schließen Sie den Drucker wieder an, und schalten Sie den Drucker ein.

Sollte sich das Problem auch auf diese Weise nicht beheben lassen, wenden Sie sich an ein Canon - Servicecenter in Ihrer Nähe, um eine Reparatur zu beantragen.

## 6911

### **Ursache**

Es ist ein Druckerfehler aufgetreten.

### **Verfahren**

Schalten Sie den Drucker aus, und trennen Sie das Netzkabel.

Schließen Sie den Drucker wieder an, und schalten Sie den Drucker ein.

Sollte sich das Problem auch auf diese Weise nicht beheben lassen, wenden Sie sich an ein Canon - Servicecenter in Ihrer Nähe, um eine Reparatur zu beantragen.

## **6920**

### **Ursache**

Es ist ein Druckerfehler aufgetreten.

### **Verfahren**

Schalten Sie den Drucker aus, und trennen Sie das Netzkabel.

Schließen Sie den Drucker wieder an, und schalten Sie den Drucker ein.

Sollte sich das Problem auch auf diese Weise nicht beheben lassen, wenden Sie sich an ein Canon - Servicecenter in Ihrer Nähe, um eine Reparatur zu beantragen.

## 6921

### **Ursache**

Es ist ein Druckerfehler aufgetreten.

### **Verfahren**

Schalten Sie den Drucker aus, und trennen Sie das Netzkabel.

Schließen Sie den Drucker wieder an, und schalten Sie den Drucker ein.

Sollte sich das Problem auch auf diese Weise nicht beheben lassen, wenden Sie sich an ein Canon - Servicecenter in Ihrer Nähe, um eine Reparatur zu beantragen.



## **6930**

### **Ursache**

Es ist ein Druckerfehler aufgetreten.

### **Verfahren**

Schalten Sie den Drucker aus, und trennen Sie das Netzkabel.

Schließen Sie den Drucker wieder an, und schalten Sie den Drucker ein.

Sollte sich das Problem auch auf diese Weise nicht beheben lassen, wenden Sie sich an ein Canon - Servicecenter in Ihrer Nähe, um eine Reparatur zu beantragen.

## **6931**

### **Ursache**

Es ist ein Druckerfehler aufgetreten.

### **Verfahren**

Schalten Sie den Drucker aus, und trennen Sie das Netzkabel.

Schließen Sie den Drucker wieder an, und schalten Sie den Drucker ein.

Sollte sich das Problem auch auf diese Weise nicht beheben lassen, wenden Sie sich an ein Canon - Servicecenter in Ihrer Nähe, um eine Reparatur zu beantragen.

## 6932

### **Ursache**

Es ist ein Druckerfehler aufgetreten.

### **Verfahren**

Schalten Sie den Drucker aus, und trennen Sie das Netzkabel.

Schließen Sie den Drucker wieder an, und schalten Sie den Drucker ein.

Sollte sich das Problem auch auf diese Weise nicht beheben lassen, wenden Sie sich an ein Canon - Servicecenter in Ihrer Nähe, um eine Reparatur zu beantragen.

## **6933**

### **Ursache**

Es ist ein Druckerfehler aufgetreten.

### **Verfahren**

Schalten Sie den Drucker aus, und trennen Sie das Netzkabel.

Schließen Sie den Drucker wieder an, und schalten Sie den Drucker ein.

Sollte sich das Problem auch auf diese Weise nicht beheben lassen, wenden Sie sich an ein Canon - Servicecenter in Ihrer Nähe, um eine Reparatur zu beantragen.

## **6940**

### **Ursache**

Es ist ein Druckerfehler aufgetreten.

### **Verfahren**

Schalten Sie den Drucker aus, und trennen Sie das Netzkabel.

Schließen Sie den Drucker wieder an, und schalten Sie den Drucker ein.

Sollte sich das Problem auch auf diese Weise nicht beheben lassen, wenden Sie sich an ein Canon - Servicecenter in Ihrer Nähe, um eine Reparatur zu beantragen.

## **6941**

### **Ursache**

Es ist ein Druckerfehler aufgetreten.

### **Verfahren**

Schalten Sie den Drucker aus, und trennen Sie das Netzkabel.

Schließen Sie den Drucker wieder an, und schalten Sie den Drucker ein.

Sollte sich das Problem auch auf diese Weise nicht beheben lassen, wenden Sie sich an ein Canon - Servicecenter in Ihrer Nähe, um eine Reparatur zu beantragen.

## **6942**

### **Ursache**

Es ist ein Druckerfehler aufgetreten.

### **Verfahren**

Schalten Sie den Drucker aus, und trennen Sie das Netzkabel.

Schließen Sie den Drucker wieder an, und schalten Sie den Drucker ein.

Sollte sich das Problem auch auf diese Weise nicht beheben lassen, wenden Sie sich an ein Canon - Servicecenter in Ihrer Nähe, um eine Reparatur zu beantragen.

## **6943**

### **Ursache**

Es ist ein Druckerfehler aufgetreten.

### **Verfahren**

Schalten Sie den Drucker aus, und trennen Sie das Netzkabel.

Schließen Sie den Drucker wieder an, und schalten Sie den Drucker ein.

Sollte sich das Problem auch auf diese Weise nicht beheben lassen, wenden Sie sich an ein Canon - Servicecenter in Ihrer Nähe, um eine Reparatur zu beantragen.



## **6944**

### **Ursache**

Es ist ein Druckerfehler aufgetreten.

### **Verfahren**

Schalten Sie den Drucker aus, und trennen Sie das Netzkabel.

Schließen Sie den Drucker wieder an, und schalten Sie den Drucker ein.

Sollte sich das Problem auch auf diese Weise nicht beheben lassen, wenden Sie sich an ein Canon - Servicecenter in Ihrer Nähe, um eine Reparatur zu beantragen.

## **6945**

### **Ursache**

Es ist ein Druckerfehler aufgetreten.

### **Verfahren**

Schalten Sie den Drucker aus, und trennen Sie das Netzkabel.

Schließen Sie den Drucker wieder an, und schalten Sie den Drucker ein.

Sollte sich das Problem auch auf diese Weise nicht beheben lassen, wenden Sie sich an ein Canon - Servicecenter in Ihrer Nähe, um eine Reparatur zu beantragen.

## **6946**

### **Ursache**

Es ist ein Druckerfehler aufgetreten.

### **Verfahren**

Schalten Sie den Drucker aus, und trennen Sie das Netzkabel.

Schließen Sie den Drucker wieder an, und schalten Sie den Drucker ein.

Sollte sich das Problem auch auf diese Weise nicht beheben lassen, wenden Sie sich an ein Canon - Servicecenter in Ihrer Nähe, um eine Reparatur zu beantragen.

## **6F00**

### **Ursache**

Es ist ein Druckerfehler aufgetreten.

### **Verfahren**

Schalten Sie den Drucker aus, und trennen Sie das Netzkabel.

Schließen Sie den Drucker wieder an, und schalten Sie den Drucker ein.

Sollte sich das Problem auch auf diese Weise nicht beheben lassen, wenden Sie sich an ein Canon - Servicecenter in Ihrer Nähe, um eine Reparatur zu beantragen.

## 7400

### **Ursache**

Es ist ein Druckerfehler aufgetreten.

### **Verfahren**

Schalten Sie den Drucker aus, und trennen Sie das Netzkabel.

Schließen Sie den Drucker wieder an, und schalten Sie den Drucker ein.

Sollte sich das Problem auch auf diese Weise nicht beheben lassen, wenden Sie sich an ein Canon - Servicecenter in Ihrer Nähe, um eine Reparatur zu beantragen.

## 7401

### **Ursache**

Es ist ein Druckerfehler aufgetreten.

### **Verfahren**

Schalten Sie den Drucker aus, und trennen Sie das Netzkabel.

Schließen Sie den Drucker wieder an, und schalten Sie den Drucker ein.

Sollte sich das Problem auch auf diese Weise nicht beheben lassen, wenden Sie sich an ein Canon - Servicecenter in Ihrer Nähe, um eine Reparatur zu beantragen.

## 7402

### **Ursache**

Es ist ein Druckerfehler aufgetreten.

### **Verfahren**

Schalten Sie den Drucker aus, und trennen Sie das Netzkabel.

Schließen Sie den Drucker wieder an, und schalten Sie den Drucker ein.

Sollte sich das Problem auch auf diese Weise nicht beheben lassen, wenden Sie sich an ein Canon - Servicecenter in Ihrer Nähe, um eine Reparatur zu beantragen.

## **8100**

### **Ursache**

Es ist ein Druckerfehler aufgetreten.

### **Verfahren**

Schalten Sie den Drucker aus, und trennen Sie das Netzkabel.

Schließen Sie den Drucker wieder an, und schalten Sie den Drucker ein.

Sollte sich das Problem auch auf diese Weise nicht beheben lassen, wenden Sie sich an ein Canon - Servicecenter in Ihrer Nähe, um eine Reparatur zu beantragen.



## **8200**

### **Ursache**

Es ist ein Druckerfehler aufgetreten.

### **Verfahren**

Schalten Sie den Drucker aus, und trennen Sie das Netzkabel.

Schließen Sie den Drucker wieder an, und schalten Sie den Drucker ein.

Sollte sich das Problem auch auf diese Weise nicht beheben lassen, wenden Sie sich an ein Canon - Servicecenter in Ihrer Nähe, um eine Reparatur zu beantragen.

## **B202**

### **Ursache**

Es ist ein Fehler aufgetreten, der eine Reparatur erforderlich macht.

### **Verfahren**

Schalten Sie den Drucker aus, und trennen Sie das Netzkabel.

Wenden Sie sich an ein Canon-Servicecenter in Ihrer Nähe, um eine Reparatur zu beantragen.

## **B203**

### **Ursache**

Es ist ein Fehler aufgetreten, der eine Reparatur erforderlich macht.

### **Verfahren**

Schalten Sie den Drucker aus, und trennen Sie das Netzkabel.

Wenden Sie sich an ein Canon-Servicecenter in Ihrer Nähe, um eine Reparatur zu beantragen.

## **B204**

### **Ursache**

Es ist ein Fehler aufgetreten, der eine Reparatur erforderlich macht.

### **Verfahren**

Schalten Sie den Drucker aus, und trennen Sie das Netzkabel.

Wenden Sie sich an ein Canon-Servicecenter in Ihrer Nähe, um eine Reparatur zu beantragen.

## **B205**

### **Ursache**

Es ist ein Fehler aufgetreten, der eine Reparatur erforderlich macht.

### **Verfahren**

Schalten Sie den Drucker aus, und trennen Sie das Netzkabel.

Wenden Sie sich an ein Canon-Servicecenter in Ihrer Nähe, um eine Reparatur zu beantragen.

## **B206**

### **Ursache**

Es ist ein Fehler aufgetreten, der eine Reparatur erforderlich macht.

### **Verfahren**

Schalten Sie den Drucker aus, und trennen Sie das Netzkabel.

Wenden Sie sich an ein Canon-Servicecenter in Ihrer Nähe, um eine Reparatur zu beantragen.

## **B207**

### **Ursache**

Es ist ein Fehler aufgetreten, der eine Reparatur erforderlich macht.

### **Verfahren**

Schalten Sie den Drucker aus, und trennen Sie das Netzkabel.

Wenden Sie sich an ein Canon-Servicecenter in Ihrer Nähe, um eine Reparatur zu beantragen.

## **B208**

### **Ursache**

Es ist ein Fehler aufgetreten, der eine Reparatur erforderlich macht.

### **Verfahren**

Schalten Sie den Drucker aus, und trennen Sie das Netzkabel.

Wenden Sie sich an ein Canon-Servicecenter in Ihrer Nähe, um eine Reparatur zu beantragen.



## **B209**

### **Ursache**

Es ist ein Fehler aufgetreten, der eine Reparatur erforderlich macht.

### **Verfahren**

Schalten Sie den Drucker aus, und trennen Sie das Netzkabel.

Wenden Sie sich an ein Canon-Servicecenter in Ihrer Nähe, um eine Reparatur zu beantragen.

## **B400**

### **Ursache**

Es ist ein Druckerfehler aufgetreten.

### **Verfahren**

Schalten Sie den Drucker aus, und trennen Sie das Netzkabel.

Schließen Sie den Drucker wieder an, und schalten Sie den Drucker ein.

Sollte sich das Problem auch auf diese Weise nicht beheben lassen, wenden Sie sich an ein Canon - Servicecenter in Ihrer Nähe, um eine Reparatur zu beantragen.

## **B505**

### **Ursache**

Es ist ein Druckerfehler aufgetreten.

### **Verfahren**

Schalten Sie den Drucker aus, und trennen Sie das Netzkabel.

Schließen Sie den Drucker wieder an, und schalten Sie den Drucker ein.

Sollte sich das Problem auch auf diese Weise nicht beheben lassen, wenden Sie sich an ein Canon - Servicecenter in Ihrer Nähe, um eine Reparatur zu beantragen.

## **B506**

### **Ursache**

Es ist ein Druckerfehler aufgetreten.

### **Verfahren**

Schalten Sie den Drucker aus, und trennen Sie das Netzkabel.

Schließen Sie den Drucker wieder an, und schalten Sie den Drucker ein.

Sollte sich das Problem auch auf diese Weise nicht beheben lassen, wenden Sie sich an ein Canon - Servicecenter in Ihrer Nähe, um eine Reparatur zu beantragen.

## **B507**

### **Ursache**

Es ist ein Druckerfehler aufgetreten.

### **Verfahren**

Überprüfen Sie die Tintenpatronen. Tauschen Sie leere Tintenpatronen aus.

Schalten Sie den Drucker aus, und trennen Sie das Netzkabel.

Schließen Sie den Drucker wieder an, und schalten Sie den Drucker ein.

Sollte sich das Problem auch auf diese Weise nicht beheben lassen, wenden Sie sich an ein Canon - Servicecenter in Ihrer Nähe, um eine Reparatur zu beantragen.

## **B600**

### **Ursache**

Es ist ein Druckerfehler aufgetreten.

### **Verfahren**

Schalten Sie den Drucker aus, und trennen Sie das Netzkabel.

Schließen Sie den Drucker wieder an, und schalten Sie den Drucker ein.

Sollte sich das Problem auch auf diese Weise nicht beheben lassen, wenden Sie sich an ein Canon - Servicecenter in Ihrer Nähe, um eine Reparatur zu beantragen.

## **B801**

### **Ursache**

Es ist ein Druckerfehler aufgetreten.

### **Verfahren**

Schalten Sie den Drucker aus, und trennen Sie das Netzkabel.

Schließen Sie den Drucker wieder an, und schalten Sie den Drucker ein.

Sollte sich das Problem auch auf diese Weise nicht beheben lassen, wenden Sie sich an ein Canon - Servicecenter in Ihrer Nähe, um eine Reparatur zu beantragen.

## **B802**

### **Ursache**

Es ist ein Druckerfehler aufgetreten.

### **Verfahren**

Schalten Sie den Drucker aus, und trennen Sie das Netzkabel.

Schließen Sie den Drucker wieder an, und schalten Sie den Drucker ein.

Sollte sich das Problem auch auf diese Weise nicht beheben lassen, wenden Sie sich an ein Canon - Servicecenter in Ihrer Nähe, um eine Reparatur zu beantragen.